

# **MALIBU**

**Avtomobildan  
foydalanish qo'llanmasi**



# **TAVSIYA ETILGAN ETILLASHTIRILMAGAN YONILG'IDAN FOYDALANISH SHART**



Ushbu avtomobilning dvigateli avtomobillarni ishlab chiqarish sohasidagi so'nggi yutuqlarga muvofiq loyihalashtirilgan va ishlab chiqarilgan.

Ushbu model tejamkor, texnik jihatdan takomillashtirilgan va atrof muhit muhofazasi talablariga javob beradigan modeldir. Dvigatelning tegishlicha ishlashi uchun etillashtirilmagan yuqori sifatli yonilg'idan foydalanish lozim.

«Avtomobilni boshqarish - Yonilg'i» bobiga, 8-51 sahifalariga qarang. Yonilg'ining boshqa turlaridan foydalanish avtomobilning foydalanish xususiyatlarining yomonlashuviga olib kelishi va kafolatning bekor qilinishiga sabab bo'lishi mumkin!

Mazkur qo'llanmada tilga olinadigan avtomobillarning nomlari, logotiplari, firma belgilari, shiirlari, modellarining nomlari va avtomobilning kuzovida joylashtiriladigan tasvirlar, shu jumladan GM nomi, GM logotipi, CHEVROLET nomi, CHEVROLET firma belgisi, MALIBU nomi va MALIBU firma belgisi General Motors LLC kompaniyasi, uning shu'ba korxonalari, filiallari yoki litsenziyalarining ro'yxatga olingan savdo belgilari va (yoki) xizmat ko'rsatish belgilaridir.

Ushbu qo'llanmada sanab o'tilgan funksiyalar, avtomobilni xarid qilgan vaqtingizda uning tarkibiga kirmagan qo'shimcha variantlari bo'lganligi, yoki mazkur foydalanuvchi qo'llanmasi nashr etilganidan keyin joriy qilingan modifikatsiyalar bo'lishi tufayli, Sizning avtomobilingizda bo'lishi yoki bo'lmasligi mumkin. Avtomobilda muayyan funktsiya borligini tasdiqlash uchun, avtomobilingizning xarid qilinishi yuzasidan hujjatlariga qarang. Mazkur qo'llanmani zarur vaqtda foydalana olish uchun, avtomobilning salonida saqlang.

Sizga Chevrolet avtomobilni xarid qilganingiz uchun minnatdorchilik bildiramiz.





## MUNDARIJA

1. Kalitlar, eshiklar va oynalar .....	1-1
2. O'rindiqlar va himoya tizimlari .....	2-1
3. Saqlash joylari .....	3-1
4. Asboblarda va boshqarish vositalari .....	4-1
5. Yoritish .....	5-1
6. Axborot-ko'ngil ochish tizimi .....	6-1
7. Iqlim nazoratini boshqarish organlari .....	7-1
8. Avtomobilni boshqarish .....	8-1
9. Avtomobilni parvarish qilish .....	9-1
10. Servis va texnik xizmat ko'rsatish .....	10-1
11. Texnik ma'lumot .....	11-1
12. Mijoz haqida ma'lumot .....	12-1

## AVTOMOBIL EGASINING DIQQATIGA

### Mazkur qo'llanmadan qanday foydalanish lozim

- Mazkur qo'llanmada ushbu modelning barcha qulayliklari va uskunalari ta'riflangan. Ayrim elementlar va menyu funktsiyalarining ta'rifi, avtomobil modifikatsiyalari va har xil mintaqalar uchun ishlab chiqarilgan turlarining farqlanishi tufayli, shuningdek qo'shimcha uskunalar va anjomlarning yo'qligi yoki borligi tufayli avtomobilningizga mos kelmasligi mumkin.
- Qo'llanmaning dastlabki sahifalarida har bir bobning boshida mundarija Sizga qo'llanmaning qanday tartibda yozilganligini tushunishga yordam beradi.
- Avtomobil axborot tizimining displeylarida ma'lumot ona tilingizda aks ettirilmasligi mumkin.

### XAVF XATAR, OGOHLANTIRISH VA DIQQAT

Avtomobilning yorliqlaridagi va ushbu qo'llanmadagi ogohlantirishlarni o'z ichiga olgan xabarlar, xavflarni va ularga yo'l qo'ymaslik uchun yoki ularni kamaytirish uchun qilinishi lozim bo'lgan narsalarni ta'riflaydi.

**Xavfli** jiddiy jarohatga yoki o'limga olib kelishi mumkin bo'lgan xavfning yuqori darajasini ko'rsatadi.

**Ogohlantirish** yoki **Diqqat** jarohatga yoki o'limga olib kelishi mumkin bo'lgan xavfni ko'rsatadi.



### OGOHLANTIRISH

Sizning yoki boshqa kishilarning tan jarohatlanishiga olib kelishi mumkin bo'lgan ma'lum xavf borligini bildiradi.

**Eslatma: Mulkning yoki avtomobilning shikastlanishiga olib kelishi mumkin bo'lgan ma'lum xavf borligini bildiradi. Bunday shikastlanishlar yuzasidan avtomobilga oid kafolat amal qilmaydi**



Chiziq tortilgan doira - taqiqlashni bildiruvchi xavfsizlik belgisidir: «Taqiqlanadi», «Bajarish taqiqlanadi» yoki «Bunday bo'lmasligini ta'minlash lozim».

### BELGILAR

Avtomobilida detallar va yorliqlar bor, ularda so'zlar o'rniga belgilar ishlatiladi. Belgilar muayyan detalga, boshqarish organiga, xabarga, asbobga yoki indikatorga tegishli bo'lgan amalni yoki axborotni ta'riflaydigan matn bilan birga keltiriladi.

 Ushbu belgi Siz foydalanuvchi qo'llanmasidagi qo'shimcha yo'l-yo'riqlarga yoki axborotga murojaat qilishingiz kerak bo'lganda ko'rsatiladi.



Ushbu belgi Siz texnik xizmat ko'rsatish qo'llanmasidagi qo'shimcha yo'l-yo'riqlarga yoki axborotga murojaat qilishingiz kerak bo'lganda ko'rsatiladi.

↳ : Qo'shimcha ma'lumot olish uchun ushbu betga qarang ("betga qarang")

### Avtomobil belgilari jadvali

Bu yerda avtomobilda mavjud bo'lgan ba'zi qo'shimcha belgilar keltirilgan, va ularning ma'nosi ko'rsatilgan.

 : Havo puflanadigan xavfsizlik yostiqchalari tayyorligining signal chirog'i



: Konditsioner



: Bloklashga qarshi tormoz tizimi (ABS)



: Rul g'ildiragidagi ovozni boshqarish organlari



: Tormoz tizimining nazorat chirog'i



: Akkumulyator batareyasini zaryadlash tizimi



: Krui-z-nazorat





: Yel'pimang



: Xizmat ko'rsatishsiz

## AVTOMOBIL EGASINING DIQQATIGA

 : Dvigatelning sovituvchi suyuqlik harorati

 : Tashqi yoritish

 : Birinchi reaksiyaga kiruvchi element

 : Olov yoqmang

 : Oldingi tumanga qarshi faralar

 : Yonilg'ining sathi ko'rsatkichi

 : Saqlagichlar

 : Uzoq / yaqin chiroqlarni yoqish/o'chirish dastagi

 : ISOFIX bolalar o'rindiqlarini mahkamlash tizimi

 : Nosozlik signalizatori

 : Moy bosimi

 : Ta'minot

 : Dvigatelni masofadan ishga tushirish

 : Kamarlar taqilmagani indikator

 : Shinalarda havo bosimining nazorati tizimi

 : Tortish kuchi nazorati tizimi\StabilTrak®

 : Bosim ostida

 : Shamolni to'sadigan oynaning yuvish suyuqligi indikator

### Yonilg'i



### Majburiy ravishda talab etilgan yoqilg'i

#### 2.0l turbo dvigatel uchun.

Avtomobilga etillashtirilmagan, oktan soni tadqiqot uslubida 95 dan kam bo'lmagan benzin quying. Avtomobilga zarar yetkazilishi va yoqilg'i sarfi oshishining oldini olish uchun yuqorida ko'rsatilgandan kam oktan sonli benzindan foydalanmang. Qarang, Yonilg'i ⇨ 8-51.



# 1

## KALITLAR, ESHIKLAR VA OYNALAR

---

- QULF VA KALITLAR ..... 1-2
- ESHIKLAR ..... 1-14
- AVTOMOBILNING HIMOYASI ..... 1-14
- TASHQI KO'ZGULAR ..... 1-17
- ICHKI KO'ZGULAR ..... 1-19
- OYNALAR ..... 1-19
- AVTOMOBILNING TOM ..... 1-21

## KALITLAR VA QULFLAR

## Kalitlar

 **OGOHLANTIRISH!**

Qulflarning masofadan boshqarish tizimi breloklari bilan mashinani ichida bolalarni qoldirish ko'pgina sabablarga ko'ra xavfli bo'ladi. Bolalar yoki boshqa kishilar jiddiy jarohat olishi yoki hatto vafot etishi mumkin. Ular elektr oyna ko'targichlar, boshqa boshqarish qismlarini yoki hatto avtomobilning o'zini ham harakatga keltirishlari mumkin. Agar Siz masofadan boshqarish tizimi breloklarini avtomobil salonida qoldirsangiz, oynalarni ko'targichga energiya quvvati boradi, bu esa bolalarning qo'l va oyoqlarining jiddiy jarohatiga va hattoki o'lim holatiga ham olib kelishi mumkin. Bolalarni mashina ichida masofadan boshqarish tizimi breloklari bilan birga yo'lg'iz qoldirmang.



Masofadan boshqarish tizimi brelogidagi kalit barcha eshik qulflari bilan ishlaydi.



Kalitni chiqarish uchun brelokning pastki qismida joylashgan tugmani bosib va kalitni chiqaring. Hech qachon mazkur tugmani bosmasdan kalitni olmang. Agar yangi kalit zarur bo'lsa dilingizga murojaat qiling.

**Radiobrelok**

Eshikning qulflarni masofadan boshqarish tizimining ishlash masofasi kamayib, yetarli bo'lmaganda:

- Masofani tekshiring. Ehtimol, brelok avtomobildan juda uzoq bo'lgan.
- Avtomobilning joylashuvini tekshiring. Boshqa avtomobillar yoki ob'ektlar signalni bloklashi mumkin.
- Brelokdagi batareykani tekshiring. Ushbu bo'limdagi «Batareykani almashtirish» paragrafiga qarang.
- Agar brelok baribir noto'g'ri ishlasa, Siz o'z dilingizga yoki vakolatlangan texnik xizmat ko'rsatish markaziga murojaat qiling.

**Qulflarni masofadan boshqarish tizimining ishlashi**

Agar radiobrelok avtomobildan 1 metrgacha bo'lgan masofada joylashgan bo'lsa qulflarni masofadan boshqarish tizimi barcha eshiklarni qulflash imkonini beradi. Keyingi "eshik qulflarini masofadan boshqarish tizimi ishi" paragrafiga qarang.

Brelok avtomobildan 60 metr gacha masofada ishlaydi.  
Radiobrelokning ishiga boshqa omillar ham ta'sir qilishi mumkin. Radiobrelok ⇨ 1-2 bo'limga qarang.



**Masofadan ishga tushirish bilan ko'rsatilgan**

**🔒**: Tugmani bosib barcha eshiklarning qulflari bloklanadi.  
Bloklayish haqida burilishni ko'rsatuvchi yonib o'chuvchi indikatorlar ovoqli signalni va (yoki) birinchi tugmachani bosganda ovoqli signal yoqiladi. Axborot-ko'ngilochar tizimning displeyida erishimli parametrlarni ko'rish uchun, «Parametrlar» > «Avtomobil» > «Masofadan bloklash/bloklanish chiqarish/ishga tushirish»ni bosib.

Agar **🔒** tugmani bosish vaqtida haydovchi eshigi ochiq bo'lsa barcha eshiklar bloklanadi. Bunda agar Shaxsiy sozlamalarni saqlash menyusida tegishli funktsiya faollashtirilgan bo'lsa haydovchi eshiklari blokdan chiqarilishi bilan boshqa eshiklar ham blokdan chiqariladi. Axborot-ko'ngilochar tizimning displeyida erishimli parametrlarni ko'rish uchun, «Parametrlar» > «Avtomobil» > «Eshiklarning qulflarini elektr bloklayish»ni bosib.  
Agar **🔒** tugmani bosish vaqtida yo'lovchi eshigi ochiq bo'lsa unda ushbu tugmani bosish bilan barcha eshiklar qulflanadi.

**🔒** Ushbu tugmani bosish orqali shuningdek signalizatsiyani ham yoqish mumkin. Avtomobil signalizatsiyasi bolimi ⇨ 1-14 ga qarang.  
Agar transport vositasi komplektatsiyasi tashqi masofadan boshqaruv ko'zgulari bilan jihozlangan bo'lsa, siz **🔒** tugmachasini bir soniya bosib ushlab tursangiz, ko'zgular buklanadi (tegishli funktsiyalar sozlamalarda yoqilgan bo'lishi kerak).

**🔒**: Haydovchi eshigini qulfini va yonilg'i bakining lyukini qopqog'ini blokdan chiqarish uchun bosib. Barcha eshiklarni qulfdan chiqarish uchun besh sekund davomida tugmani yana bir marta bosib. Qulflarni masofadan boshqarish tizimi brelogini tugmani bir marta bosish bilan barcha eshiklarni blokdan chiqarishga dasturlash mumkin. Axborot-ko'ngilochar tizimning displeyida erishimli parametrlarni ko'rish uchun, «Parametrlar» > «Avtomobil» > «Masofadan bloklash/bloklanish chiqarish/ishga tushirish»ni bosib.

chiqarish/ishga tushirish»ni bosib.  
Buriilish ko'rsatkichlari indikatorlari blokdan chiqarilganlikka ko'rsatib, miltillashi mumkin. Axborot-ko'ngilochar tizimning displeyida erishimli parametrlarni ko'rish uchun, «Parametrlar» > «Avtomobil» > «Masofadan bloklash/bloklanish chiqarish/ishga tushirish»ni bosib.

**🔒** tugmasini bosishda signalizatsiya o'chiriladi. Avtomobil signalizatsiyasi ⇨ 1-14 bo'limga qarang.

Agar avtomobil butlanganligi bilan orqani ko'rish tashqi toshoynalarni masofadan boshqarish ko'zda tutilgan bo'lsa, bir sekund davomida **🔒** klavishasini bosish va uni ushlab turishda toshoynalar yoyiladi (muvofig funktsiya sozlamalarda yoqilgan bo'lishi kerak).

Avtomobilning eshiklarini qulfdan chiqarishda xotiraga yozilgan o'rindiqlar holati tiklanishi mumkin. O'rindiqlar holatini eslab qolish ⇨ 2-5 bo'limga qarang.

**🔔**: Tezkor ikki marta bosish bilan yukxona ochiladi.

**📶**: Avtomobil signal berishi uchun bir marta bosib qo'yib yuboring. Qisqa vaqtga tashqi yoritish asboblari yonadi va uch martalik ovoqli signal beradi.

Xavf xatar signalini yoqish uchun **📶** tugmani bosib uch soniyadan kam bo'lmagan fursatda ushlab turing. Ovoqli sigzal beriladi va burilishni ko'rsatish indikatorlari **📶** tugmani qayta bosgunga qadar yoki dvigatelni ishga

tushirgunga qadar 30 soniya davomida yonib turadi.

🔔 : Avtomobildagi eshiklarni masofaviy boshqarish brelogi yordamida dvigatelni masafadan ishga tushirish tugmasi. Bunda agar ushbu funksiya mavjud bo'lsa 🔒 tugmani bosish va qo'yib yuborish kerak. Keyin esa 🔔 ushbu tugmani bosish kerak va to'rt soniyadan kam bo'lmagan muddatda ushlab turish kerak. Avtomobilni masofadan ishga tushirish ga qarang ↪ 1-8 bo'lim.

#### **Eshiklarni qayta qulflash avtomatik rejimi**

Masofadan boshqarish tizimi brelogi bilan signalizatsiya o'chirilgandan so'ng va eshiklar ochilgandan so'ng uch daqiqa ichida avtomobil ishga tushirilmasa yoki eshiklar ochilmasa barcha eshiklar avtomatik tarzda qulflanadi, signalizatsiya esa qayta yoqiladi.

#### **Eshik qulflarini masofadan boshqarish tizimi ishi**

Eshik qulflarini masofadan boshqarish tizimi radiobrelokni cho'ntakdan, ayollar sumkachasidan, portfel va boshqa buyumlardan chiqarmay turib eshiklarni qulflash va ochish, shuningdek yukxonani ochish imkonini beradi. Eshiklar qulflarini masofadan boshqarish tizimi radiobrelogi ochiladigan eshik yoki yukxonadan 1 metr masofada joylashgan bo'lishi kerak. Eshiklarning tashqi dastaklari tugmalar bilan jihozlangan bo'lishi mumkin.

Qulflari masofadan boshqarish tizimini barcha eshiklar qulflari haydovchi eshigi qulfiga joylashgan tugmani bir marta bosish orqali qulflanib ochiladigan qilib dasturlanishi mumkin. Axborot-ko'ngilochar tizimning displeyida erishimli parametrlarni ko'rish uchun, «Parametrlar» > «Avtomobil» > «Masofadan bloklash/blokdan chiqarish/ishga tushirish»ni bosish.

#### **Haydovchi eshigidan kalitsiz ochish yoki qulflash**

Eshiklar qulflangan va radiobrelok haydovchi eshigining dastagidan 1 m masofada joylashgan bo'lsa ushbu eshik dastakdagi qulflash / ochish tugmasini bosish orqali ochiladi.

Agar qulflash/ochish tugmasini besh soniyadan kech bo'lmagan muddatda qayta bosilsa salonning barcha eshiklari ochiladi. Eshikni ochish uchun dastakni torting

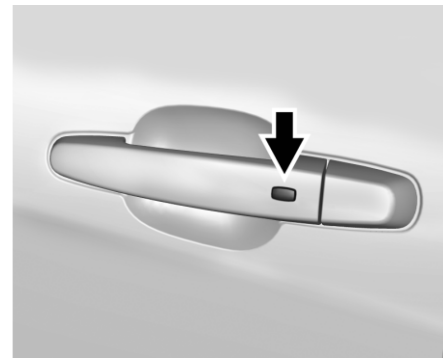

#### **Haydovchi tomonidan ko'rinish yo'lovchilar tomonidan ko'rinish va ikkala orqa tomon bilan o'xshash**

Qulflash / ochish tugmasini bosish agar quyidagi shartlardan hech bo'lmasa bittasi bajarilsa barcha eshiklarni qulflanishiga olib keladi:

- Qulflash/ochish tugmasini birinchi marta bosilgandan keyin besh soniyadan ko'proq vaqt bo'lmagan.
- Barcha eshiklarni ochish uchun qulflash/ochish tugmasiga ikki marta bosiladi.
- Avtomobilning biror eshigi ochilgan, hozir esa barcha eshiklar yopilgan



### Yo'lovchilar eshigi tomonidan kalitsiz qulflash /ochish

Eshiklar qulflanganda, radiobrelok ham eshik dastagidan 1 metr masofada bo'lganda dastakdagi qulflash / ochish tugmasini bosish bilan old yoki barcha eshiklar qulflanadi. Axborot-ko'ngilochar tizimning displeyida erishimli parametrlarni ko'rish uchun, «Parametrlar» > «Avtomobil» > «Masofadan bloklash/blokdan chiqarish/ishga tushirish»ni bosib.



Agar quyida keltirilgan shartlardan hech bo'lmasa bittasi amalga oshirilgan bo'lsa qulflash / ochish tugmasini bosish old yoki barcha eshiklarni qulflanishiga olib kelad:

- Agar barcha eshiklarning qulflanishi qulflash/ochish tugmasi orqali amalga oshirilgan bo'lsa.
- Avtomobilning qandaydir eshigi ochilgan, hozir esa boshqa barcha eshiklar qulflangan.

### Kalitsiz eshik qulflarini va yuxkona qopqog'ini blokdan chiqarish imkonini yoqish va o'chirish



Agar avtomobil kalitsiz eshik qulflarini va yuxkona qopqog'ini blokdan chiqarish imkonini yoqish va o'chirish tizimi bilan jihozlangan bo'lsa, ushbu funksiyani o'z ixtiyori bo'yicha o'chirish yoki yoqish mumkin.

### Kalitsiz qulflarni blokdan chiqarish funksiyasini o'chirish:

O't oldirishni o'chirib, bir vaqtda radiobrelokda  va  tugmalarini bosib va ularni taxminan uch sekund ushlab turing.

Burilish ko'rsatkichlari kirish taqiqlanganligiga ko'rsatib, uchta qisqa signallarni uzatadi. Eshik qulflarini yoki yuxkona qopqog'ini blokdan chiqarish uchun har qanday eshikni tashqi tutqichini qo'llashda burilish ko'rsatkichlari kirish taqiqlanganligiga ko'rsatib, to'rtta qisqa signalni uzatadi. Agar ushbu funksiya o'chirilgan bo'lsa, o't oldirishni yoqishdan avval signalizatsiyani qo'riqlashdan yeching.

### Kalitsiz qulflarni blokdan chiqarish funksiyasini yoqish:

O't oldirishni o'chirib, bir vaqtda radiobrelokda  va  tugmalarini bosib va ularni taxminan uch sekund ushlab turing.

Burilish ko'rsatkichlari kirish ruxsat etilganligini ko'rsatib, ikkita qisqa signallarni uzatadi.

### Faol bo'lmagan qulflash

Ushbu funksiya barcha eshiklarni agar ular yopilgan bo'lsa, va radiobrelokning hech bo'lmasa bittasi salondan tashqarida bo'lsa yoki salonda hech qanday brelok qolmagan bo'lsa barch eshiklarning qulflarini avtomatik tarzda bloklaydi. Bunda yoqilg'l bakining qopqog'l ham birga qulflanadi.

Agar begona elektron qurilmalar radiobrelokning signaliga to'siqlar tug'dirayotgan bo'lsa tizim salonda joylashgan eshiklarni masofadan boshqarish tizimi brelogini aniqlay olmasligi mumkin. Bunda qulflarning faol bo'lmagan blokirovkasi yoqilganda salonda joylashgan masofadan

boshqarish tizimi radiobrelogi bilan birgalikda qulflanishi mumkin. Eshiklarni masofadan boshqarish tizimining brelogini salonda nazoratsiz qoldirmang.

Axborot-ko'ngilochar tizimning displeyida erishimli parametrlarni ko'rish uchun, «Parametrlar» > «Avtomobil» > «Masofadan bloklash/blokdan chiqarish/ishga tushirish»ni bosib.

### Qulflarni faol bloklash funksiyasini vaqtinchali o'chirish

Qulflarni faol bo'lmagan bloklash funksiyasini vaqtinchalik o'chirish uchun eshik ochilganda eshikdagi o'chirish blogidagi  tugmani bosish zarur, uni bosilgan holda to'rt soniyadan kam bo'lmagan yoki zumerning uch martalik signali yangragunga qadar fursat ushlab turib qo'yib yuborish zarur.

Qulflarni faol bo'lmagan blokirovkasi eshiklar sirtida joylashgan panelidagi  tugma bosilguniga qadar yoki o't oldirish yoqilguniga qadar o'chirilgan holatda qoladi.

### Avtomobil salonida unitib qoldirilgan radiobrelok haqida xabar berish

Avtomobil salonida tushirib qoldirilgan radiobrelok haqida barcha eshiklar yopilgandan so'ng beriladigan uchmartalik ovoqli signal ogohlantiradi.

Axborot-ko'ngilochar tizimning displeyida erishimli parametrlarni ko'rish uchun, «Parametrlar» > «Avtomobil» > «Masofadan

bloklash/blokdan chiqarish/ishga tushirish»ni bosing.

#### **Avtomobil salonida radiobrelokning mavjud emasligi haqida ogohlantirish**

Agar avtomobil ochiq eshiklar bilan ishga tushirilgan bo'lsa, keyin esa barcha eshiklar qulflansa, salonda radiobreloklarni avtomatik qidiruv amalga oshiriladi. Agar eshiklarni masofadan boshqarish tizimi brelogi topilmasa DIC ekrani displeyida quyidagi xabar paydo bo'ladi NO REMOTE DETECTED (RADIOBRELOK YO'Q) uch martalik ovozli signal beriladi.

Avtomobilning har bir ishga tushirilishida bunday habar faqat ber marta chiqadi. Axborot-ko'ngilochar tizimning displeyida erishimli parametrlarni ko'rish uchun, «Parametrlar» > «Avtomobil» > «Masofadan bloklash/blokdan chiqarish/ishga tushirish»ni bosing.

#### **Yukxonani masofadan qulfdan chiqarish**

Yukxonani ochish uchun ularning sensorli panelini bosing. Bunda agar eshiklarni masofadan boshqarish brelogi yukxonadan 1 metr masofada joylashgan bo'lsa yuqoridagini amalga oshirish mumkin.

#### **Kalit yordamida kirish**

Radiobrelokning quvvatsizlanish holatida avtomobilga kirish imkoni tartibini ⇨ 1-9 eshiklarning qulflari paragrafiga qarang.

#### **Avtomobilda masofadan boshqarish pultlarini dasturlash**

Avtomobilni boshqarish blogida yozib olingan eshik qulflarini masofadan boshqarish breloklarigina ishlaydi. Brelokni yo'qotish yoki o'g'irlatib qo'yish holatlarida boshqa brelokni harid qilib, dasturlatib olishingiz mumkin. Brelok tizimga yozib qo'yilgandan keyin boshqa barcha breloklarni qayta dasturlash kerak bo'ladi. Yangi brelokni dasturlangandan so'ng barcha yo'qotilgan va o'g'irlangan breloklarning ishlashi to'htatiladi. Radiobreloklarni dasturlash haqida ma'lumotni olish uchun sizga xizmat ko'rsatuvchi salonga murojaat eting.

#### **Brelokda batareykaning zaryadi past bo'lganda avtomobilni ishga tushirish.**

E'tibor bering, xavfsizlikni oshirish maqsadida radiobrelok harakat datchigi bilan jihozlangan. Agar radiobrelok bir qancha vaqt davomida tinch holatda joylashgan bo'lsa, dvigatelni ishga tushirishda brelokni ozgina qimirlatib qo'ying, bundan so'ng dvigatelni ishga tushirishga urinib ko'ring. Agar dvigatelni yoqishda radiobrelokdagi oziqlantirish elementi quvvatsizlangan yoki signal o'tishiga to'sqinlik qilayotgan xalallar mavjud bo'lsa, DICda (haydovchining axborot markazi displeyida)

MASOFADAN BOSHQARISH KALITI ANIQLANMADI, REPLACE BATTERY IN KEY (KALITDAGI BATAREYKANILMASHTIRING) yoki NO REMOTE DETECTED PLACE KEY IN KEY ROSKET THEN START YOUR VEHICLE (RADIOBRELOK ANIQLANMADI. BRELOK UCHUN MO'LJALLANGAN BO'LINMAGA UNI QO'YING VA DVI GATELNI ISHGA TUSHIRING) xabari aks ettirilishi mumkin. Ushbu holatda quyida tavsiflangan harakatlarni bajarish zarur bo'ladi. Dvigatelni ishga tushirish uchun:

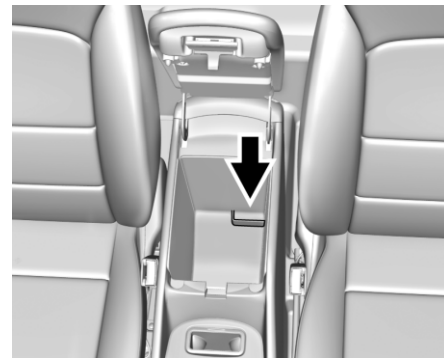

1. Tirsak tagligi ichida buyum bo'limining qopqog'ini oching va radiobrelolni unga mo'ljallangan bo'linma ichiga, tugmalari oldinda turadigan qilib joylashtiring.

2. Uzatmalar qutisining dastagini «P» (to'xtatish) yoki «N» (neytral uzatma) holatiga o'tkazib, tormoz pedalini bosing va o't oldirish tugmasini bosing. Dvigatelni ishga tushirish bo'limiga qarang ⇨ 8-12.

Masofadan boshqarish pultining batareykasini mumkin qadar tezroq almashtiring.

#### Batareykalarni almashtirish.

Haydovchining axborot markazi ekranida REPLACE BATTERY IN REMOTE KEY (radiobrelodda batareykani almashtiring) xabar radiobrelodda batareykani almashtirish kerakligini ko'rsatadi.

#### ⚠️ *DIQQAT!*

Batareykani almashtirish jarayonida radiobreloddagi elektrosxemalarga teginmang.

Tanangizdagi statik zaryad elektrosxemalarga zarar yetkazishi mumkin.

#### ⚠️ *DIQQAT!*

Oziqlantirishning almashtiriluvchi elementlari albatta tegishli turga ega bo'lishi kerak. Tegishli bo'lmagan turdagi oziqlantirishning almashtiriluvchi elementlari oziqlantirish elementining portlashini ehtimolli xavfini yuzaga keltirishi mumkin.

#### ⚠️ *DIQQAT!*

Ishlatilgan oziqlantirish elementlarini yo'riqnomalar va mahalliy qonunchilik bilan muvofiqlikda utilitatsiya qiling. Ishlatilgan oziqlantirish elementlarini yoqish, ezish yoki ularni kesishga urinish, hamda oziqlantirish elementlarini faqat havoning past bosimlari yoki yuqori haroratlar bilan tashqi sharoitlarning ta'siriga uchratish taqiqlanadi.

#### ⚠️ *DIQQAT!*

Agar radiobrelok noto'g'ri yig'ilsa, uning ichiga namlik kirib qolishi va platani shikastlashi mumkin, buning natijasida radiobrelok ishlashdan to'xtatishi mumkin. Radiobrelokning shikastlanishidan saqlanish uchun, mazkur qo'llanmada keltirilgan yig'ish bo'yicha yo'riqnomalarga qat'iy rioya qilish kerak. Bu korpus detallarining to'g'ri zichlanishini ta'minlashga imkon beradi.

#### ⚠️ *OGOHLANTIRISH!*

Bolalarning radiobrelok bilan o'ynashini taqiqlang. Brelok oziqlantirishning mayda elementlarini saqlaydi, u nafas siqish xavfini keltirishi mumkin.

Ichga yutish ichki a'zolarning kuyishi chaqirishi mumkin, ular jiddiy jarohatlarga yoki o'limga olib kelishi mumkin. Oziqlantirish elementini ichga yutish holatida darhol tibbiy yordamga murojaat qiling.

#### ⚠️ *OGOHLANTIRISH!*

Jarohatdan saqlanish maqsadida radiobreloddagi metall yuzalarga, agar ular yuqori harorat ta'siriga uchratilgan bo'lsa, teginmang. Ushbu yuzalar 59 °C (138 °F) dan yuqori haroratlarda issiq bo'lib sezilishi mumkin.

Batareyka zaryadlanmaydi. Batareykani alishtirish uchun:



1. Brelokning yonidagi pastki qismiga yaqinroq joylashgan tugmani bosing va kalitni chiqaring. Hech qachon ushbu tugmani bosmasdan kalitni chiqarmang.

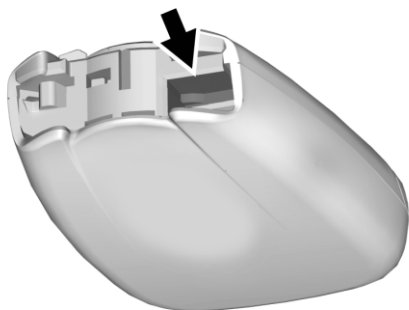

2. Tekis moslamani kalit tuynugiga yaqin sohaga qo'yib radiobrelokning korpusini ikki yarim bo'lakga ajrating. Buning uchun radiobrelokning kalit tuynugidan foydalanmang.



3. Batareykani bosib, radiobrelokni pastga surib batareykani chiqaring. Metal buyumlardan foydalanmang.

4. Yangi batareykani orqa qopqoqqa musbat polyusi bilan qo'ying. Uni joyiga tushirish uchun bosing. Almashtirish uchun xuddi o'zinikidek yoki CR2032 batareykadan foydalaning.

5. Korpus perimetri bo'ylab silikon to'shama tirqishlarsiz va qiyshiqsiz o'rnatilganligiga ishonch hosil qiling.

6. Tugmalar joylashgan brelok korpusining bo'lagini qattiq yuzaga o'rnatish va uning ustiga ikkinchi bo'lakni zichlab bosib o'rnatish.

7. Kalitni joylashtiring.

### Avtomobilni uzoqdan ishga tushirish

Ba'zi jihozlanish turlarida dvigatelni masofadan ishga tushirish imkoniyati ko'zda tutilgan.

ⓘ (Avtomobilni uzoqdan ishga tushirish): agar avtomobil uzoqdan ishga tushirish funksiyasi bo'lsa, masofadan boshqarish brelokida shunday tugma bo'ladi.

Avtomatik iqlim nazorati tizimi bilan jihozlangan avtomobillarda, dvigatelni masofadan ishga tushirishda, tashqaridagi havo haroratiga bog'liq holda, isitish yoki sovutish rejimi yoqiladi. Agar avtomobil avtomatik iqlim nazorati tizimi bilan jihozlanmagan bo'lsa, oxirgi tanlangan isitish yoki sovutish rejimi yoqiladi. Kalit yoqilgan holatiga o'tkazilganidan keyin, iqlim nazorati tizimi avtomatik tarzda, o't oldirish o'chirilgan paytida tanlangan rejimda yoqiladi. Agar avtomobil tagi isitiladigan o'rindiqlar bilan jihozlangan bo'lsa, dvigatelni masofadan ishga tushirishda, o'rindiqlarni isitish yoqilishi mumkin. ↻2-8 sahifalaridagi Oldingi o'rindiqlarni isitish bo'limiga qarang (agar ko'zda tutilgan bo'lsa).

Ba'zi sohalarda qonunchilik uzoqdan ishga tushirish breloklarining ishlatilishini cheklaydi. Masalan, ba'zi qonunlarga muvofiq, uzoqdan ishga tushirishni bajarayotgan kishi avtomobilni ko'rib turishi kerak.

Mahalliy qonunchilikda qaralayotgan mavzuga tegishli bo'lgan biror-bir talablar yo'qligini tekshiring.

Brelokning ishlashiga boshqa omillar ham ta'sir etishi mumkin. ↻ 1-2 sahifalaridagi Radiobrelok bo'limiga qarang.

### Dvigatelni ishga tushirish

Dvigatelni radiobrelok yordamida masofadan yoqish uchun:

1. 🚗 Tugmani bosib va qo'yib yuboring.
2. 1-bandida ta'riflangan amallar bajarilishidan keyin darhol 🚗 tugmani bosib va burilish ko'rsatkichlari yoqilmaguncha, yoki agar avtomobil Sizga ko'rinmaydigan bo'lsa, taxminan ikki soniya davomida uni ushlab turing.

Dvigatel yoqilganidan keyin, to'xtab turish chiroqlari yonadi. Ular dvigatel ishlayotgan butun vaqt davomida yonib turadi. Eshiklarning qulflari bloklanadi, va iqlim nazorati tizimi yoqilishi mumkin.

Dvigatel 15 daqiqa davomida ishlaydi. 30 soniyadan so'ng dvigatelni yana 15 daqiqaga yoqish uchun ushbu amallarni takrorlang. Radiobrelok yordamida dvigatelning ishlash vaqtini faqat bir marta uzaytirish mumkin. Harakatni boshlashdan avval dvigatelni yoqing.

### Dvigatelning ishlash vaqtini uzaytirish

Dvigatelni yana 15 daqiqaga yoqib qoldirish uchun, birinchi 15 daqiqalik vaqt ichida dvigatel ishlab turganda 1 - 2 bandlarida ta'riflangan amallarni takrorlang. Muddatni uzaytirish zarur bo'lsa 30 soniya o'tib uzaytirishni so'rash mumkin. Ikkinchi 15 daqiqalikni masofadan turib uzaytirishda birinchi 15 daqiqalikka yana 15 daqiqa qo'shiladi va umumiy vaqt 30 daqiqani tashkil etadi. Radiobrelok yordamida dvigatelning ishlash vaqtini faqat bir marta uzaytirish mumkin.

O't oldirish sikllari orasida ko'pi bilan ikki marta uzoqdan ishga tushirish yoki bir marta uzoqdan ishga tushirish va bir marta ishlash vaqtini uzaytirishga ruxsat etiladi.

Radiobrelok yordamida dvigatelni ishga tushirish imkoniyatidan faqat o't oldirish yoqilgan, keyin yana o'chirilganidan keyin mumkin bo'ladi.

### Dvigatelni masofadan ishga tushirish amallarini to'xtatish

Dvigatelni masofadan ishga tushirish amallarini to'xtatish uchun, quyidagi harakatlardan istalgan birini bajaring:

- Masofadan boshqarish radiobrelogini avtomobilga qarating va 🚗 tugmani bosib, to'xtab turish chiroqlari o'chmaguncha ushlab turing.
- Avariya yoritish signalizatsiyasini yoqing.
- O't oldirishni yoqing

### Uzoqdan ishga tushirish funksiyasi ishlamaydigan holatlar

Dvigatelni masofadan ishga tushirish funksiyasi ishlamaydi, agar:

- Radiobrelok avtomobilning salonida bo'lsa (kalitsiz ishga tushirish tizimi bo'lgan avtomobillar uchun).
- Kapot yopilgan.
- O't oldirish kaliti yoqilgan.
- Avariya yoritish signalizatsiyasi yoqilgan
- Nosozliklar ko'rsatkichining nazorat chirog'i yonadi.
- Dvigatelning sovituvchi suyuqligining harorati o'ta yuqori.
- Moy bosimi past.
- Dvigatelni masofadan ishga tushirish ikki marta bajarilgan, yoki bir marta bajarilib, ishlash vaqti uzaytirilgan.
- Avtomobilda uzatmalar qutisining P (To'xtab turish) rejimi yoqilmagan.

### Eshiklar qulflari



#### OGOHLANTIRISH!

Qulflanmagan eshiklar xavfli bo'lishi mumkin.





- Yo'lovchilar, ayniqsa bolalar eshiklarni oson ochishi va avtomobil harakatlanayotganda undan tushib ketishi mumkin. Eshik qulflanganda, uni dasta bilan ochish mumkin emas. Agar eshik bloklanmagan bo'lsa, avariya paytida avtomobildan uchib chiqib ketish ehtimoli ortadi. Shunday qilib,

**⚠ OGOHLANTIRISH!**

avtomobilning harakatlanishi paytida yo'lovchilar xavfsizlik kamarlarini taqib tegishli tarzda mahkamlangan, eshiklar esa doimo bloklangan bo'lishi kerak.

- Eshiklari qulflanmagan avtomobilga kirib olgan bolalar undan chiqqa olmasliklari mumkin. Bola o'ta yuqori haroratda qolishi mumkin, bu esa surunkali asoratlari bo'lgan shikastlanishga, yoki hatto issiqlik ta'siridan o'limiga olib kelishi mumkin. Doimo avtomobildan chiqib ketganda uni qulflang.
- Siz tezlikni pasaytirganingizda yoki to'xtaganingizda, qulflanmagan eshiklar orqali begona shaxslar mashinaning ichiga oson kirishi mumkin. Eshiklarni bloklash buning oldini olishga yordam berishi mumkin.

Eshiklarni tashqaridan bloklash va ochish tartibi:

- Eshik qulflarini masofadan boshqarish tizimi brelogi  yoki  tugmani bosib. ↪ 1-2 bo'lim qulflarni masofadan boshqarish tizimi ishiga qarang.
- Haydovchi eshigidagi qulfn kalit bilan qulflang. Qulf silindrini qopqop bilan berkiting.
- Eshiklar qulflarini ichkaridan qulflash va ochish:
- Tugmani  yoki  eshiklar elektroblokirovkasi yoqib o'chirgichini bosib.

- Agar eshikning dastasini tortsa, qulflar blokdan chiqariladi. Dastani yana bir marta tortib, eshikning lo'kidonini ochish mumkin. Agar avtomobil o'chirilgan bo'lsa, kalit bilan faqat haydovchining eshigini qulflash mumkin.

**Kalitsiz kirish imkoni**

Eshiklarni masofadan boshqaruv tizimi brelogi ochiladigan eshik yoki yukxonadan 1 metr masofada joylashgan bo'lishi kerak. Eshikni ochish uchun eshik ruchkasidagi tugmani bosib. "eshik qulflarini masofadan boshqarish tizimi ishi" bo'limidagi ↪ 1-2 Eshik qulflarini masofadan boshqarish tizimi ishi paragrafiga qarang.

**Haydovchi eshigi qulfi silindriga kirish (oziqlantirish elementining quvvatsizlanishi holatida)**

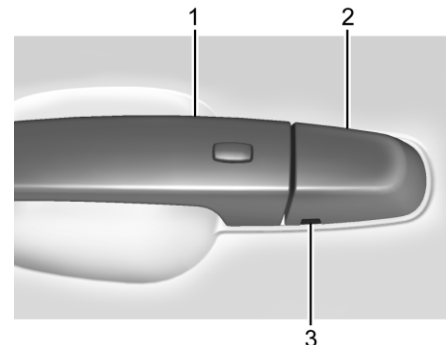

Haydovchi eshigi qulfining silindriga kirish imkoniga erishish uchun:

1. Eshik dastagini (1) ochilgan holatga keltiring.
2. Qopqoqni kalit bilan ilintiring (2), uning teshigini pastga qo'yib (3).
3. Qopqoqni orqaga siljitib (2) uni olib tashlang.
4. Silindrga kalitni tiqing.

To'shamani joyiga o'rnatish tartibi:

1. Eshik tutqichini (1) torting va uni qulf silindri to'shamasini o'rnatish taomili yakunlangunga qadar tortib qo'yilgan holatda ushlab turing.

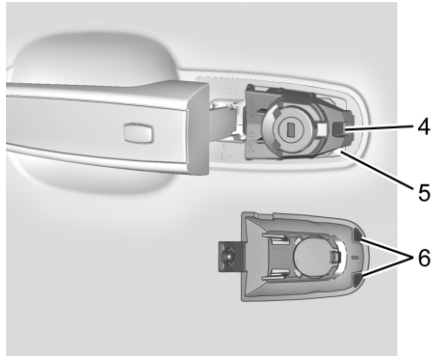

2. Zichlagich (5) va metall asos (4) orasiga to'shamaning orqasiga ikki tilchani (6) o'rning.

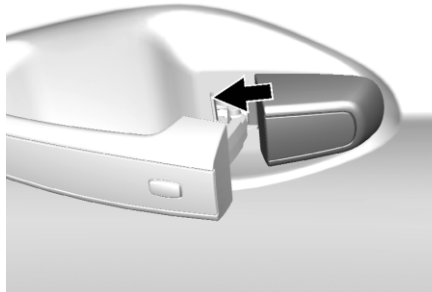
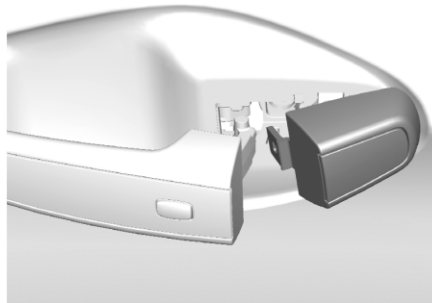

3. Qopqoqni oldinga tortib chertkini joyiga qo'yib unga bosing.

4. Eshik ruchkasini qo'yib yuboring.

5. Qopqoqning ishonchli mahkamlanganini tekshiring.

#### **Qulf silindrining erkin aylanishi**

Agar noto'g'ri kalit qulfga kiritilgan bo'lsa yoki tegishli kalit to'liq kiritilmagan bo'lsa, silindr qulfga ta'sir qilmasdan erkin aylanadi. Bu sizga qulfni ruxsatsiz ochilishdan himoya qilishga imkon beradi. Qulfni yana ishlashi uchun silindrni mos keladigan kalit yordamida vertikal holatga o'tkazing va uning tig'ini oxirigacha joylashtiring. Kalitni olib tashlang va uni qayta joylashtiring. Agar bu qulfni ishlab ketishiga yordam bermasa, kalitni yarim aylanaga buring va yuqoridagi amallarni takrorlang.

### Eshiklarning qulflarini elektroblokirrovkasi



🔒 : Eshiklarni qulflash uchun tugmani bosing.

🔓 : Eshikni ochish uchun tugmani bosing.

### Eshiklarni kechikib bloklash

Bu funksiya barcha eshiklar blokirrovkasini yopilgandan so'ng besh soniyaga qadar kechiktiradi.

Eshiklar bloklanishining kechiktirilishi qulflanmagan eshik blokirrovkasini oldini olish funksiyasi yoqilgan paytda amal qiladi.

Ochiq vaqtda eshiklarning elektroblokirrovkasini o'chirib yoqish 🔒 tugmasini bosishda bloklashni kechiktirish funksiyasining faollashtirilganini ko'rsatuvchi uch martalik signal beriladi.

Barcha eshiklar yopilganidan so'ng besh soniya o'tib barcha eshiklar avtomatik tarzda bloklanadi. Besh soniya ichida agar eshik

ochilsa barcha eshiklar yopilgandan so'ng besh soniya o'tib ular qulflanadi.

Eshiklarni kechikirmay bloklash uchun eshiklarning o'chirib yoqqichidagi 🔒 tugmani yoki radiobrelokdagi 🔒 tugmani bosing.

Eshiklarni kechitirib bloklashni dasturlash mumkin. Ushbu funksiyani sozlashning erishimli variantlarini ko'zdan kechirish uchun axborot-ko'ngilochar tizimning bosh sahifasida "Sozlamalar" belgisiga bosing.

Erishimli variantlarni displeyga chiqarish uchun «Vehicle» («Avtomobil»)ni tanlang, va «Power Door Locks» («Eshiklarning qulflarini elektr bloklash»)ni tanlang.

### Avtomatik qulflash

Dasturlashtirilgan bloklash barcha eshiklar yopilganda, o't oldirish yoqiq bo'lsa, KPP "P"(to'htab turish holatiga o'tkazilganda avtomatik amalga oshiriladi.

Agar siz eshik qulfini ochib, eshikni ochsangiz va yopsangiz, siz tormoz pedalidan oyog'ingizni olsangiz yoki transport vositasining tezligi soatiga 13 km dan oshganda eshik qulflari avtomatik ravishda qulflanadi.

Eshiklarni blokdan chiqarish uchun:

- Eshiklar elektroblokirrovkasi o'chirib yoqish tugmasidagi 🔓 belgini bosing.
- KPPni "P"(to'htab turish) holatiga keltiring.

Eshiklarning avtomatik qulflanishini o'chirish imkoni yo'q. Eshiklarning avtomatik qulfdan yechilishini dasturlash mumkin. Ushbu funksiyani sozlashning erishimli variantlarini ko'zdan kechirish uchun axborot-ko'ngilochar tizimning bosh sahifasida "Sozlamalar" belgisiga bosing.

Erishimli variantlarni displeyga chiqarish uchun «Vehicle» («Avtomobil»)ni tanlang, va «Power Door Locks» («Eshiklarning qulflarini elektr bloklash»)ni tanlang.

### Bloklashni himoyalash

Agar avtomobil ACC / ACCESSORY (YORDAMCHI QURILMA) bo'lsa yoki или ON/RUN / START (YOQISH / ISHGA TUSHIRISH) rejimida joylashgan bo'lsa, eshiklar elektroblokirrovkasi yoqib o'chirgichi haydovchi eshigi ochiq vaqtda bosilgan bo'lsa barcha eshiklar qulflanadi, haydovchi eshigi ochiq qilgicha qoladi.

Agar avtomobil ochiq eshik bilan to'htatilgan bo'lsa keyin yopiq eshiklarni bloklash so'rovi chiqadi, bunda salondagi radiobreloklarni avtomatik qidiruvi omalga oshiriladi. Agar radiobrelok topilsa, salondagi radiobreloklar soni kamaymasa unda haydovchi eshigi qulfdan ochiladi va uchmartalik ovoqli signal beriladi.

Tasodifiy qulflanishdan himoyani bekor qiling, bunda agar haydovchining eshigi ochiq bo'lsa



eshiklar elektroblokirovkasini yoqib o'chirish  tugmasini bosilgan holda ushlab turib amalga oshirish mumkin.

### **Qulflanmagan eshiklar bloklanishini oldini olish**

Agar qulflanmagan eshiklar blokirovkasi funksiyasi yoqilgan bo'lsa, avtomobil esa haydovchi eshigining ochiqligida to'htatilgan bo'lsa va bunda eshiklarni bloklash so'rovi berilsa barcha eshiklar bloklanadi, faqat haydovchining eshigi ochiq qoladi.

Ochiq eshikning bloklanishiga qarshi funksiyani o'chirish avtomobilning individual sozlamalari menyu yordamida amalga oshirilishi mumkin. Axborot-ko'ngilochar tizimning displeyida erishimli parametrlarni ko'rish uchun, «Parametrlar» > «Avtomobil» > «Eshiklarning qulflarini elektr bloklash»ni bosing.

### **Bolalar xavfsizligi uchun qulflar**

Himoyalovchi qulflar orqa eshiklarni avtomobildagi yo'lovchilar tomonidan ochilishiga to'sqinlik qiladi.

### **Qulflar dastaklarini mexanik bloklanishi**



Agar himolavchi qulf o'rnatilgan bo'lsa u orqa eshikning burchagida joylashgan bo'ladi. Himoya qulfini qo'llash tartib:

1. Kichkina richagni bloklangan holatga keltiring.

2. Eshikni yoping.

3. Boshqa orqa eshik bilan ham shunday qiling.

Himoya blokirovkasi yoqilgan holatda orqa eshini ochish uchun:

1. Eshikni ichkaridan ruchka orqali, eshiklarning elektroblokirovkasidagi yoqib o'chirish tugmasini bosish orqali yoki eshilarni masofadan boshqarish tizimi radibreklari (RKE) orqali ochish mumkin.

2. Eshikni tashqaridan oching

Himoya qulfi faollashtirilganda na bolalar va na kattalar orqa eshikni ichkaridan ocha olmaydilar. Eshiklarni ichkaridan ochish uchun himoya qulflarini blokdan chiqarish zarur.

Himoya qulflarini blokdan chiqarish tartibi:

1. Eshikni blokdan chiqaring va uyni tashqaridan oching.

2. Kichkina richagni blokdan chiqarilgan holatga keltiring. Boshqa eshik bilan ham huddi shunday qiling.

**ESHIKLAR****Yukxona****⚠ OGOHLANTIRISH!**

Agar harakatlanish paytida yukxona bo'limining orqa eshigini yoki yukxonaning qopqog'ini ochiq qoldirsa, shuningdek kuzov va yukxonaning qopqog'i orasidagi zichlanishlar orqali, yoki yukxona bo'limining orqa eshigi orqali o'tadigan buyumlarni tashish paytida, ishlangan gazlar avtomobilning saloniga kirishi mumkin. Chiqindi gazlar tarkibida ko'rinmaydigan, hidi bo'lmagan is gazi (CO) bor. Bu gaz hushidan ketishga yoki o'limga olib kelishi mumkin.

Yukxona bo'limining orqa eshigi yoki yukxonaning qopqog'i ochiq bo'lganda harakatlanish zarur bo'lganda:

- Barcha oynalarni yoping.
- Asboblar paneli ustidagi yoki ostidagi havo naylarini to'liq oching.
- Iqlim nazorati tizimida tashqi havo kelib turishining eng yuqori darajasini belgilang va shamollatgichning maksimal tezligini belgilang. «Iqlim nazorati tizimi» bo'limiga qarang.
- Agar avtomobil elektr yuritmasi bo'lgan orqa tepaga ochiladigan eshik bilan jihozlangan bo'lsa, eshikning elektr yuritmasini o'chiring.

Is gazi bo'yicha batafsilroq axborotni ⇨ 8-16 Chiqindi gazlar bo'limida qarang.

**Yukxonaning qulfini blokdan chiqarish**

Yukxonani, faqat selektorning dastagi «P» (to'xtab turish) holatiga o'rnatilgan bo'lsa, o't oldirish o'chirilgan bo'lsa, ochish mumkin.

- Radiobrelokdagi tugmani  ikki marta tez bosing.

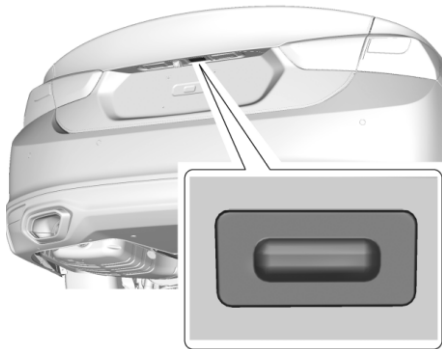

- Barcha eshiklar qulflarini blokdan chiqariv va yukxona qopqog'ining orqa tomonida joylashgan sensorli panelni bosing.

Agar avtomobilingiz kalitsiz kirish tizimi bilan jihozlangan bo'lsa eshik qulflarining qulflangan holatida agar radiobrelok avtomobil orqa gabaritidan 1 metrdan ortiq masofada joylashmagan bo'lsa yukxona qopqog'ini uning orqa qismida joylashgan sensorli panelga ohista tegish orqali bajarish mumkin.

Qulflarni masofadan boshqarish tizimi ishi punkti ⇨ 1-2 ga qarang.

**AVTOMOBIL HIMOYASI**

Avtomobil o'g'irlashga qarshi funksiya bilan jihozlangan, lekin bu har doim ham o'g'irlashni oldini ololmaydi.

**Avtomobil signalizatsiyasi**

Avtomobil mashinani o'g'irlashga qarshi signalizatsiya bilan jihozlangan.

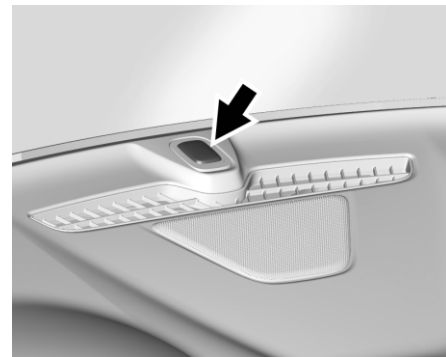

Ushbu tizimda salonga kirish datchigi va og'ish datchigi ishlatiladi, ular odatdagi mashinani o'g'irlashga qarshi tizimida bo'lgan imkoniyatlardan tashqari, qo'shimcha funksiyalarini ta'minlaydi:



**O'chirilgan:** Signalizatsiya o'chirilgan.

**Doimiy yoqilgan:** Tizim yoqilgan vaqtda avtomobil kechiktirilgan vaqtda himoyalanaadi.

**Tezkor yonib o'chish:** Avtomobil himioyasiz holatda. Eshik, kapot yoki yukxona qopqog'i ochiq.

**Sekin yonib o'chish:** Signalizatsiya yoqilgan.

### Signalizatsiyani yoqish

1. Yukxona va kapot qopqog'ini yoping. Avtomobilni o'chiring.
2. Avtomobil qulflarini quyidagi uch usuldan birini qo'llab bloklang:
  - Masofadan boshqarish brelogidan foydalaning.
  - Kalitsiz kirish tizimi yordamida (tegishli komplektatsiyada)
  - Agar eshik ochiq bo'lsa uning qoplash panelidagi  tugmani bosing.
3. 30 soniya o'tgandan keyin signalizatsiya yoqiladi. Asboblar panelida esa signalizatsiya ishlayotganini ko'rsatuvchi indikator asta sekin yonishni boshlashdi. Radiobrelokda  tugma qayta bosilganda signalizatsiya 30 soniyali kechikishsiz darhol yona boshlaydi. Agar eshiklar kalit yordamida qulflansa signalizatsiya yoqilmaydi. Agar haydovchi eshigi masofadan boshqarish radiobrelogi yordamida dastlabki blokdan chiqarishsiz ochilsa, ovozli signal yoqiladi va dastlabki signalizatsiya sifatida chiroq yonib o'chishni boshlaydi. Avtomobil ishga tushirilmasa yoki dastlabki signalizatsiyaning 10 soniya mobaynida masofadan boshqarish brelogi  tugmani bosish orqali blokdan chiqarilmasa signalizatsiyani yoqilishi sodir bo'ladi. Agar yon eshiklari, kapot va yukxona qopqog'i signalizatsiyaning dastlabki o'chirilishsiz ochiladigan bo'lsa, taxminan 30 soniyada

burilish ko'rsatkichlari va ovozli signal yoqiladi. Bundan so'ng quyida keltirilgan shtatdan tashqari hodisa sodir bo'lsa ushbu hodisaga qarshi qo'riqlash tizimi signalizatsiyani qayta o'rnatish amalga oshiriladi.

### Signalizatsiyani o'chirish

- Tizimni qo'riqlashdan olib qo'yish uchun, quyidagi harakatlardan istalgan birini bajaring:
- Qulflarni masofadan boshqarish brelokidagi  tugmani bosing.
  - Radiobrelok bilan (agar avtomobil qulflarni masofadan boshqarish tizimi bilan jihozlangan bo'lsa) avtomobilning oldiga keling.
  - Dvigatelni ishga tushiring. Signalizatsiyaning tasodifiy ishga tushib ketishini oldini olish uchun:
  - Barcha yo'lovchilar avtomobilni tark etgandan va barcha eshiklar yopilgandan so'ng avtomobilni qulflang.
  - Qulflarni blokdan chiqarish uchun hamisha radiobrelokdan foydalaning yoki kalitsiz kirish tizimini (tegishli komplektatsiyada) qo'llang.
- Haydovchi eshigini kalit yordamida qulflash tizimni himoyadan olmaydi va signalizatsiyani o'chirmaydi.

### Mashina ichiga kirishga urinishni qanday aniqlash mumkin

Agar  tugmasini bosganda ovozli signal yoqilsa, bu holat avtomobil signalizatsiyada turgan paytida, uning ichiga kirishga urinish bo'lganligini bildiradi. Signalizatsiya ishlab ketganda, haydovchining axborot markazi ekranida xabar aks ettiriladi.

### Rul ustuni qulfi

Rul ustuni qulfi (muvofig to'plamda) olib qochishdan himoyalash qurilmasi hisoblanadi. Ushbu vosita avtomobil o'chirilishida va haydovchi eshigining keyingi ochilishida yoki haydovchi eshigi ochilishida va avtomobilni keyingi o'chirilishida rul ustunini bloklaydi. Rul ustuni avtomobil yoqilishida blokdan chiqariladi. Haydovchining axborot markazida (DIC) quyidagi xabarlardan biri chiqarilishi mumkin:

- Rul ustunini qulfiga xizmat ko'rsatish zarurligi haqida xabar rul ustunining qulfi ishida muammolar aniqlanganligiga va avtomobilga texnik xizmat ko'rsatish kerakligiga ko'rsatadi.
- Rul ustunining bloklanishi haqida xabar dvigatel ishlayotganiga, ammo rul ustuni avvalgidek bloklangan holda qolayotganligiga ko'rsatadi. Rul ustuni masofadan ishga tushirish vaqtiga bloklangan bo'lishi kerak, biroq tormoz tepkisiga bosilishidan va dvigatel ishga tushirilishidan keyin rul ustuni blokdan chiqarilgan bo'lishi kerak. Masofadan ishga tushirish vaqtida xabarlar chiqarilmaydi.

- Rul chamberagini burash va dvigatelni qayta ishga tushirish zarurati haqidagi xabar rul ustuni qulfi mexanizmi tiqilib qolganligiga, qulf qurilmasi rul ustunini blokdan chiqarish imkoniga ega emasligiga va dvigatel ishga tushirilmayotganligiga ko'rsatadi. Ushbu holatda rul ustunini qulfdan bo'shatish uchun zudlik bilan rul chamberagini bir tomondan boshqa tomonga buring. Agar natijada rul ustunini blokdan chiqarish imkoni bo'lmagan bo'lsa, tizimni qayta yuklash uchun avtomobilni o'chiring va haydovchining eshigini oching. So'ngra avtomobilni yoqing va darhol rul chamberagini taxminan 15 sekund davomida bir tomondan boshqa tomonga burishni boshlang. Ba'zi holatlarda rul ustunini bo'shatish uchun ahamiyatli kuch talab etilishi mumkin.

Rul ustunini tiqilib qolishidan saqlanish maqsadida avtomobilni o'chirishdan avval oldingi g'ildiraklarni to'g'ri chiziq bo'ylab harakatlanish holatiga o'rnatish.

### **Immobilyazerning ishlashi**

Ushbu avtomobil mashinani o'g'irlashga qarshi passiv tizimi bilan jihozlangan.

Bu tizimni qo'lda signalizatsiyaga qo'yish yoki undan olib qo'yish kerak emas.

O'g'irlashga qarshi tizim radiobrilok avtomobil salonini tark etgandan so'ng avtomatik tarzda qoriqlash tizimiga o'tadi.

Ushbu tizim o'chiriladi agar avtomobil tanib olingan radiobrilok salonda bo'lsa va o't oldirish tugmasi bosilsa.



Mashinani o'g'irlashga qarshi tizimini yoqish yoki o'chirishda nosozliklar yuzaga kelsa, asboblari panelidagi xavfsizlik tizimining chirog'i yoqiladi.

O'g'irlashga qarshi tizimi bilan ishlash uchun avtomobil yetkazib berilganda bir yoki undan ortiq radiobriloklar bo'ladi. Avtomobilning dvigatelini ishga tushirish uchun faqat to'g'ri o'g'irlashga qarshi tizim uchun gaprogrammalashtirilgan radiobrilok bilan foydalanish mumkin.

«o'z» kalitidan foydalanish kerak.

Avtomobil radiobriloki shikastlanganda dvigatel ishga tushmasligi mumkin.

Avtomobilni ishga tushirishga uringanda, xavfsizlik tizimining chirog'i o't oldirish yoqilgan paytida qisqa vaqtga yonadi.

Agar dvigatel ishga tushmasa, va ushbu chiroq yonib tursa, tizim ichida nosozlik bo'ladi. O't oldirishni o'chiring va yana bir marta urinib ko'ring.

Agar radiobrelokda ko'rinadigan shikastlanish izlari bo'lmasa, boshqa radiobrelokdan foydalanib ko'ring. Yoki brelokni markaziy konsolning tegishli bo'linmasiga joylashtirib ko'ring. ↻ 1-2 Qulflarni masofadan boshqarish tizimining ishlashi (RKE) bo'limida «Brelokda batareykaning zaryadi past bo'lganda dvigatelni ishga tushirish» ga qarang.

Agar hatto boshqa radiobrelokdan foydalanganda, yoki radiobrelokni markaziy konsolning buyumlar yashigidagi unga mo'ljallangan joyiga o'rnatganda ham dvigatelni ishga tushirish mumkin bo'lmasa, texnik xizmat ko'rsatish stansiyasiga murojaat qilish kerak. Mashinani o'g'irlashga qarshi tizimga xizmat ko'rsatishi va yangi radiobrelokni dasturlashtirishi mumkin bo'lgan dilerga murojaat qiling.

Avtomobilda kalitni yoki mashinani o'g'irlashga qarshi tizimni o'chiradigan yoki ishini to'xtatadigan moslamani qoldirmang.

## TASHQI KO'ZGULAR

### Panoramali ko'zgular

#### OGOHLANTIRISH!



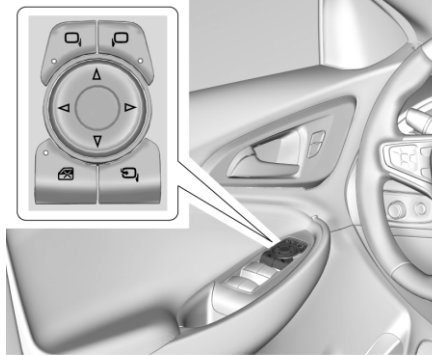

Ob'ektlar, masalan, boshqa avtomobillar, panoramali ko'zgular haqiqatdagi masofasidan uzoqroq ko'rinadi. Yo'ning o'ng tasmasiga tez o'tganda o'ng tomonda ketayotgan avtomobilga urilib ketish mumkin. Yo'ning boshqa tasmasiga o'tishdan avval salondagi orqaga qarash ko'zgisiga, yoki yelka osha qarang.

Avtomobil ham haydovchi ham yo'lovchi tomonidan orqani ko'rsatish oynalari bilan jihozlangan. Haydovchiga uning o'rindig'idan ko'rinish yaxshi bo'lishini ta'minlash uchun panoramali ko'zguning yuzasi bukib yasalgan. Panoramali toshoyna qo'shimcha sohaga ega, u ko'rish maydonini yaxshilaydi va o'z zonalarni kamaytiradi.

### Elektr yuritmal ko'zgular



Oynalarni sizlash tartibi :

1. Haydovchi  yoki  yo'lovchi tomonidan oynani tanlash uchun tugmalarni bosing.
2. Funktsional tugmaning strelkasini bosib turib oynani kerakli yo'nalishga joylashtiring.
3. Har bir tashqi ko'zguni shunday sozlangki, avtomobilning kichik bir qismi va uning orqasidagi hudud ko'rinishi kerak.
4. Tashqi ko'zgu tanlanganini bekor qilish uchun  yoki  tugmalarini bosing.

### Ko'zgular holatini eslatish

Avtomobil oynalar holatini eslatib turuvchi funksiya bilan jihozlangan bo'lishi mumkin. O'rindiqlar holatini eslatish  2-5 bo'limga qarang.

### Yon tomon o'lik zonalardagi to'siqlar haqida ogohlantirish tizimi (SBZA)

Avtomobil SBZA tizimi bilan jihozlanishi mumkin (Yon tomon o'lik zonalardagi to'siqlar haqida ogohlantirish tizimi (SBZA)  8-47ga qarang).

### Harakatlanish bo'lagidan chiqib ketish haqida ogohlantirish tizimi (LCA)

Avtomobil LCA tizimi bilan jihozlanishi mumkin (Harakatlanish bo'lagidan chiqib ketish haqida ogohlantirish tizimi (LCA)  8-47ga qarang).

### Burilishni ko'rsatish indikatori

Ko'zgular korpusi o'rnatilgan burilishni ko'rsatuvchi indikatorlar bilan jihozlanishi mumkin. Bunday indikator burilish ko'rsatkichi yoqilganda va avariya sizgnalizatsiyasini ishlab ketishida yonib o'chadi.

### Yig'luvchi ko'zgular

#### Ko'zgularni qo'lda yig'ish

Avtoyuvish vaqtida shikastlanishni oldini olish uchun ko'zgular avtomobil ichiga yig'ilishi mumkin. Dastlabki holatga qaytarish uchun oynani itaring.

### Ko'zgularni elektruzatmada yig'ish

Ko'zguni taxlash uchun  ni bosing agar bunday funktsiya mavjud bo'lsa).

Ularni qayta yoyish uchun yana bir marta bosing.

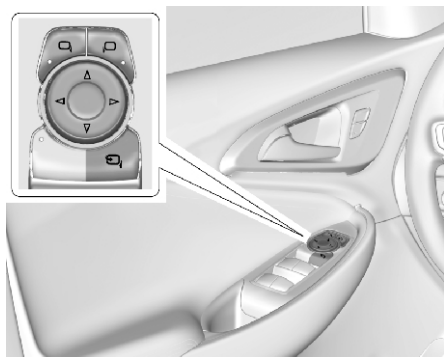



### Toshoyalarni taxlash elektr yuritmasini bekor qilish.

Toshoyalarni taxlash elektr yuritmasini bekor qilishni quyidagi holatlarda bajarish zarur:

- Toshoyalarni taxlashda to'satdan to'siqqa duch kelingan.
- Toshoyalarni tasodifan taxlangan/yoyilgan.
- Yoyilgan toshoyalarni ushbu holatda qolayotgani yo'q.
- Harakatlanishning me'yordagi tezligida toshoyalarni titrashi mumkin.

Toshoyalarni me'yordagi holatga qaytarish uchun ularni toshoyalarni boshqarish organlari yordamida bir marta taxlang va yoying. Toshoyalarni taxlashning elektr yuritmasini bekor qilinishini bajarishda shapaloqsimon tovush eshinishi mumkin. Toshoyalarni qo'lda taxlashdan keyin bu me'yordagi tovushdir.

### Yig'iluvchi ko'zgularni masofadan boshqarish

Tashqi ko'zgularni avtomatik ravishda yig'ish uchun masofadan boshqarish pultidagi  tugmachasini bir soniya bosib turing (funktsiya mavjud bo'lsa). Tashqi ko'zgularni avtomatik ravishda yoyish uchun masofadan boshqarish pultidagi  tugmachasini bir soniya bosib turing (funktsiya mavjud bo'lsa). Qulflarni masofadan boshqarish tizimining ishlashi  1-3 bo'limga qarang.

### Isitiladigan ko'zgulalar

Agar ko'zguni isitish mavjud bo'lsa:

 : Orqa oynaning qizishi tashqi ko'zgularni ham qizitadi.

"Iqlim-nazoratning ikki tomonlama avtomatik tizimi" bo'limida "Orqa oynalarni isitish"ga qarang.

### Orqaga yurish vaqtida ko'zguni qiyalashtirish

Agar avtomobil o'rindiqlarni holatini eslatish funktsiyasi bilan jihozlangan bo'lsa, orqaga yurish vaqtida yo'lovchilar va haydovchi tomonidagi ko'zgulalar berilgan holatni qabul qiladi.

Bu parallel to'xtatish vaqtida ko'rish maydonini bordyurda ushlab turishga yordam beradi. Quyidagi hollarda oynalar dastlabki holatga qaytadi:

- Avtomobil KPP tizimi "R" (orqaga yurish) holatidan chiqadi yoki taxminan 30 soniya davomida ushbu holatda qoladi.
- O'toldirish o'chiriladi.
- Avtomobil berilgan tezlikni oshirgan holda orqaga harakatlanadi.

Ushbu funktsiyaning yoqish va o'chirish tartibi. Axborot-ko'ngilochar tizimning displeyida erishimli sozlamalarni ko'rish uchun, Settings (Sozlamalar) > Vehicle (Avtomobil) > Comfort and Convenience (Shinamlik va qulaylik)ni bosing.

**ICHKI KO'ZGULAR****Orqani ko'rsatish ichki ko'zgulari**

Orqadagi avtomobil bilan masofani yaxshiroq ko'rish uchun ko'zguni sozlang. Tozalash vositalarini bevosita ko'zguga sepmang. Suvda ho'llangan yumshoq sochiqdan foydalaning.

**Orqani ko'rsatish mexanik ko'zgulari**

Agar orqani ko'rsatish ko'zgulari rejimlarga qo'lda o'tish moslamasiga ega bo'lsa orqada harakatlanayotgan transport vositasiga yorug'lik tushirishning oldini olish uchun kunduzgi vaqtda foydalanish uchun oldinga yoki kunning qorong'u qismida foydalanish uchun orqaga joylashtiring.

**Orqani ko'rsatish ko'zglasidagi shulalarni avtomatik singdirish**

Avtomatik qorong'ulashtirish funksiyasi (tegishli komplektatsiyada) haydovchiga orqada harakatlanayotgan transport vositasining faralari yo'rqligining ko'zni qamashtirishini oldini olishga yordam beradi. Ko'zguning avtomatik qorong'ulashishi funksiyasi dvigatel ishga tushirilganda avtomatik ishga tushiriladi.

**OYNALAR****⚠ OGOHLANTIRISH!**

Oynalari yopilgan avtomobilda bolalarni, layoqatsiz kattalarni yoki uy hayvonlarini qoldirish xavfli. Ular o'ta isib ketishi mumkin, bu esa surunkali asoratlari bo'lgan shikastlanishga, yoki hatto issiqlik ta'siridan o'limiga olib kelishi mumkin. Bolalarni, layoqatsiz kattalarni yoki uy hayvonlarini mashinada bitta o'zini, ayniqsa iliq yoki issiq havoda oynalar yopiq bo'lganda qoldirish taqiqlanadi



Avtomobilning aerodinamik xususiyatlari yonilg'ini tejash maqsadida loyihalashtirilgan. Bu oyna qisman ochilganda o'zgaruvchan shovqin paydo bo'lishiga olib kelishi mumkin. Begona shovqinlarni kamaytirish uchun boshqa oynani yoki mashina tomidagi tuynukni oching.

**Elektr oyna ko'targichlar****⚠ OGOHLANTIRISH!**

Oynalar bilan qisilib qolish bolalarga jiddiy jarohat yoki hattoki o'lim xavfini tug'diradi. Kalitlarni mashinada bolalar bilan birgalikda qoldirmang. Bolalarni orqa o'rindiqda tashishda oynako'targichlardan foydalanish imkoniyatini bloklash uchun oynalar blokrovkasi tugmasidan foydalaning. ↻ 1-2 kalitlar bo'limiga qarang.



Elektr oyna ko'targichlar faqat o't oldirish kaliti YORDAMCHI JIHOZLAR yoki YOQISH / ISHGA TUSHIRISH holatiga o'rnatilgan holda, yoki qo'shimcha jihozlar ta'minotini o'chirish rejimida (RAP) ishlaydi. ↻ 8-14 O't oldirish o'chirilganidan keyin ta'minotni saqlash

funksiyasi bo'limiga qarang. Oynani ochish yoki yopish uchun o'chirib yoqish tugmasidagi tegish joyini bosing yoki uni torting.

Agar qisqa vaqt ichida oyna yoqib o'chirgichlari bir necha marta harakatga keltirilsa oyna vaqtinchalik bloklanadi.

### Oynani bloklash

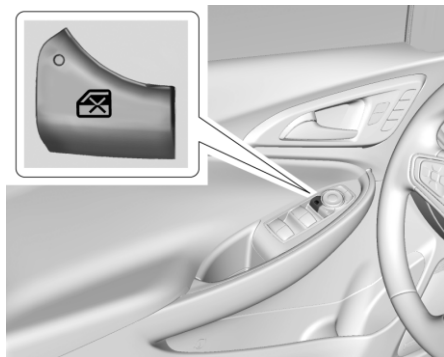

Ushbu funksiya orqadagi yo'lovchilar oynalarining oyna ko'targichlarini boshqarishning oldini oladi, va bu imkoniyatni faqat haydovchi uchun qoldiradi.

Orqa eshiklarda oyna ko'targichlarni boshqarishni bloklash uchun  tugmasini bosing.

Tugmaning ichiga qo'yilgan indikator yonadi. Orqa eshiklarda oyna ko'targichlarni boshqarishni blokdan chiqarish uchun  tugmasini yana bir marta bosing.

### Oyna shishalarini yarim avtomat ko'tarish va tushirish

O'zgartirgichning klavishasini doimo bosib turmasdan eshiklarning oynalarini ochish mumkin. Bir teginishda oynani to'liq ochish uchun o'chirgich klavishasiga tiralguncha bosing va darhol qo'yib yuboring.

Bir teginishda oynani to'liq yopish uchun o'chirgich klavishasini tiralguncha torting va darhol qo'yib yuboring (agar ushbu funksiya to'plam bilan ko'zda tutilgan bo'lsa).

Xuddi o'sha yo'nalishda o'chirgich klavishasini qisqa muddatli bosilishi yoki tortilishi oynako'targich ishini to'xtatadi.

### Oynalarning avtomatik ko'tarilib tushirilishiga to'siqlarni ko'rsatish datchigi

Agar avtomatik ko'tarilayotgan oyna biror to'siqqa duch kelsa tushub ketadi.

Bunday holat muzda yoki yaxlab qolishda sodir bo'lishi mumkin. To'siqlar bartaraf etishgandan keyin oyna odatdagidek ishlaydi.

### To'siqlar datchigini bloklash

#### OGOHLANTIRISH!

To'siqlar datchigini bloklash faollashtirilgan bo'lsa oyna harakati yo'nalishining avtomatik o'zgarishi amal qilmaydi. Bunda siz va boshqa odamlar jabr ko'rishi mumkin, oynalar esa shikastlanishi mumkin. to'siqlar datchigini bloklashdan oldin oyna harakatiga odamlar va predmetlar to'sqinlik qilmayotganiga ishonch hosil qiling.

Agar oyna avtomatik tarzda tushmasa oynani ochib yopgich tugmasini yuqori holatda ushlab turish orqali yopilishi mumkin.

### Elektr oyna ko'targichlarni dasturlashtirish

Agar avtomobilning akkumulyator batareyasining quvvatsizlanishi yoki o'chib qolishi sodir bo'lsa dasturlash kerak bo'lishi mumkin. Agar oyna avtomatik tarzda ko'tarilmasa uni quyidagicha dasturlang:

1. Barcha eshiklarni yoping.
2. O't oldirish kaliti QO'SHIMCHA JIHOZLAR yoki YOQISH/ISHGA TUSHIRISH holatiga keltiring.
3. Oynako'targichini dasturlash zarur bo'lgan eshik oynasini qisman yoping. So'ngra oynani yoping va oyna to'liq ko'tarilishi bilanoq yana bir qancha vaqt o'chirgich klavishasini torting.



## AVTOMOBILNING TOMI

4. Oynani oching va oyna to'liq tushganidan keyin yana bir oz vaqt o'chirgich klavishasini bosing.

### Oynalarni masofadan boshqarish

Agar ushbu funksiya mavjud bo'lsa, u avtomobil oynalarini masofadan turib ochishga imkon beradi.

### Quyoshdan himoya qiluvchi soyabonlar

To'g'ri quyosh nurlari tushishidan ko'zni himoya qilish uchun soyabonni tushirib oling. Quyoshdan himoya qiluvchi soyabonni yon oynadagi markaziy sharnir birikmasidan ajratib oling, yoki agar u mavjud bo'lsa, uni o'q bo'ylab burab aylantiring. Soyabon ichida yoritishli ko'zgu o'rnatilgan bo'lishi mumkin. Oynalar pardasining ochilishida yoritgich avtomatik tarzda yoqiladi, ularning yopilishida esa o'chiriladi.

### Mashina tomining shamollatish tuynugi

Tomidagi tuynuk bilan jihozlangan avtomobillarda, uni boshqarish o'tkazgichlari mashina shiftida, orqaga qarash ko'zguosining tepasida joylashgan. Tomdagi tuynukdan foydalana olish uchun, o't oldirish ON / RUN (YOQILGAN) yoki ACC / ACCESSORY (QO'SHIMCHA JIHOZLAR) rejimida ishlashi, yoki o't oldirish o'chirilganidan keyin ta'minot saqlanishi funksiyasi yoqilgan bo'lishi kerak (RAP) ➔ 8-10 sahifalaridagi O't oldirish qulfining holatlari (Odatdagi kalit) bandiga yoki ➔ 8-14 sahifalaridagi O't oldirish qulfining holatlari (kalitsiz kirish), O't oldirish o'chirilganidan keyin ta'minot saqlanishi funksiyasi bandiga qarang.

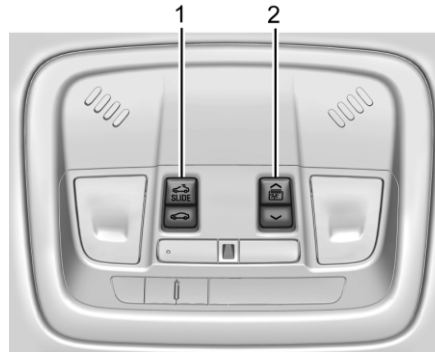

1. Qopqoqdagi lyukka o'tkazgich
2. Quyoshdan himoyalovchi ekran

### Shifdagi yarim shaffof tuynukning yarim avtomatik rejimda ishlashi

Havoni aylantirish uchun 🚗 (1) belgini bosing va qo'yib yuboring (1). Tuynukni tezda ochish uchun yana bir marta bosing va qo'yib yuboring. Istalgan vaqtda tuynuk harakatini to'xtatish uchun 🚗 (1) yoqib o'chirgichni bosing. Tuynukni tezda yopish uchun 🚗 (1) ni bosing. Pardachaning harakatini istalgan paytda to'xtatish uchun 🚗 (1)ni bosing.



### Qo'l rejimida shiftdagi shaffof tuynukning ishlashi

Shiftdagi shaffof tuynuk qo'l rejimiga 🚗 1 ni bosish orqali o'tkaziladi, bunda tuynuk ochilayotgan bo'ladi. Shundan so'ng shiftdagi shaffof tuynuk yoqib o'chirgichni 🚗 ushlab turgan vaqtinizda ko'tariladi. Tuynukni yarim avtomat rejimga qaytarsih uchun yana bir marta bosing va darhol qo'yib yuboring.

### Lyuk pardachasining yarim avtomat tartibda ishlashi

Elektr yuritmalı quyoshdan himoya qiluvchi pardachani tez ochish uchun 🚗 (2)ni bosing va uni qo'yib yuboring. Pardachaning harakatini istalgan paytda to'xtatish uchun 🚗 (2)ni bosing. Elektr yuritmalı quyoshdan himoya qiluvchi pardachani tez yopish uchun 🚗 (2)ni bosing va uni qo'yib yuboring. Pardachaning harakatini istalgan paytda to'xtatish uchun 🚗 (2)ni bosing.

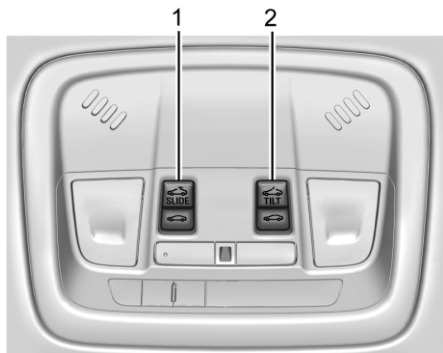

### Lyukli pardachasining qo'l tartibida ishlashi

Lyuk ochilayotganda  (2) tugmasini bosish orqali lyuk pardasi qo'l tartibida ishlash rejimga o'tkaziladi. Shunda lyuk siz ushlab turganingizcha ochiladi  (2). Lyukni yarim avtomat tartibga qaytarish uchun yana bir marta bosning va darhol qo'yib yuboring.





1. Harakatlanish o'zgartirgichi
2. Nishablik o'zgartirgichi

### Shift shaffof lyukning yarim avtomat tartibida ishlashi



Shaffof lyukni tez ochish uchun,  (1) tugmasini bosning va qo'yib yuboring. Pardachaning harakatini istalgan paytda to'xtatish uchun  (1)ni bosning. Shaffof lyukni tez yopish uchun,  (1) tugmasini bosning va qo'yib yuboring. Pardachani harakatini istalgan

paytda to'xtatish uchun,  (1)ni bosning.

### Shift shaffof lyukning qo'l tartibida ishlashi

Shift shaffof lyuk lyukni ochish vaqtida  (1)ga bosish bilan qo'l tartibiga o'tkaziladi. Bundan so'ng, shift shaffof lyuki toki siz  (1)ni ushlab turgan paytingizgacha ko'tariladi. Lyukni yarim avtomat tartibga qaytarish uchun yana bir marta bosning va darhol qo'yib yuboring.

### Shamollatish tartibini boshqarish

Shamollatish holatiga shaffof lyukni ochish uchun  (2)ni bosning. Shamollatish tartibida shaffof lyukni yopish uchun  (2) tugmasini bosning.

Tom lyuki, shuningdek, ochilishi va yopilishi qo'lda amalga oshiriluvchi quyoshdan himoya qiluvchi pardacha bilan butlangan.

### Teskari yurishning avtomatik tizimi

Shiftdagi shaffof tuynuk va (yoki) quyoshdan himoyalovchi oyna teskari yurish tizimi bilan jihozlangan. Bu tizim faqat yarim avtomat tizimda ishlaydi. Agar shiftdagi shaffof tuynuk yoki yarim avtomat rejimda yopiluvchi quyoshdan himoyalovchi ekran to'siqqa uriladi, teskari yurish tizimi harakatini to'htadi. Agar yopilish bilan bog'liq qiyinchilikalar sovuq yoki shu kabi holatlar tomonidan yuzaga kelsa teskari yurish tizimini vaqtinchalik to'htatish mumkin. Teskari yurish tizimini vaqtinchalik

o'chirish uchun tuynukni yoki ekranni shunchaki qo'l bilan yoping. Tuynuk yoki ekran harakatini to'htatish uchun yoqib o'chirgichni qo'yib yuboring.

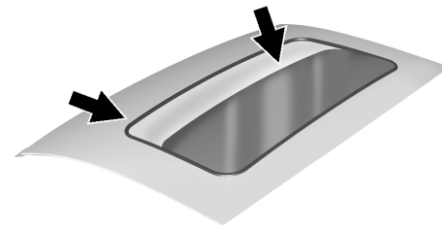

Lyuk qopqog'ining zichlagichida va uni yo'naltirgichlarida chang yoki ifloslanish yig'ilib qolishi mumkin. Bu tuynuk qopqog'ini ishlatishda nosozliklarni keltrib chiqaradi shuningdek shovqin paydo bolishiga sabab bo'ladi. Suvni olib tashlash tizimining tiqilib qolishiga sabab bo'ladi. Tuynuklarni vaqti vaqti bilan ochib va begana predmetlarni va yigilib qolgan chang ifloslanishni tozalab turing. Tuynuk zichlagichini va qopqoqni zichlash sohasini yumshoq, sovunli eritmada bo'ktirilgan mato bilan arting. Tuynukdan surtmanni olib tashlamang.

Agar suv, suv chiqargichga tomayotganini sezsangiz bu normal hol hisoblanadi.

# 2

## O'RINDIQLAR VA HIMOYA TIZIMLARI

---

- BOSH YOSTIQLARI ..... 2-2
- OLDI O'RINDIQLAR ..... 2-3
- ORQA O'RINDIQLAR ..... 2-10
- XAVFSIZLIK KAMARLARI ..... 2-12
- HIMOYA YOSTIQLAR TIZIMI ..... 2-17
- BOLALAR UCHUN XAVFSIZLIK TIZIMI ..... 2-23
- ESLATMALAR ..... 2-32

## BOSH YOSTIQLARI

### ⚠ OGOHLANTIRISH!

Agar bosh yostiqlari o'rnatilmagan yoki noto'g'ri sozlangan bo'lsa, to'qnashuv hollarida bo'yin umurtqasi jarohatini olish ehtimoli yuqoridir. Agar boshqa bosh yostiqlar o'rnatilgan yoki sozlangan bo'lmasa avtomobil bilan boshqarish taqiqlanadi.

Agar avtomobilning orqa o'rindiqlari tushuriladigan bosh yostiqlariga ega bo'lsa, uarni o'rindiqlarga yo'lovchilar o'ritganda oxirigacha ko'tarishni unutmang.



Bosh yostiqni uning tepa qismi yo'lovchi bilan teeng turuvchi balandlikda bo'ladigan qilib sozlang. Bosh yostig'ii bunday joylashishda

to'qnashuv mobaynida bo'yin jarohatini olish ehtimoli pasayadi.

### Oldi o'rindiqlar

Avtomobil oldi o'rindiqlari suyanchiqlar bilan bog'lanmagan, sozlanadigan bosh yostig'iga ega.

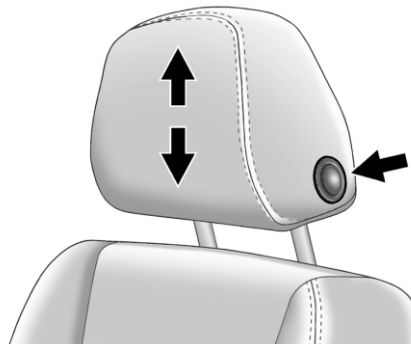

Bosh o'rindig'ini ko'tarish yoki tushurish uchun, chet tomonida joylash tuglamani bosib bosh o'rindig'ini tepaga torting yoki pastga tushuring, so'ng tugmani qo'yin yuboring. Tugma qo'yib yuborilganidan so'ng, boh o'rindiqtog'ri joylashganini tekshirish uchun unga bosib tepaga tortib ko'ring. Bosh o'rindiqlarini uzunasiga sozlash mumkin.

### Orqa o'rindiqlar

Avtomobilning orqa o'rindiqlari yon tomonlarda rostlanuvchi boshtagliklariga ega.

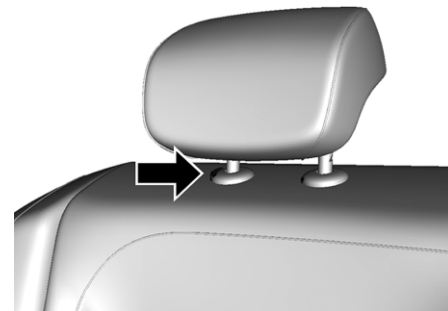

Bosh o'rindiqlarning balandligini sozlash mumkin. Bosh o'rindig'ini tepaga ko'tarish uchun uni tepaga tortish kerak. Tugma qo'yib yuborilgandan so'ng, bosh o'rindiq, to'g'ri joylashganini tekshirish uchun unga bosib tepaga tortish kerak.

Bosh o'rindig'ini pastga tushirish uchun o'rindiqlarning tepa qismida to'g'ri joylashganini tekshirish uchun unga bosib qimirlatib ko'ring. Orqa yon o'rindiqlar bosh suyagichlari yechilmaydi.

Agar ularni yechish kerak bo'lsa, dilerga murojaat qiling. Favqulodda holatlarda yechish va o'rnatish uchun quyidagi yo'l-yo'riqlardan foydalaning. Yechilgan boshtagliklarini ishonchli joyda saqlang. O'rindiqqa o'tirishdan avval boshtagliklarini o'rnatib.

### Boshtagliklari demontaji va ularni joyigi o'rnatish

#### Boshtagliklari demontaji:

1. O'rindiq suyanchig'ini oldinga, ammo to'liq bo'lmagan holda tushiring. Qo'shimcha ma'lumotlarni Orqa o'rindiqlar ⇨ 2-9 bo'limga qarang.

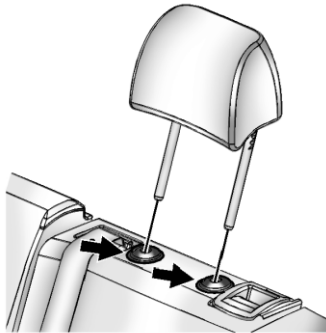

2. Boshtagliklari ustunlaridagi ikki tugmani bir vaqtda bosib va boshtagligini tepaga torting.
3. Boshtagligini ishonchli joyda saqlab qo'ying.

#### ⚠ OGOHLANTIRISH!

Agar boshtagliklari o'rnatilmagan yoki noto'g'ri sozlangan bo'lsa, to'qnashuvda bo'yin va umurtqaga jarohatlanishini yuqori xavfi mavjuddir. Agar barcha boshtagliklari o'rnatilmagan yoki sozlanmagan bo'lsa, avtomobilni boshqarish taqiqlanadi.

Boshtagligini joyiga o'rnatish:

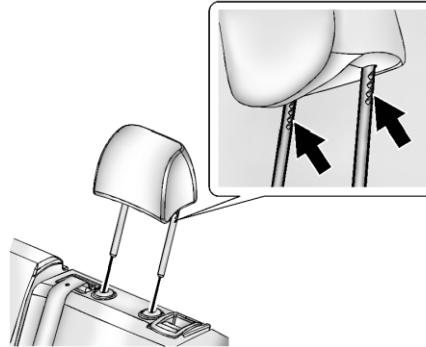

1. Boshtagligi ustunlarini o'rindiq suyanchig'ining tepa qismidagi tirqishlarga o'rnatib. Ustunlardagi kesiklar haydovchi tomoniga qaratilgan bo'lishi kerak.
2. Boshtagligini pastga itarib kiritib. Zarurat tug'ilgan holatlarda boshtagligini pastroqqa tushirish uchun baladlik sozlagichini blokdan chiqarish tugmasiga bosib. Orqa o'rindiqlar ⇨ 2-9ga qarang.
3. Boshtagligi joyiga mahkamlab qo'yilganiga ishonch hosil qilish uchun uni o'rindiqqa qo'zg'atib ko'rishga urinib ko'ring.

## OLDI O'RINDIQLAR

### O'rindiqlarni sozlash

#### ▲ OGOHLANTIRISH!

Xaydovchi o'rindig'ini harakat mobaynida sozlashlar avtomobil bilan boshqaruvni yo'qotishga olib kelishi mumkin. Xaydovchilarning o'rindig'ini to'xtab turgan avtomobilda sozlang.

#### ▲ OGOHLANTIRISH!

O't oldirish kaliti o'chirilganda elektr uzatmali o'rindiqlar ishlaydi. Bolalar elektr uzatmali o'rindiqlaridan foydalanishlari va o'zlarini shikastlashlari mumkin. Hech qachon bolalarni mashinada qarovsiz qoldirmang.

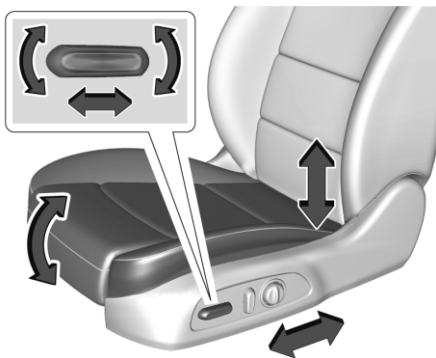

Elektr uzatma bilan uzatma holatini sozlash (muvofig kompleksiyada):

- Boshqaruv dastagini oldinga yoki orqaga qimirlatib o'rindiqni orqa oldinga suring.
- O'rindiq yostig'ining oldi qismini ko'tarish yoki tushurish uchun, boshqaruv dastagining oldi qismini tepaga yoki pastga suring.
- To'liq o'rindiqni butun boshqaruv elementini tepaga yoki pastga surib ko'tarish yoki tushurish mumkin.

O'rindiq suyanchig'ini sozlash- O'rindiq suyanchig'ini egilishi ⇨ 2-4 qarang.

### O'rindiq suyanchig'ining egilishi

#### ▲ OGOHLANTIRISH!

Xarakatlanish mobaynida qiya holat xavfli bo'lishi mumkin. Bu xolda taqilgan xavfsizlik kamarlari xam himoya ta',minlanmaydi. Kamarning yelka qismi tanani ushlab qolmaydi. Buni o'rniga u sizning to'g'ringizda bo'ladi. To'qnashuv xollarda unga yeqilish va bo'yin jarohati yoki boshqa shilastlanishlarni olish mumkin. Kamarning bel qismi, tepaga ko'tarilib qorinni siqishi mumkin. Barcha og'irlik tos suyagiga emas bu bo'limga keladi. Bu ichki organlarning jiddiy shikastlanishiga olib kelishi mumkin.

#### ▲ OGOHLANTIRISH!

Xavfsizlik maqsadlarida xarakatlanish mobaynida o'rindiq suyanchig'iga vertical o'rnatilgan bo'lishi lozim. So'ng o'rindiqqa qulay joylashib va kamarni to'g'ri taqish kerak.



Avtomobil harakatlanishi mobaynida o'rindiqli tushurish man qilinadi.

**Elektr uzatmali o'rindiqlar suyanchig'i**

Elektr uzatma bilan o'rindiq suyanchig'ini sozlash uchun (agar bo'lsa):

- Suyanchiqni orqaga itarish uchun boshqaruv dastagining tepa qismini orqaga itaring.
- Suyanchiqni vertikal holatga qaytarish uchun boshqaruv dastagining tepa qismini oldinga itaring.

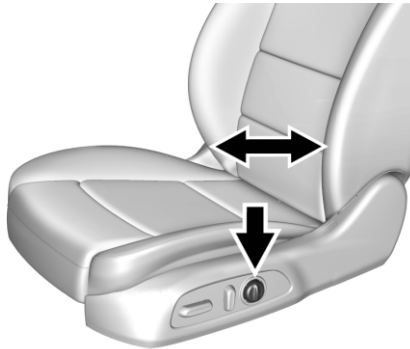

**Bel suyanchig'ini sozlash**

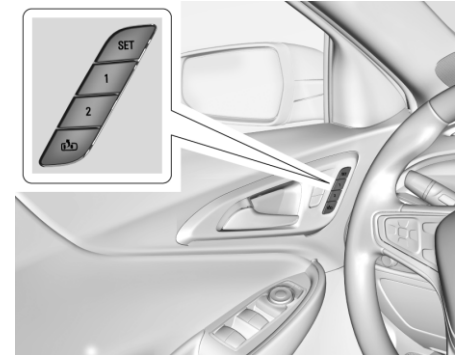
Agar komplektatsiya bilan bel suyanchig'i sozlash ko'zda tutilgan bo'lsa, suyanchiq holatini to'g'irlash uchun tugmaning oldi yoki orqa chetini bosib ushlab turing.

**O'rindiqlar joylashishini eslab qolish**

Agar o'rindiqlar xotira funksiyasi bilan jihozlangan bo'lsa, ikkita haydovchi o'rindiqlarni shaxsiy haydash pozitsiyalarida, shuningdek avtomobilidan chiqish uchun umumiy holatda saqlashi va o'rnatishi mumkin. Shuningdek, siz boshqa sozlamalarni saqlashingiz mumkin, masalan, ko'zgular va rulning elektr sozlamalari (agar mavjud bo'lsa). Saqlangan pozitsiyalar RKE 1 yoki 2 uzatgichiga ulangan va avtomatik ravishda amalga oshirilishi mumkin.

Saqlashdan oldin, xotirada mavjud bo'lgan barcha jihozlarning sozlamalarini sozlang. O't oldirish kalitini yoqing, SET tugmachasini bosib va qo'yib yuboring. Tovush eshitaladi.

Keyin, ikki signalni eshitmaguningizcha, 1, 2 yoki  (Chiqish) tugmachasini bosib ushlab turing. Ushbu pozitsiyalarni qo'lda chaqirish uchun, 1, 2 yoki  tugmalarni xotirada saqlangan sozlamalar bajarilmaguncha bosib turing. "Pozitsiyalarni xotirada saqlash" bo'limidagi ko'rsatmalarga amal qiling.

Avtomobil mavjud bo'lgan haydovchining RKE uzatuvchi raqamini (1-8) taniydi. Qulflash uchun masofadan boshqarish tizimining ishlashiga qarang ⇨ 1-3. Avtomatik xotirani chaqirish uchun faqat RKE 1 va 2 uzatgichlardan foydalanish mumkin. Haydovchi ma'lumot markazida (DIC) transmitter raqamini ko'rsatuvchi ma'lumot xabari transmitterni o'zgartirgandan so'ng, displeyda birinchi olov yoqish / o'chirish paytida ko'rsatilishi mumkin. O'rindiq xotirasi - joylashish joyi funksiyasi to'g'ri ishlashi uchun tanlangan joylarni DIC displeyidagi ma'lumot xabarida ko'rsatilgan RKE transmitter raqamiga mos keladigan (1 yoki 2) tugmachada saqlang. Avtotransportga o'tirganda birlashtirilgan RKE uzatgichini olib boring.

#### **Shaxsiy sozlamalarni saqlash**

- "O'rindiq xotirasi - joylashish joyi" sozlamalari uchun dvigatelni ishga tushirgandan so'ng harakat qilishni boshlash uchun Sozlamalar menyusini, so'ngra Avtomobilni, so'ngra

O'rindiqlarning joylashuvi va nihoyat O'rindiq xotirasi - joylashishni tanlang. Tanlang: Yoqish yoki O'chirish. Ushbu bo'limda quyida "O'rindiq xotirasi - joylashuv" ga qarang.

- Mashinadan chiqayotganda, kontakt o'chirilgan va haydovchi eshigi ochiq bo'lsa yoki haydovchi eshigi allaqachon ochilgan bo'lsa, kontaktni o'chirish uchun o'rindiqlarni orqaga o'tkazish uchun "Variantlar" menyusini, so'ng "Avtomobil", so'ng "O'rindiqlarning holati" va nihoyat "Chiqishdagi o'rindiq xotirasi" ni tanlang. Tanlang: Yoqish yoki O'chirish. Ushbu bo'limda quyida "O'rindiq xotirasi - chiqish" bo'limiga qarang.

#### **Haydovchining raqamini aniqlash**



Haydovchining raqamini aniqlash uchun:

1. Masofadan boshqarish pultini avtomobilidan chekkaroqqa olib boring.
2. Dvigatelni boshqa kalit yoki masofadan boshqarish pultidan foydalanib ishga tushiring. Haydovchi ma'lumot markazi displeyida ushbu tugmadan foydalangan holda boshqa haydovchining raqami ko'rsatiladi. Kontaktni o'chirish va yo'lovchi bo'linmasidan kalit yoki masofadan boshqarish pultini olib tashlang.
3. Dvigatelni kalit yoki RKE uzatuvchisi bilan ishga tushiring.

#### **Pozitsiyalarni xotirada saqlash**

Joylarni xotirada saqlashdan oldin ushbu ko'rsatmalarni to'liq o'qing.

Haydash uchun tanlangan 1 va 2 pozitsiyalarni saqlash uchun:

1. O't oldirish kalitini yoki yordamchi quvvat rejimini yoqing. 1 yoki 2-sonli haydovchi axborot displeyida xabar ko'rinadi.
2. Haydash uchun xotiradagi barcha mavjud sozlamalarni kerakli joyga qo'ying.
3. SET tugmasini bosib va qo'yib yuboring; tovushli signal chalinadi.
4. 1 yoki 2 tugmachasini haydovchi axborot displeyi xabarida ko'rsatilgan raqamiga muvofiq ikki signalni eshitmaguncha bosib turing. Agar siz SET tugmachasini bosgandan keyin ko'p vaqt o'tsa, xotiradagi joy saqlanmaydi va ikkita signal eshitilmaydi. 3 va 4-bosqichlarni takrorlang. 1 va 2 haydovchi raqamiga mos keladi. Ushbu bo'limda avvalroq "Haydovchi raqamini aniqlash" ga qarang.
5. Ikkinchi haydovchi uchun 1-4-bosqichlarni 1 yoki 2 tugmachalari yordamida takrorlang. Joylashuvni  va "O'rindiq xotirasi - chiqish" holatini saqlash uchun,  tugmasini bosib 1-4 bosqichlarni takrorlang. Bunday holda siz avtomobilidan chiqish uchun qo'llaniladigan sozlamalarni saqlaysiz.



Agar faqat siz avtomobilni boshqarsangiz, tanlangan pozitsiyalarni 1 va 2 tugmachalarida saqlang.

### Saqlangan pozitsiya sozlamalarini qo'lda ishga tushirish

Agar sizning sozlamalaringiz haydovchining 1 yoki 2-sonli xotirasida saqlangan bo'lsa, o'rindiqli avval saqlangan holatiga o'rnatish uchun 1, 2 yoki **[1]** ni bosing va ushlab turing, bu holda avtomobil sizga haydovchi axborot displeyidagi xabar orqali ma'lumot beradi.

"Saqlangan sozlamalarni qo'lda faollashtirish" funksiyasini bajarishni to'xtatish uchun 1, 2 yoki **[1]** tugmalarini qo'yib yuboring, yoki quyidagi boshqarish tugmalaridan birini bosing:

- Elektr yuritmal o'rindiqli
  - Xotira: SET
  - Haydovchi yoki yo'lovchi uchun yon oynani tanlashda elektr yuritmal ko'zgusi
- 1,2 yoki **[1]** tugmalari uchun "Sozlamalar xotirasida saqlab qo'yilgan harakatlarni qo'l holatiga o'tkazish" funksiyasiga muvofiq keluvchi harakatlanish, agar avtomobilda "P" (To'xtab turish joylashtirish) tartibi yoqilayotgan yoki o'chirilayotgan bo'lsa, xotirada saqlangan holat tashabbuslanishi va bajarilishi mumkin.

### O'rindiqli xotirasi - joylashish

Avtotransport vositasi mavjud bo'lgan haydovchining RKE uzatuvchi raqamini aniqlaydi (1–8). Qulflash uchun masofadan boshqarish tizimining ishlashiga qarang **[1]**-2. Agar masofadan boshqarish puliti 1 yoki 2 raqamlangan bo'lsa va shaxsiy sozlashlarda "O'rindiqli xotirasi - joylashish" yoqilgan bo'lsa, o't oldirish kaliti yoqilganda yoki o'chirish holatidan ACC/ACCESSORY (konditsioner/qo'shimcha qurilma) holatiga o'tkazilganda 1 yoki 2 tugmachasidagi bir xil xotira tugmachasida joylashgan holatlar avtomatik ravishda chaqiriladi. RKE 3-8 transmitterlari avtomatik xotirani eslab qolishni ta'minlamaydi. "O'rindiqli xotirasi - joylashish" funksiyasini qanday yoqish yoki o'chirish haqida ma'lumot olish uchun, yuqorida "Avtomobil sozlamalari" bo'limiga qarang.

"O'rindiqli xotirasi - joylashish" funksiyasini ishga tushirish uchun, uzatmalarni o'zgartirish dastagi P (to'xtash) holatida bo'lishi kerak. O'rindiqli "O'rindiqli xotirasi - joylashish" holatiga o'tkazish, agar uzatmalarni o'zgartirish dastagi P (to'xtash) pozitsiyasidan o'tib ketsa, xotirada saqlanadigan joyga yetib borguncha bajariladi. O'rindiqlining "O'rindiqli xotirasi - joylashish" holatiga o'tishini to'xtatish uchun, kontaktni o'chirish yoki quyidagi boshqarish vositalaridan birini bosing:

- Elektr yuritmal o'rindiqli
  - Xotira: SET, 1, 2, yoki **[1]**
  - Haydovchi yoki yo'lovchi uchun yon oynani tanlashda elektr yuritmal ko'zgusi
- Agar o'rindiqli avtomatik ravishda xotirada saqlanadigan joyga o'rnatilmasa yoki noto'g'ri pozitsiyalar tanlangan bo'lsa, bu haydovchining RKE uzatuvchi raqami (1 yoki 2) ushbu pozitsiyalar saqlangan xotira tugmachasiga mos kelmasligi bilan bog'liqli bo'lishi mumkin. Boshqa xotira tugmachasida joylashuvni saqlashga harakat qiling yoki boshqa tugmachani ishlating.

### O'rindiqli xotirasi - chiqish

O'rindiqli xotirasi - chiqish funksiyasi biron bir RKE transmitteri bilan bog'liqli emas. tugmada saqlangan holat barcha haydovchilarga qo'llaniladi. "O'rindiqli xotirasi **[1]** chiqish" funksiyasini qanday yoqish yoki o'chirish haqida ma'lumot olish uchun ushbu bo'limda yuqorida "Avtomobil sozlamalari" bo'limiga qarang.

Agar vosita ishlayotgan bo'lsa, quyidagi harakatlardan biri bajarilganda **[1]** tugmachada saqlanadigan joy avtomatik ravishda o'rnatiladi:

- Dvigatel o'chadi va haydovchi eshigi qisqa vaqtdan keyin ochiladi.
- Haydovchining eshigi ochiq bo'lganda avtomobil dvigatel o'chadi.

"O'rindiq xotirasi - chiqish" funksiyasini bajarishni to'xtatish uchun quyidagi boshqarish vositalarining birini bosing:

- Elektr yuritmal o'rindiq
- Xotira: SET, 1, 2, yoki 
- Haydovchi yoki yo'lovchi uchun yon oynani tanlashda elektr yuritmal ko'zgusi

### To'siqlar

Agar xotirada saqlangan sozlama (pozitsiya) chaqirilsa, haydovchi o'rindig'ini biror narsa ushlab tursa, ularning harakati to'xtatilishi mumkin. To'siqni olib tashlang va yana funksiyani chaqiring. Agar xotira parametrini chaqirib bo'lmasa, dileringizga murojaat qiling.

### Isitiluvchi va ventilyatsiya qilinuvchi oldi o'rindiqlar (agar ko'zda tutilgan bo'lsa)



#### OGOHLANTIRISH!



Terini og'riqlikga sezgirligi past va harorat o'zgarishlarni qabul qilinishi buzilgan insonlarda isitish tizimi kuydirishlarga olib kelishi mumkin.

Kuyish havfni pasaytirish uchun, bunday muammolarga ega insonlar asosan uzoq vaqt davrida bu xizmatdan juda extiyotkorlik bilan foydalanishlari kerak.

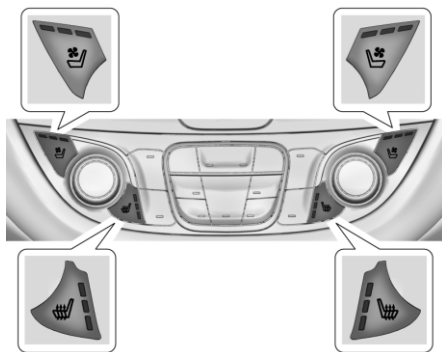
O'rindiqqa yoping'ich, ko'rpacha, yostiq va shu kabi issiqlikni izolyatsiya qiluvchi narsalarni qo'yish taqiqlanadi. Haddan ortiq issiq isituvchi kuyishlarni hosil qilishi yoki o'rindiqqa ziyon keltirishi mumkin.





Agar bu xizmat mavjud bo'lsa, boshqaruv tugmalari klimat boshqaruv panelida joylashgan. O'rindiqlarni isitish faqat yoqilgan dvigatelda ishlaydi.

 yoki  ni haydovchi yoki yo'lovchi o'rindig'i yostigi yoki suyanchig'ini isitishni yoqish uchun bosing. Tugmada indikatorning chiroqdiodlari tanlangan rejimga ko'rsatadi.

Tugmani bir bor bosishda maksimal rejim tanlanadi. Keyingi har bir bosish bilan sozlash isitish xizmatini o'chirishgacha pasaytiradi.

Indikatorli lampalar: eng yuqori daraja uchun uchta, eng past uchun bitta. Yo'lovchi o'rindig'ini isitish uchun ko'proq vaqt talab qilinishi mumkin.

 yoki  ni, haydovchi yoki yo'lovchi o'rindig'i ventilyatsiyasini yoqish uchun bosing. Tugmada indikatorning chiroqdiodlari tanlangan rejimga ko'rsatadi.

Tugmani bir bor bosishda maksimal rejim tanlanadi. Keyingi har bir bosish bilan sozlash ventilyatsiya xizmatini o'chirishgacha pasaytiradi.

Indikatorli lampalar: eng yuqori daraja uchun uchta, eng past uchun bitta.

### O'rindiqlarni avtomatik isitish (muvofig to'plamda)

Dvigatel yoqilganda, bu xizmat avtomobil salonidagi haroratga qarab o'rindiqlarni isitishni avtomatik yoqadi.

O'rindiqni isitishni aktiv darajasi markaziy pultda joylashgan qo'lda isitish tugmalari bilan beriladi, Markaziy pultdagi qo'lda isitish tugmasi avtoisitishni o'chiradi. Yo'lovchi o'rindig'ini avtoisitish unda hech kim bo'lmasa yoqilmaydi. O'rindiqlarni avtoisitish xizmati yoqilgan dvigatelda doimiy ishlashga sozlab qo'yish mumkin.

## ORQA O'RINDIQLAR

### Dvigatelni masofadan ishga tushirishda o'rindiqlarning avtoisitilishi va ventilyatsiyasi (muvofig to'plamda)

O'rindiqlarni isitish va ventilyatsiyasini dvigatelni distansion yoqilishi bilan avtomatik yoqilishiga sozlash mumkin.

Tashqarida issiq bo'lganida, o'rindiqlarni isitish, issiq bo'lganida ventilyatsiya yoqiladi.

O'rindiqlarni isitish va ventilyatsiya o't ochish bilan bir vaqtda o'chadi.

Dvigatel yurg'izishdan so'ng o'rindiqlarni isitish yoki ventilyatsiyani yoqish uchun tugmani bosing.

Dvigatelni masofadan ishga tushirishda o'rindiqlarni isitilishi yoki ventilyatsiyasi klavishasidagi indikator yonmaydi.

Bo'sh o'rindiqli isitish harorati pasayishi mumkin. Bunday holat normal hisoblanadi.

Dvigatelni distansion yurg'izishida o'rindiqlarni isitish yoki ventilyatsiyasi faqat avtomatik yoqilish xizmati shaqsiy sozlashlarni saqlash menyusida saqlangan bo'lsagina yoqiladi. Avtomobilni distensio yoqish ⇨ 1-8.

### Orqa o'rindiqli signalizatori

Agar bunday signalizator avtomobil to'plamiga kirsam, ma'lum bir sharoitlarda displeyda orqa o'rindiqli buyum yoki yo'lovchi mavjud bo'lishi mumkinligi haqida eslatuvchi REAR SEAT REMINDER LOOK IN REAR SEAT (Orqa o'rindiqli signalizatori, orqa o'rindiqli tekshirish) xabari paydo bo'ladi. Avtomobilni tark etayotganda orqa o'rindiqli tekshirish.

Ushbu funktsiya dvigatel ishlab turganida yoki dvigatelni ishga tushirgunga qadar 10 minut oldin, agar o'rindiqlarning ikkinchi qatori eshigi ochilsa, faollashadi. Dvigatel o'chirilgan vaqtda ogohlantirish uzatiladi.

Bunday ogohlantirish orqa o'rindiqli obyektning bevosita mavjudligiga ko'rsatmaydi, balki muayyan sharoitlarda orqa o'rindiqli obyektning joylashish ehtimoliga ko'rsatgan holda faqat orqa eshik ochilganligini yoki yopilganligini qayd etadi.

Dvigatelning har bir ishga tushirilishi yoki uning to'xtatilishida funktsiya faqat bir marta faollashtiriladi va o'rindiqlarning ikkinchi qatori eshiklarining ochilishi yoki yopilishi bilan qayta ishga tushiriladi.

Ogohlantirish hattoki orqa o'rindiqli bo'sh bo'lgan vaqtda ham uzatilishi mumkin, masalan, agar bola avtomobil ichiga orqa eshik orqali kirsam va avtomobilni dvigatel ishlashda davom etayotgan vaqtda uni tark etsam.

Funksiyani yoqish va o'chirish mumkin.

### O'rindiqlarning suyanchig'ini bukish

O'rindiqlarning suyanchilari ikki tomondan egilishi mumkin, bu ko'proq yuk ortish imkonini beradi. O'rindiqlar suyanchilarni bukish faqat to'xtab turgan avtomobilda amalga oshirilishi mumkin.



**DIQQAT!**

Mahkamlangan havfsizlik kamari bilan orqa o'rindiqlarni bukish o'rindiqli yoki havfsizlik kamarini shikastlanishiga olib keladi.

Orqa o'rindiqli bukishdan oldin havfsizlik kamarini chiqarish va ularni boshlang'ich holatga keltirish zarur.

Orqa o'rindiqlar suyanchilarni bukish uchun siqiladigan dastaklar yukxonada saqlanadi. O'rindiqlar suyanchig'ini pastga taxlash:

1. Orqa o'rindiqlar bosh o'rindiqlarini to'liq tushuring. Bosh o'rindiqlarga qarang ⇨ 2-2.
2. Kerak bo'lsa orqa o'rindiqli qo'l o'rindiqli ko'taring va bukilgan holatga keltiring. Orqa o'rindiqli qo'l o'rindiqli qarang ⇨ 2-11.

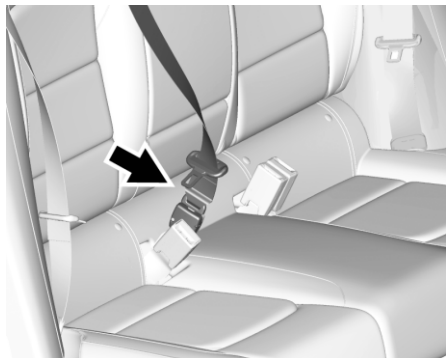

3. To'ka tirqishiga kalitni tiqib orqa havfsizlik kamarining tilini ulang.

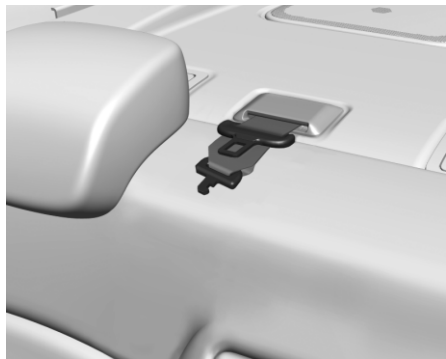

Kamar kirishiga imkon bering.



4. Yukxonani ochib, siqiladigan dastakni, uni yordamida orqa o'rindiqni buklash uchun oling.

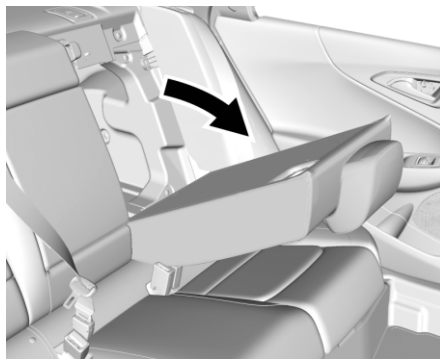

5. O'rindiq suyanchig'ini oldinga tushiring. Kerak bo'lsa huddi shu harakatlarni ikkinchi o'rindiq uchun ham bajaring.

### O'rindiq suyanchig'ini ko'tarish

**⚠ OGOHLANTIRISH!**

Bloklanmagan suyanchiq to'qnashish yoki keskin to'xtashda oldinga surilishi mumkin, bu usha joyda o'tirgan odamga jarohat yetqazishi mumkin. Suyanchiq fiksatsiyasini itarib yoki tortib doim tekshirish kerak.

**⚠ OGOHLANTIRISH!**

Noto'g'ri joylangan, yaxshi ulanmagan yoki buralgan havfsizlik kamari to'qnashuvda kerakli himoyani ta'minlamaydi. Havfsizlik kamarini noto'g'ri ishlatgan inson og'ir jarohatlarni olishi mumkin. Orqa o'rindiq suyanchig'ini ko'tarib doim havfsizlik kamari to'g'ri o'rnatilganini va buralmaganini tekshiring.

O'rindiq suyanchig'ini ko'tarish uchun:

1. O'rindiq suyanchig'ini ko'tarib joylashgan holatiga mahkamlash uchun biroz unga bosing. Havfsizlik kamari buralmagan va suyanchiq bilan siqilib qolmaganiga ishonch hosil qiling.

2. Tapa cheti bilan suyanchni o'rnatilganini tekshirish uchun orqa oldiga qimirlating.

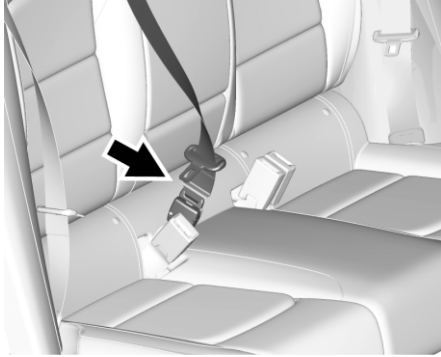

3. Orqa o'rindiqdagi xavfsizlik kamari tilchasini mini-to'qaga qayta o'rning. Kamarga buralib qolish imkonini bermang.

4. To'ka qattiqligini tekshirib havfsizlik kamarini cho'zing.

5. Kerak bo'lsa, 1 va 2 qadamni boshqa o'rindiq suyanchig'i uchun qaytaring.

Agar o'rindiq ishlatilmasa suyanchni vertikal holatda mahkamlab ochish kerak.

### Orqa o'rindiq tirsakqo'ygichi

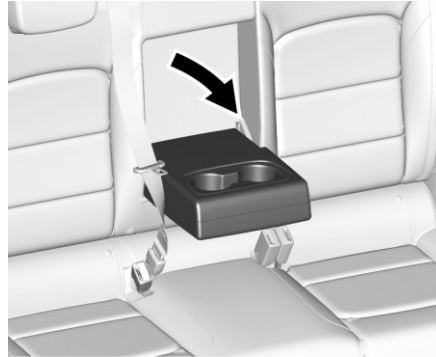

Orqa orindiqning markaziy qismida tirsakqo'ygich o'rnatilgan. Ikki qo'ygichlardan stakanqo'gichdan foylanish uchun tirsakqo'ygichni tushurish zarur.

Tirsakqo'ygichni taxlash uchun uni orqaga ko'tarib suyanchiq bilan tenglang.

### HAVFSIZLIK KAMARLARI

Qo'llanmaning bu qismida havfsizlik kamarlari bilan qanday foydalanish ta'riflanadi. Shuningdek bu yerda havfsizlik kamarlari bilan ba'zi nojoiy harakatlar berilgan.

#### **⚠ OGOHLANTIRISH!**

Havfsizlik kamarini yetarlicha qo'llash mumkin bo'lmagan joyda odamlarni olib yurish mumkin emas.

Agar sizning yo'lovchingiz / yo'lovchilaringiz havfsizlik kamarlari bilan foydalanmasa, varyada ular havfsizlik kamarlarini ishlatganga qaraganda jiddiy jarohatlar olishi mumkin.

Avtomobil ichida biror narsaga urilib jiddiy jarohat yoki o'lib qolish ehtimoli bor.

Bundan tashqari, mahkamlanmagan odam salonda boshqa yo'lovchilarga shikast yetqazishi mumkin.

Avtomobil ichida yoki tashqarisida yuk bo'limida ketish o'ta havflidir.

Avaryada bu bo'limdagi yo'lovchilar o'gir jarohatlar olish ehtimoli katta.

Yo'lovchilarga o'rindiq va havfsizlik kamari yo'q zonada ketishni ta'qiqlash zarur.

### **OGOHLANTIRISH!**

Barcha hollarda havfsizlik kamarini taqish zarur va yo'lovchilar to'g'ri joylashganini tekshirish kerak.

Avtomobilida havfsizlik kamarlari haqida eslatuvchi lampalar mavjud.

Havfsizlik kamarini taqish kerakligi haqida eslatuvchi indikatorlarga qarang ⇨ 4-12.

### **Havfsizlik kamarlari qanday ishlaydi**

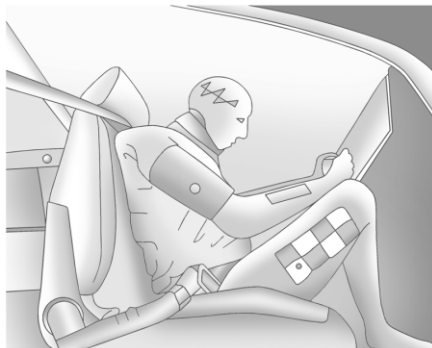

Avtomobilida ketayotganda siz avtomobildek tezlikda ketasiz. Agar avtomobil keskin to'xtasa, odam uni nimadur to'xtatmagunicha harakatlanishni davom ettiradi.

Bu shamol oynasi, pribor paneli yoki havfsizlik kamari bo'lishi mumkin.

Agar havfsizlik kamarini taqgan bo'lsangiz, sizning harakatlanishingiz avtomobil bilan birga sekinlashadi.

Unda to'xtash vaqti ko'proq, chunki u ko'proq masofa bosadi, va agar siz to'g'ri taqilgan bo'lsangiz havfsizlik kamari harakatlari eng qattiq suyaklarga ta'sir qiladi. Shuning uchun havfsizlik kamarlari effektivdir.

### **Havfsizlik kamarlariga tegishli savol va javoblar.**

**Q: Agar odam havfsizlik kamarlari foydalanisa avariya avtomobilida bloklanishi mumkinmi?**

**A:** Mumkin, havfsizlik kamarlarida foydalanish foydalanmasligiga qaramay. Biroq agar odam havfsizlik kamarlaridan doydalanisa, to'qnashuvdan so'ng u o'zidan ketmaydi va kamarni yechib avtomobildan chiqa oladi

**Q: Agar avtomobilida havfsizlik yostiqlari bo'lsa, kamarni nima keragi bor?**

**A:** Yostiqlar havfsizlik kamariga qo'shimchadir, ammo uni o'rnini bosmaydi. Yositqlar bormi yo'qmi, haydovchi va barcha yo'lovchilar havfsizlik kamarini taqishlari kerak. Bundan tashqari, deyarli barcha davlatlarda qonun havfsizlik kamarini taqishni talab qiladi.

### **Havfsizlik kamarlaridan qanday foydalanish kerak**

Avtomobilida barcha mavjud bo'lganlarning xavfsizligini ta'minlash uchun ushbu qoidalarga rioya qiling.

Sizga xavfsizlik kamarlari va bolalar, jumladan chaqaloqlar va go'daklar haqida yana ba'zi bir ma'lumotlarni bilishingiz kerak. Agar avtomobilida bola ketayotgan bo'lsa, Katta yoshdagi bolalar ⇨ 2-24 yoki Kichikna bolalar va go'daklar ⇨ 2-25 bo'limlariga qarang. Quyidagi qoidalarga qo'shimcha sifatida bolalar uchun amal qiluvchi qoidalarni o'rganib chiqing va ularga rioya qiling.

Avtomobildagi barcha uchun kamar taqilgan bo'lishi muxim. Statistika ko'rsatishicha, havfsizlik kamarlaridan foydalanmaganlar to'qnashuvda ko'roq jarohat olishadi.

Havfsizlik kamarlaridan to'g'ri foydalanish uchun maxdud qoidalarga rioya qilish kerak.

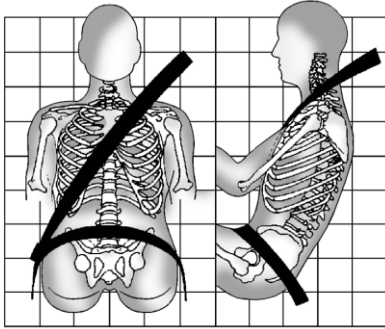

- Tekkis o'tirish va albatta oyoqlarni oldigizga yerga qo'yish kerak.
- Albatta taqish uchun to'g'ri to'ka / qulfdan foydalaning.
- Bel kamari beldan pastgi qisimda songa biroz tegim turib mahkam taqilgan bo'lishi kerak. To'qnashuvda og'irlik tos suyagiga tushadi va odam kamardan sirg'anib ketishi mumkin emas. Agar kamar teparoqda bo'lsa og'irlik qoringa tushadi. Bu jiddiy jarohatlarga olib kelishi mumkin.
- Yelka kamari yelka va ko'krakdan o'tishi kerak. Bu qismlar boshqalardan ko'ra kamar tortilish kuchiga bardosh beradi.

**⚠ OGOHLANTIRISH!**  
Agar xavfsizlik kamari taqilmagan bo'lsa, jiddiy jarohatlarni olish mumkin.

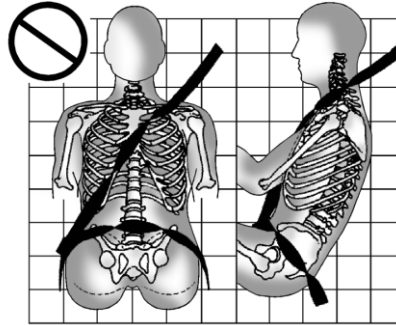
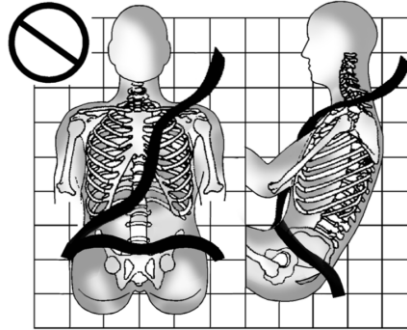

Hech qanday holatda bel yoki yelka xavfsizlik kamarining buralib qolishiga yoki bo'shashib qolishiga yo'l qo'ymang.

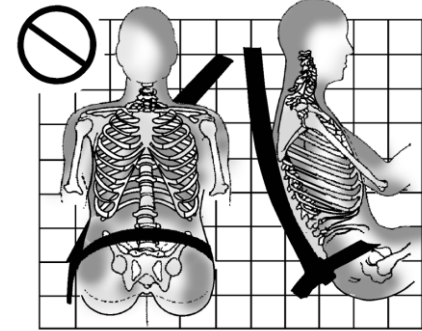
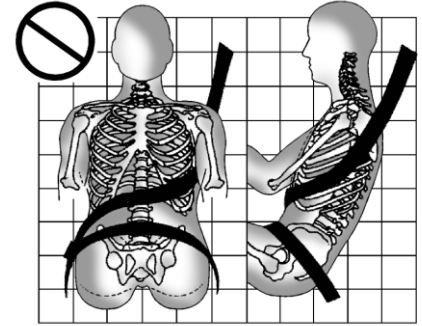

Hech qanday holatda yelka xavfsizlik kamari ikkala qo'llar ostidan yoki orqadan o'tishiga yo'l qo'ymang.

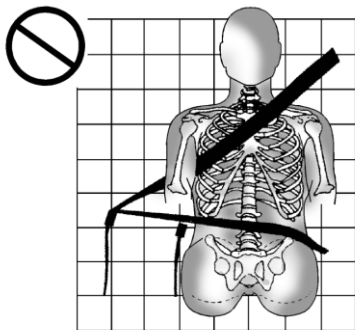

Taqish uchun to'g'ri to'qa/qulfni muqarrar qo'llang.

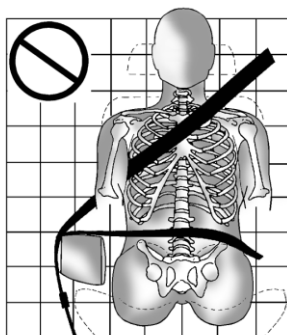

Hech qanday holatda bel yoki yelka xavfsizlik kamari tirsaklagich ustidan o'tishiga yo'l qo'ymang.

**⚠ OGOHLANTIRISH!**

Agar siz xavfsizlik kamarini o'rindiqlarning plastik qopqog'i ostiga qo'ysangiz, masalan, orqa o'rindiqlarning o'rindiqni yig'ish dastagi atrofidagi yoki yon xavfsizlik yostig'i qopqog'ining ostiga qo'ysangiz, kamar qisilishi mumkin. To'qnashuv paytida siqilgan kamar yetarli himoyani ta'minlay olmaydi. Kamarlarni plastik qoplam ostida qo'yish taqiqlanadi.

**Bel-yelka xavfsizlik kamari**

Avtomobil barcha joylar bel-yelka xavfsizlik kamarlariga ega.

Quyida bel-yelka xavfsizlik kamaridan foydalanish bo'yicha qo'llanma berilgan.

1. Vertikal holatda bo'lish uchun o'rindiqni to'g'irlang. Prosedura ta'rifi: Ko'rsatgichda "O'rindiqlar" bo'limi"

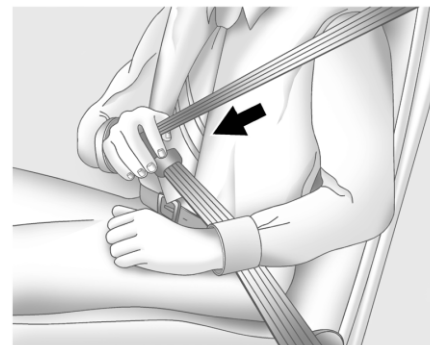



2. Tilchani torting kamarni o'zingizga chiqaring. Kamarni haddan tashqari buralishiga yo'l qo'ymang.

Agar belyelka kamarini keskin tortsa, u bloklanishi mumkin. Bu holda blokdan olish uchun kamarni biroz qo'yib yuborish kerak. So'ng kamarni sekin torting.

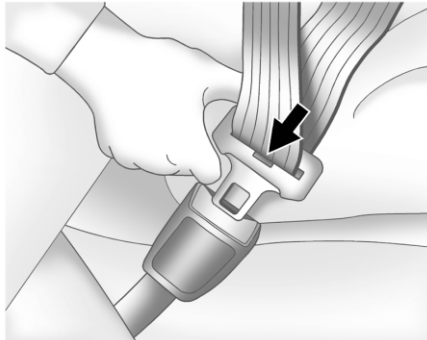

3. Tilchani qulufga, tiqirlash bilan mahkamlashi uchun tiqing.

Tilchani uni mahkamlanishini tekshirish uchun torting.

Kerak bo'lganda kamarni tez chiqarish uchun uni bo'shatish tugmasini toping.

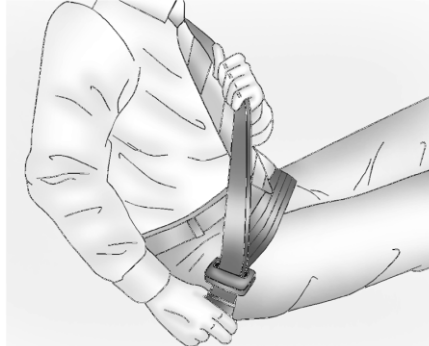

4. Kamarning bel qismi mahkam bo'lishi uchun yelka qismini tortish kerak.

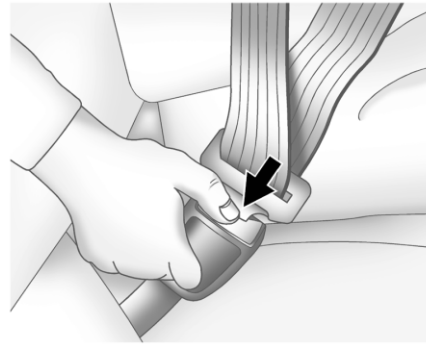

Kamarni bo'shatish uchun qulufdagi tugmaga bosish kerak. Kamar yeg'ilgan holatga qaytishi kerak.

Kamarni yechishda shoshilmang. Agar kamarning biror qismi joyiga tez qaytsa, tortqichi ishdan chiqishi, kamar esa tiqiliv qolishi mumkin.

Agar bu sodir bo'lgan bo'lsa, kamarni to'g'ri yo'nalishda kuch bilan torting va darhol qo'yib yuboring.

Agar ishdan chiqqan tortqichdan kamarni chiqarib bo'lmasa sizga xizmat ko'rsatuvchi avtosalonga murojat qiling.

Eshikni yopishdan avval kamar osilib turmaganligini tekshirish zarur. Agar uni eshik bilan qattiq qisib qo'yilsa, eshikga ham kamarga ham ziyon etqazish mumkin.

#### **Havfsizlik kamarlarini tortqichi**

Bu avtomobilning oldi qismlari havfsizlik kamarlari havfsizlik kamarlari tortqichiga ega. Tortqichlar bekitilganligiga qaramay ular kamarlar bog'ichining qismidir.

Ular havfsizlik kamarini avariyaning boshlang'ich darajasida,oldi yoki oldiga yaqin to'qnashuvda, yoki kuchli yoki o'rta kuch bilan orqaga urilishda,ularga aktivatsiya mavjud bo'lganda tortadi.

Agar avtomobil o'rindiqlarga o'rnatilgan yon havfsizlik yostiqlariga ega bo'lsa, kamarlar tortqichlari yon tomondan urilishli avariyalarda ham ishlaydi. Tortqichlar birboralik mexanizmlardir.

Agar tortqich ishlatilgan bo'lsa, uni va ehtimol kamarlar bog'ichining boshqa komponentlarini almashtirish kerak.

To'qnashuvdan so'ng kamarlar komponentlarini almashtirish ⇨ 2-17 ga qarang.

Avtomobildan chiqish yoki unga o'tirishda, chet o'rindig'ining kamari ustiga o'tirmang. Kamarga o'tirib uning usti va furniturasiga zarar keltirishi mumkin.

#### **Homiladorlik mobaynida havfsizlik kamaridan foydalanish**

Kamarlar barcha, hatto homilador ayollar uchun ham moslangan. Barcha kabi, ular ham kamardan foydalanmasa jiddiy jarohat olishi mumkin.



Homilador ayol ham bel-yelka kamaridan foydalanishi kerak, shu bilan birga kamarning bel qismi qorin ostida bo'lishi kerak.

Bolani himoya qilishning eng yaxshi yo'li onani havfsizligini ta'minlash.

Agar havfsizlik kamari to'g'ri ishlatilsa, bola avtomobil to'qnashuvida jarohat olish ehtimoli juda past.

Homilador ayollar uchun barcha kabi, kamar effektivligi uni to'g'ri ishlatishga bog'liq.

#### **Havfsizlik tizimini tekshirish**

Taqilmagan kamar indikatori, kamarlarni o'zini, ularning to'kalarini, tilchalar va tortqichlarni yaroqligini tez-tez tekshirib turing.

Kamarlar qismlari yoki detallarini kamarlar tizimi ishlashiga ta'sir qilishi mumkin bo'lgan boshashish yoki shikastlanishlarni ko'rib chiqing.

Sozlash haqida savollar bilan dilerga murojat qiling Yirtilgan yoki ishqalangan kamarlar to'qnashuv mobaynida effektiv bo'lmasligi mumkin. Kuch ta'sirida uzulib ketishi mumkin. Uzilgan yoki yirtilgan kamarni darhol almashtiring. Agar kamar buralib qolgan bo'lsa, uni qayta yo'nalishda kamar tasmasidagi lo'kidon tilchasini aylantirish bilan yoyish mumkin. Agar buralib qolgan kamarni to'g'irlash imkoni bo'lmayotgan bo'lsa, yordam uchun dilerga murojaat qiling.

Havfsizlik kamari haqida eslatuvchi indikatorni ishlashiga ishonch hosil qiling. Kamarni taqish kerakligi haqida eslatuvchi indikatorlar ⇨ 4-12 qarang.

Kamarlar toza va quruq bo'lishi kerak. Havfsizlik kamarlarini parvarish qilish ⇨ 2-17 ga qarang.

**Havfsizlik kamarlarini parvarislash**

Kamarni toza va quruq holda saqlang.  
Kamarlardan foydalanish va parvarislash qoidalariga rioya qiling.  
Kamarlar qulufi quruq bo'lishi kerak. Ularda axlat va chang yeg'ilmasligini tekshirib turing.  
Talab qilinsa quluf tashqi tomoni va yo'naltiruvchilarni, shuningdek kamarlarni sovunli aralashmada artib chiqish mumkin.  
Agar quluf axlat va changga to'la bo'lsa dilerga murojat qiling. Tizimni normal ishlashni ta'minlash uchun bazi qismlarni almashtirish talab qilinishi mumkin.

**⚠ OGOHLANTIRISH!**

Kamarlarni oqatirish yoki bo'yash taqiqlanadi.  
Bu ularni chidamliligiga zarar keltiradi.  
To'qnashuv mobaynida ular kerakli himoyani ta'minlamasligi mumkin. Kamarlarni tozalashda faqat biroz sovun va suv aralashmasidan foydalanish mumkin.  
Kamar o'zi qurishiga imkon bering.

**To'qnashuvdan so'ng kamarlar tizimi komponentlarini almashtirish****⚠ OGOHLANTIRISH!**

To'qnashuvda kamarlar tizimi shikastlanishi mumkin.  
Shikastlangan kamarlar tizimidan foydalanuvchi inson og'ir jarohatlar olishi mumkin.  
Kamarlar tizimini to'g'ri ishlashini ta'minlash uchun to'qnashuvdan so'ng ularni texnik xizmat ishchilari ko'rsatish yoki kerak bo'lsa komponentlarni almashtirish kerak.

Axamiyatsiz hodisalardan so'ng kamarlarni almashtirish talab qilinmasligi mumkin.  
Biroq kamarlar mexanik kuchlar bilan boshashib qolishi yoki shikastlangan bo'lishi mumkin.  
Havfsizlik kamarlari tizimini ko'rikdan o'tqazish kerak bo'lsa komponentlarni almashtirish uchun dilerga murojat qilish lozim.  
Kamar to'qnashuv mobaynida qatnashmagan bo'lsa ham, qismlarni sozlash va almashtirish kerak bo'lishi mumkin.

To'qnashuvdan so'ng kamarlar tortqichini tekshirish kerak va havfsizlik yostig'i indikatorini avtomobil yoqilishi yoki harakatlanishida yonib turganini tekshirish kerak. Puflanadigan havfsizlik yostiqlar tayyorligining signalli chirog'i ⇨ 4-13 ga qarang.

## HIMOYA YOSTIQLAR TIZIMI

### Himoya yostiqlar tizimi

Avtomobilida keying havfsizlik yostiqlari mavjud:

- Haydovchi tomonida oldingi havfsizlik yostiqlari;
- Oldingi yo'lovchi tomonida oldingi havfsizlik yostiqlari;
- Haydovchi o'rindig'ida yon tomon yostiqlar;
- Oldingi yo'lovchi o'rindig'ida yon tomon yostiqlar;
- Haydovchi va haydovchi orqasidagi yo'lovchi uchun tomning uzunchoq brusida yostiq;
- Oldingi yo'lovchi va uni orqasidagi yo'lovchi uchun tomning uzunchoq brusida yostiq;

Avtomobilning barcha yostiqlarda ochish uchun teshik oldida yopishtirilgan otdelka yoki etiketkada AIRBAG yozig'i mavjud.

Oldingi yostiqlari rul g'ildiragida (haydovchi uchun) va pribor panelida (yo'lovchi tomonida) "AIRBAG" yoziqlari bilan.

Yon tomon xavfsizlik yostiqlari o'rindiq siyanchig'ining yon tomonida yoki eshikka yaqin joylashgan o'rindiq yostig'ida "AIRBAG" yozuvlari bilan belgilab berilgan.

Tomning uzunchoq brusidagi havfsizlik yostiqlari yuqorida yoki otdelkada "AIRBAG" yozig'l bilan belgilangan.

Havfsizlik yostiqlari havfsizlik kamarlariga qo'shimchadir. Zamonaviy havfsizlik yostiqlarining konstruksiyasi ochilishda jarohatlanish havfini kamaytiradi, shunga qaramay, barcha yostiqlar effektiv himoyani ta'minlash uchun juda tez ochilishi kerak.

Havfsizlik yostiqlari haqida to'liqroq ma'lumot:

#### OGOHLANTIRISH!

Havfsizlik yostiqlarini taqmagani odam avtomobilida havfsizlik yostiqlari mavjud bo'lsa ham to'qnashuvda jiddiy jarohatlar olishi mumkin. Yostiqlar kamarlarga qo'shimchadir, ammo ularni o'rnini bosolmaydi.

Havfsizlik yostiqlari ixtiyoriy to'qnashuvda ishlash uchun mo'ljallangan.

Ba'zi hollarda himoyani faqat havfsizlik kamarlari ta'minlaydi. Havfsizlik yostiqlari qachon ishlaydi? ↪ 2-20 qarang.

Kamarlar avariya avtomobil ichida narsalarga urilish yoki tashqariga chiqib ketish havfini pasaytiradi.

#### OGOHLANTIRISH!

Havfsizlik yostiqlari kamarlarga qo'shimchadir. Avtomobildagi hamma yostiqlar bor yoki yo'qligidan qat'iy nazar kamarlarni taqishi kerak.

#### OGOHLANTIRISH!

Havfsizlik yostiqlari tez va katta kuch bilan ishgani sababli, yostiq oldidagi odam jiddiy jarohatlar olishi mumkin.

Kerak bo'lmaganda havfsizlik yostiqlari oldida o'tirish tavsiya qilinmaydi (kreslo chetida o'tirish yoki oldinga egilish).

Kamarlar odamni to'qnashuv mobaynida ushlab qolishi mumkin.

Haydovchi iloji boricha uzoqroqda, unga haydashga halaqt qilmaydigan masofada o'tirishi lozim.

Havfsizlik kamarlari va yostiqlarining effektivligi yo'lovchilar tekkis, ikki oyog'l yerda, orqaga suyanganib o'tirganida maksimaldir.

**⚠ OGOHLANTIRISH!**

Agar o'rindiq yoki tomning uzunchoq brusida yon tomon yostiqlari yon tomonga suyanish yoki eshikga yoki eshik oynasiga osilish man qilinadi.

**⚠ OGOHLANTIRISH!**

Yostiq ustidagi yoki ularga yaqin bo'lgan bolalar, ular ishga tushganda jiddiy jarohatlar olishi mumkin.

Avtomobilda bolalar doim to'g'ri o'rnatilgan bo'lishi kerak.

To'liq axborotni katta yoshli bolalar ⇨ 2-24 yoki kichkina bolalar va chaqaloqlar ⇨ 2-25 bo'limida ko'ring.



Asboblar panelida muvofiq belgili yostiqlar tayyorligi indikator mavjud. Tizim havfsizlik yostiqlari tizimida elektronika ishlashini tekshiradi.

Agar nosozlik mavjud bo'lsa, indikator yonadi. Pufnanadigan havfsizlik yostiqlar tayyorligining signalli chirog'i ⇨ 4-13 ga qarang.

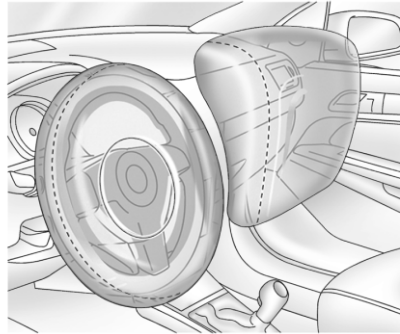
**Havfsizlik yostiqlari qayerda joylashgan?**

Havfsizlik yostig'i havdovchi tomonida rulli g'ildirakning markaziy qismida joylashgan. Oldingi yostiqlar yo'lovchi tomonida asboblar panelida joylashgan.

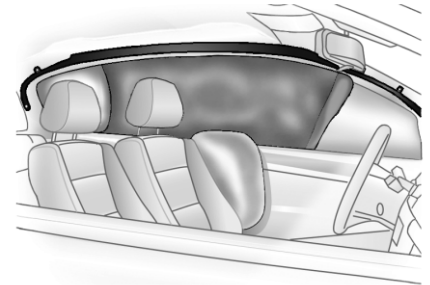
**Haydovchi tomoni ko'rsatilgan, yo'lovchi uchun ham aynan shu holat**

Haydovchi va oldingi yo'lovchi o'rindig'ida yon tomon havfsizlik yostiqlari o'rindiq suyanchig'ida, eshikga yo'naltirilgan tomonda joylashgan.

Oldingi va uni orqasidagi yo'lovchining tepa havfsizlik yostiqlari yon tomon oynasi tepasida tomning uzunchoq brusida joylashgan.

**⚠ OGOHLANTIRISH!**

Agar odam va yostiq o'rtasida qandaydir narsa bo'lsa, yostiq muvofiq holda ochilmasligi yoki odamni jiddi jarohatlarni keltirib ushbu narsa bilan urishi mumkin. Havfsizlik yostig'i ochilishiga hech nima halaqt qilmasligi kerak. Odam va yostiq o'rtasida hech nima o'rnatish mumkin emas;



**OGOHLANTIRISH!**

rulli g'ildirak stupitsasida va boshqa yostiqlar yoki ular yonida hech nima mahkamlash taqiqlanadi.

Yon tomon yostig'i ochlishiga halaqt qiluvchi o'rindiqlarda hech qanday aksessuarlar bo'lmasligi kerak.

Agar tomning uzunchoq brusida havfsizlik yostiqlari mavjud bo'lsa, avtomobilda oyna yoki eshik teshigi bo'ylab arqon o'tqazib tomga hech nima mahkamlash mumkin emas.

Shunday qilib ushbu havfsizlik ostiqlarini bloklash mumkin.

**Havfsizlik yostiqlari qachon ishlaydi?**

Ushbu avtomobil havfsizlik yostiqlariga ega. Havfsizlik yostiqlar tizimi ⇨ 2-18 qarang.

Havfsizlik yostiqlari agar urilishi kuchi muvofiq yostiqlar tizimi uchun cheklanishdan o'tsa ishadi.

Chekalnish yordamida haydovchi yoki yo'lovchilarni ushlab qolish uchun havfsizlik yostiqlari talab qilinuvchi kritik to'qnashuvlar aniqlanadi. Cheklanish avtomobil konstruksiyasiga qarab o'zgaradi.

Oldingi yostiqlar o'rta va katta kuchli oldi oynaga yaqin yoki oldi oyna to'qnashuvida haydovchi

yoki oldingi yo'lovchi boshi va ko'kragiga aurilish aloqasini yumshatib ishga tushadi.

Oldingi yostiqlarni ishga tushishi nafaqat avtomobilning tezligidan bog'liq.

Yostiqlar ochilishi asosan to'qnashuv obyektiga, to'qnashuv yo'nalishi va to'xtash tezligiga qarab aniqlanadi. Oldingi xavfsizlik yostiqlari kuchsiz oldindan, deyarli oldindan va frontal-yon tomon to'qnashuvlarda, burchakka-burchak to'qnashuvlarda va yon tomondan teginishlarda, hamda avtomobilning silindrik ob'ektga (masalan, ustunga yoki daraxtga) urilishida yoki katta avtomobilning orqa eshigiga pastroq orqadan zarbada ishlamasligi mumkin.

Oldingi yostiqlar avtomobil to'qnashuv obyektiga to'g'ri yoki burchak ostida kelishi, uni qattiq yoki deformatsiyali, ingichka yoki kengligiga qarab turli xil to'qnashish tezligida ishga tushadi.

Oldingi havfsizlik yostiqlari avtomobil ag'darilishida, orqadan urilishda va ko'pgina yondan to'qnashuvlarda ishlamaydi.

O'rindiqlarga o'rnatilgan yon tomon urilishlarda himoya qiluvchi havfsizlik yostiqlari urilish joyiga qarab o'rta va katta kuchli to'qnashuvlarda ishga tushishi kerak.

on tomon havfsizlik yostiqlari o'rindiqlarda oldi oynaga yaqin yoki oldi oyna urilishlari, aylanish va orqadan urilishlarda ishga tushmasligi kerak. yon tomonda urilishda o'rindiqlarda muvofiq tomondan yon tomon havfsizlik yostig'i ochiladi. Eshiklar tepasidagi havfsizlik yostiqlari urilish joyiga qarab o'rta va katta kuchli to'qnashuvlarda ishga tushadi.

Tomning uzunchoq brusga o'rnatilgan havfsizlik yostiqlari oldi oynaga yaqin va oldi oyna urilishlari, aylanish va orqadan urilishlarda ishga tushmasligi kerak.

Eshik tepasidagi havfsizlik yostiqlari urilish bo'lgan tomondangina ishga tushadi.

Aniq bir to'qnashuvda avtomobilning ehtimoliy shikastlanishi va sozlashni narxidan kelib chiqib havfsizlik yostig'i ishlashi kerakligini aniqlash imkoni yo'q.

Xavfsizlik yostiqlari har bir avariya ishlahi shart emas. Aniq avariya xavfsizlik kamarining ishlash zaruratini faqat qurbonlar, avtomobil shikastlanishi yoki ta'mirlash narxi bo'yicha baholash mumkin emas. Avtomobil zarbalarni aniqlash va ularni diagnostika qilish moduli bilan jihatlangan, u kuchi muayyan darajadan ortiq bo'lgan zarbalar haqida ma'lumotlarni yozib borishi mumkin. Agar sizda avtomobilning xavfsizlik yostiqlari ishlashi

masalasi bo'yicha savollar yuzaga kelayotgan bo'lsa, professional tahlil va diagnostika uchun o'z dilingizga murojaat qiling.

### **Havfsizlik yostiqlarini ishirish mexanizmi qanday?**

To'qnashuv holatida datchiklar tizimi rezervuardan gaz chiqishi mexanizmini harakatga keltiradigan elektrik signal yuboradi. Gaz, rezervuardan chiqib, havfsizlik yostig'ini to'ldiradi, so'ng qopqoqni ochib ochiladi. Ishirish, yostiq va mahkamlash mexanizmi havfsizlik yostig'i modulining qismlaridir. Havfsizlik yostig'i joylashishi- havfsizlik yostig'i qayerda joylashgan? ⇨ 2-19 qarang.

### **Qanday qilib havfsizlik yostig'i odamni ushlab qoladi?**

O'rta va katta kuchli oldi oynaga yaqin va oldi oyna to'qnashuvida hatto havfsizlik kamari bilan mahkamlangan odam ham rulli g'ildirak yoki pribor paneliga urilishi mumkin.

Qattiq va o'rta yon tomon to'qnashuvida hatto havfsizlik kamari bilan mahkamlangan odam ham avtomobil ichidagi komponentlarga urilishi mumkin.

Havfsizlik yostiqlari havfsizlik kamarlari bilan ta'minlanuvchi himoyani, urilish kuchini odam ta'nasi bo'yicha bir xil tarqatib, oshiradi.

Biroq agar to'qnashuvda odam yostiq tomonga

qimirlay olmasa havfsizlik yostiqlarni odamni himoyalay olmaydi. Havfsizlik yostiqlari qanday ishadi? ⇨ 2-20 qarang.

Yostiqlar havfsizlik kamarlariga qo'shimchadir halos.

### **Havfsizlik yostiqlari ishga tushgandan so'ng nima sodir bo'ladi?**

Ochilishdan so'ng oldi va yon yostiqlari juda tez pusayib ketadi- shunday tezki, ularni ishganini sezmaslik ham mumkin. Tomning uzunchoq brusidagi havfsizlik yostiqlari ochilgandan so'ng gazni hech bo'lmaganda qisman biroz ushlab turadi. Yostiq modulining ba'zi komponentlari bir necha daqiqa mobaynida issiq qolishi mumkin. Havfsizlik yostiqchalarining joylashuvi Havfsizlik yostiqchalarini qayerda joylashgan degan bo'limda yoritib berilgan ⇨ 2-19 ga qarang.

Odamga teguvchi havfsizlik yostiqlarning qismi illiq bo'lishi mumkin, ammo issiq emas. Havfsizlik yostiqlari pusayishida teshikdan tutun va chang chiqishi mumkin. Yositq haydovchiga shamolli oyna bo'yicha ko'rinishni yopmaydi, boshqaruvni cheklantirmaydi va avtomobildan chiqishga halaqit qilmaydi.



### **OGOHLANTIRISH!**

Havfsizlik yostig'ini ishirishda havoda chang paydo bo'lishi mumkin. Chang astma va boshqa havo yo'llari kasalliklariga ega odamlar uchun zararlidir. Shuning uchun barcha havfsiz qilish mumkin bo'lganda avtomobildan chiqishi kerak.

Agar yostiq ochilishidan so'ng avtomobildan chiqish imkoni bo'lmasa, havo yo'llari kasalligiga ega insonga havoni oyna ochish orqali ta'minlash kerak.

Agar yostiq ochilish natijasida havo bilan muammolar kelib chiqsa, tibbiy yordamga murojat qilish lozim.

Avtomobilda yostiqlar ochilishidan so'ng barcha eshiklarni blokdan chiqarish, yonilg'i berishni to'xtatish, ichki yoriq'likni yoqish va avariya signalizatsiyasini yoqish xizmati ko'zda tutilgan. Bu xizmat yostiqlar ochilmasa ham ishga tushishi mumkin, agar urilish kuchi aniq cheklangan qiymatdan oshsa.

O't oldirish o'chirilishi, so'ngra esa takroran yoqilishidan keyin yonilg'i tizimi me'yordagi ish tartibiga qaytadi; siz muvofiq boshqaruv organlari bilan eshiklarni qulflashingiz, salondagi chiroqlarni o'chirishingiz va avariya miltillovchi signallarni o'chirishingiz mumkin. Agar avariya oqibatida ushbu tizimlardan biron biri shikastlangan bo'lsa, ular og'ishlar bilan ishlashi mumkin.

**▲ OGOHLANTIRISH!**

Havfsizlik yostiqlari ishga tushishiga olib kelgan kuchli to'qnashuvi natijasida avtomobilning muhim, masalan yonilg'i, tormoz, boshqaruv tizimlari shikastlanishi mumkin.

Avtomobil to'qnashuvdan so'ng harakatlana olsa ham, mavjud bo'lgan shikastlanishlar avtomobil bilan havfsiz boshqarishni qiyinlashtirishi mumkin.

Avariyadan so'ng dvigatelni ehtiyotkorlik bilan ishga tushuring.

Havfsizlik yostiqlarini ishga tushirishi mumkin bo'lgan to'qnashuv holida shamolli oyna ko'p ncha avtomobil deformatsiyasidan sinadi. Oldi yostiqlar ishga tushganida yo'lovchi tomonida shuningdek shamolli oyna sinishi mumkin.

• Yostiqlar faqat bir borgan ishga tushadi. Bundan so'ng tizim komponentlarini almashtirish lozim. Agar yangi komponentlar o'rnatilmagan bo'lsa, havfsizlik yostiqlari tizimi keying safar himoyani ta'minlay olmaydi. Yangi tizim havfsizlik yostiqlari moduli va ehtimol ba'zi boshqa detallarni o'z ichiga olishi kerak. Boshqa qisimlarni almashtirish bo'yicha axborot avtomobilga xizmat ko'rsatish bo'yicha qo'llanmada berilgan.

- Avtomobilda diagnostika va to'qnashuvni aniqlash moduli mavjud, u muvofiq ma'lumotni ro'yxatdan o'tqazadi. Avtomobil ma'lumotlarini yozish ⇨ 12-2 qarang.
- Havfsizlik yostiqlariga xizmat ko'rsatish kvalifikatsion mexaniklarga ruxsat beriladi. Not'g'ri xizmat ko'rsatishda havfsizlik yostiqlari tizimining xizmatlari buzilishi mumkin. Texnik xizmat ko'rsatish uchun dilerga murojat qilish kerak.

**Havfsizlik yostiqlari bilan jihozlangan avtomobilga xizmat ko'rsatish**

Havfsizlik yostiqlari bilan jihozlangan avtomobillar uchun alohida xizmat ko'rsatish talab qilinadi.

Avtomobilning turli qisimlarida yostiqlar tizimining komponentlari o'rnatilgan. Havfsizlik yostiqlari tizimiga xizmat ko'rsatish bo'yicha axborotni diler yoki muvofiq boshqaruvga murojat qilib olish mumkin.

**▲ OGOHLANTIRISH!**

Avtomobil va akkumulyator o'chirilgandan 10 soniyadan so'ng noto'g'ri harakatlarda ishlashi mumkin.

Havfsizlik yostiqlari yonida o'tirgan odam jarohat olishi mumkin.

Sariq konnektor bilan ishlashda ehtiyot bo'lish kerak.

Ular katta ehtimol bilan havfsizlik yostiqlari tizimiga ta'luqli bo'lishi mumkin.

Texnik xizmat olib borayotgan odam kerakli kvalifikatsiya darajasiga ega bo'lishi va tavsiyalangan amallarga rioya qilishi kerak.

**Havfsizlik yostiqlari bilan jihozlangan avtomobilga qo'shimcha moslamalarni o'rnatish**

Rom, bamber, tepalik, oldi yoki yon metalik obshivka komponentlarini yangilash yostiqlar tizimi faoliyatini buzishi mumkin.

Xavfsizlik yostiqlari tizimining harakat qilishlariga, shuningdek, o'zgartirishlar kiritish, jumladan quyidagi komponentlardan biron birini noto'g'ri ta'mirlash va almashtirish ham ta'sir qilishi mumkin:

- Xavfsizlik yostiqlari tizimi, jumladan xavfsizlik yostiqlari moduli, oldindan va yon tomondan zarba datchiklari, qayd etish va diagnostika moduli yoki xavfsizlik yostiqlari simlari
- Oldingi o'rindiqlar, jumladan baxya, choklar yoki zanjirsimon yopqichlar
- Xavfsizlik kamarlari



- Rul chambaragi, uskunalar paneli, shift qoplamasi yoki ustunlarning naqshdor pardozi
- Eshiklarning ichki zichlanishlari, jumladan dinamiklar

Dileringizda va xizmat ko'rsatish bo'yicha qo'llanmada siz xavfsizlik yostiqlari modullari va datchiklari, qaydlash va diagnostika moduli va xavfsizlik yostiqlari simlari, hamda ularni almashtirishning tegishli tartibi haqidagi ma'lumotlarni topasiz.

Agar avtomobilni jismoniy imkoniyatlari cheklangan foydalanuvchiga moslashtirish uchun yoki biron bir boshqa sabablar bo'yicha takomillashtirish zarur bo'lsa, ushbu o'zgartirishlar xavfsizlik yostiqlari tizimi ishini buzmasligiga nisbatan o'z dileringiz bilan maslahatlashing.

### Havfsizlik yostiqlari tizimini tekshirish

Havfsizlik yostiqlari tizimini planlashtirilgan texnik xizmat ko'rsatish yoki almashtirishni talab qilmaydi.

havfsizlik yostiqlari tayyorligi indikatorini ishlayotganiga ishonch hosil qiling. Ishiriladigan yostiqlar tayyorligining signalli lampasi ⇨ 4-13 ga qarang.

### **DIQQAT!**

Agar havfsizlik yostiqlari usti shikastlangan yoki ochiq bo'lsa yostiq to'g'ri ishlamasligi mumkin.

Yostiqlar ustini shikastlash yoki ochish mumkin emas.

Havfsizlik yostiqlari joylashishi haqida axborotni havfsizlik yostiqlari qayerda joylashgan? Bo'limida ta'riflangan ⇨ 2-19 ga qarang.

Texnik xizmat uchun dilerga murojat qiling.

### **To'qnashuvdan so'ng yostiqlar komponentlarini almashtirish**

### **OGOHLANTIRISH!**

Avtomobil to'qnashishida yostiqlar tizimi shikastlangan bo'lishi mumkin.

Shikastlangan tizim avariya hollarida hayovdchi va yo'lovchilarga kerakli himoyani ta'minlay olmaydi, bu jiddiy jarohatlarga olib kelishi mumkin.

Havfsizlik yostiqlari tizimining to'g'ri ishlashini ta'minlash uchun to'qnashuvdan so'ng texnik xizmat ishchilari tekshirib talab qilinsa shikastlangan komponentlarni almashtirishi kerak.

Havfsizlik yostiqlari ishga tushirilganda keyin komponentlarni almashtirish zarur. Texnik xizmat ko'rsatish uchun dilerga murojat qilish kerak.

Agar havfsizlik yostiqlari tayyorligi indikatorini harakatlanish mobaynida o'chmasa yoki yonmasa, havfsizlik yostiqlari tizimi muvofiq faoliyat ko'rsatmasligi mumkin.

Darhol texnik xizmatga murojat qilish kerak. Ishaydigan havfsizlik yostiqlari tayyorgarligining signalli chirog'i ⇨ 4-13 qarang.

### **OGOHLANTIRISH!**

Avtomobilni yoki uning qismlarini utilizatsiya qilishda har doim xavfsizlik texnikasi qoidalariga rioya etilishi kerak. Atrof-muhitga va salomatlikka zarar yetkazmaslik uchun, utilizatsiyani avtorizatsiyalangan servis markazi bajarishi kerak.

## BOLALAR UCHUN XAVFSIZLIK TIZIMI

### Katta yoshli bolalar

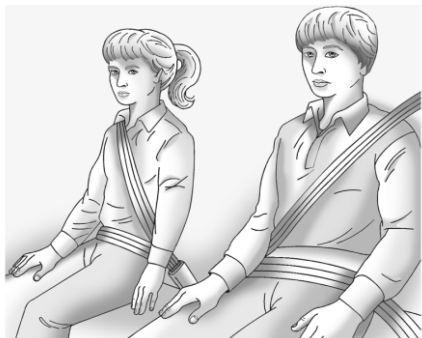

Qo'shimcha yostiqa o'tirgan katta yoshli bolalar havfsizlik kamarlaridan foydalanishi kerak.

Qo'shimcha yostiqlar tayyorlovchi tomonidan taqdim etilgan qo'llanmada bola og'irligi va bo'yiga nisbatan cheklanishlar ko'rsatilgan.

Bola qo'shimcha yostiqa dan bel va yelka kamaridan foydalanishi kerakligini keying test orqali aniqlash mumkin:

- O'rindiq suyanchig'iga orqa bilan suyanib o'tirish kerak. Tizzalar aynan o'rindiq chetida bukiladimi? Agar ha bo'lsa, davom eting. Agar yo'q bo'lsa qo'shimcha yostiqa dan foydalanish kerak.

- Bel-yelka kamarini taqing. Yelka kamari yelkaga tushyaptimi? Agar ha bo'lsa davom eting. Agar yo'q bo'lsa qo'shimcha yostiqa dan foydalanish kerak.
- Bel kamari beldan pastgi qisimda sonlarga biroz teyib mahkam yopishib turibtimi? Agar ha bo'lsa davom eting. Agar yo'q bo'lsa qo'shimcha yostiqa dan foydalanish kerak.
- Havfsizlik kamari to'g'ri holati butun yo'l mobaynida saqlanishi mumkinmi? Agar ha bo'lsa davom eting. Agar yo'q bo'lsa qo'shimcha yostiqa dan foydalanish kerak.

### Q: havfsizlik kamarlaridan qanday to'g'ri foydalanish kerak?

**A:** Katta yoshli bolalar belyelkali kamardan foydalanishlari kerak, bunda yelka kamari ta'na harakatini qo'shimcha cheklashi kerak.

Yelka kamari yuz yoki bo'yin darajasida o'tmasligi kerak. Bel kamari beldan pastgi qismida, songa biroz teyib mahkam yopishib turishi kerak. To'qnashuvda og'irlik tos suyaklariga tushadi.

Kamar hech qachon qorinda bo'lmasligi kerak, chunki to'qnashuvda bu jiddiy jarohatlarga olib kelishi mumkin.

Statistikaga asoslanganda bolalar agar orqa o'rindiqa ushlab qoluvchi uskunaga taqilgan to'g'ri o'rnatilgan bo'lsa ko'proq havfsizlikda bo'lishadi.

Kamarlar bilan mahkamlanmagan bolalar, avariya mobaynida avtomobildan tushib qolishlari yoki boshqalarga urilishlari mumkin. Katta yoshli bolalar muvofiq holda havfsizlik kamarlaridan foydalanishlari kerak.



### OGOHLANTIRISH!

Bitta kamar bilan bir necha bolani mahkamlash man etiladi. Bu holda kamar to'qnashuvda paydo bo'lgan kuchni to'g'ri tarqata olmaydi. Avariya hollarida ular bir biriga urilib jiddiy jarohatlar olishi mumkin. Bir vaqtda havfsizlik kamaridan bir inson foydalanishi mumkin.

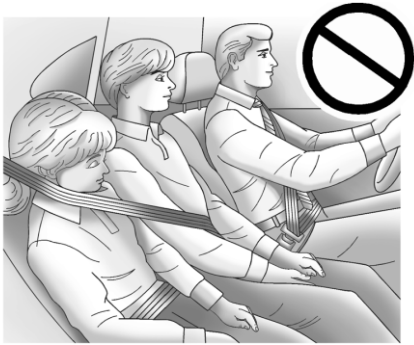

**⚠ OGOHLANTIRISH!**

Yelka kamari bolani boshidan o'tishi mumkin emas.

Agar bola bel-yelka kamari bilan muvofiq mahkamlanmagan bo'lsa jiddiy jarohatlar olishi mumkin. Avariya holatlarida yelka kamari bolani harakatlanishini cheklay olmaydi.

Bolani haddan tashqari oldinga surilishi bolani boshi yoki bo'yni shikastlanishiga olib kelishi mumkin.

Bola shuningdek kamar tagidan sirpanib tushishi mumkin. Bu holda og'irlik qoringa tushadi, bu jiddiy jarohatlarga olib keladi.

Yelka kamari yelka va ko'krakdan o'tishi kerak.



**Kichkina bolalar va chaqaloqlar**

Avtomobilda bo'lgan barcha himoyalangan bo'lishi kerak! Bu kichkina bolalar va chaqaloqlarga ham tegishli. Havfsizlik tizimlari bilan yosh, bo'y va yo'l uzunligiga qaramay hamma foydalanishi kerak.

Har doim, avtomobilda kichkina bolalar va go'daklar tashilayotgan vaqtda, maxsus bolalar o'rindiqlari qo'llanilishi kerak. Avtomobilning havfsizlik yostiqlari tizimi ham, uning xavfsizlik kamarlari tizimi ham kichkina bolalar va go'daklar uchun mo'ljallanmagan. Tegishli tarzda taqib qo'yilmagan bolalar avariya vaqtida avtomobildan otib chiqarilishi yoki ular boshqa odamlarga urilib ketishi mumkin.

**⚠ OGOHLANTIRISH!**

Avtomobilda harakatlenganda kichkina bola yoki chaqaloqlarni qo'lda ko'tarish mumkin emas. To'qnashuv mobaynida katta kuchlar paydo bo'ladi va bolani ushlab qolish mumkin emas. Masalan, agar to'qnashuv 40 km/soat tezlikda bo'lsa, 5,5 kg vazinli bola yo'lovchi qo'lga 110 kg bilan bosadi. Bola uni yoshida muvofiq ushlab turuvchi moslamada mahkamlanishi kerak.



**⚠ OGOHLANTIRISH!**

Havfsizlik yostig'i ustida yoki unga yaqin bo'lgan bo'lgan bolalar uni ishga tushishida jiddiy jarohatlar olishi mumkin. Oldi o'rindiqqa bolani ushlab qoluvchi moslamani yuz tomonga teskari qilib joylashtirish man qilinadi. Orqaga qaratilgan bolalar o'rindig'ini orqa o'rindiqqa joylash mumkin emas. Oldinga yo'naltirilgan bolalar o'rindig'ini orqaga o'rnatish kerak. Harakatlanishga qaratilgan bolalarni ushlab turuvchi moslamani oldi o'rindiqqa o'rnatilishda o'rindiqni eng cheklangan holatga surish kerak.



Bolalarni havfsizlik tizimlari avtomobilda bolalarni o'tirilgan yoki boshqa holatda ushlab turuvchi moslamalardan tashkil topgan. Ba'zida ularni bolalar o'rindig'i yoki avtomobil o'rindiqlari deb nomlashadi.

**Bolalar havfsizlik tizimlari uch asosiy turga bo'linadi:**

- Harakatlanish bo'yicha bolalar avtomobil o'rindig'i
- Orqaga yo'naltirilgan bolalar avtomobil o'rindig'i
- Qo'shimcha yostiqli va standart havfsizlik kamarli o'rindiqlar

Bolalarni ushlab qoluvchi uskuna aniq bir bolaning bo'y, vazni va yoshi bo'yicha, shuningdek ular o'rnatiluvchi avtomobilga moslab tanlanadi.

Barcha turdagi bolalarni uchlab qoluvchi uskunalar modellari mavjud. Bolalar o'rindig'ini harid qilishda, u avtomobilda ishlatilishga moslanganligiga ishonch komil qilish kerak. bolalar o'rindig'ini ishlab chiqaruvchilarning qo'llanmalarida bola vazni va bo'yiga maxsus tizim uchun cheklanmalar mavjud.

Bundan tashqari maxsus talablarga ega bolalarni ushlab qoluvchi uskunalarining ko'p xillari bor.

**⚠ OGOHLANTIRISH!**

Avriyada bosh yoki bo'yin shikastlanishi havfini kamaytirish uchun kichkina bolalar va chaqaloqlarni, ular 2 yoshga etmagunicha yoki uni bo'yi va vazni ushbu uskuna uchun cheklangan qiymatlardan oshmaganicha orqaga yo'naltirilgan bolalarni ushlab turuvchi uskunaga o'tqaziladi.

**⚠ OGOHLANTIRISH!**

Bolaning tos suyaklari hali kichkina, va oddiy bel havfsizlik kamari kerakli yetarli past holatni egalay olmaydi. Buni o'rniga kamar bola qorniga tushadi. To'qnashuvda kamar kuchni ta'nani suyak bilan himoyalanmagan qismiga tarqatadi, bu jiddiy jarohatlarga olib kelishi mumkin.

Jarohat havfini kamaytirish uchun bolaga muvofiq bolalar o'rindig'ini ishlatish kerak.

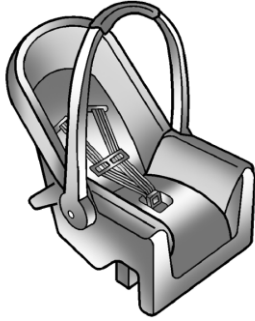
**Bolalar havfsizlik o'rindiqlari tizimi****Yuz tomoni bilan harakatga teskari o'rnatiluvchi avtolyulka**

Orqaga yo'naltirilgan bolani ushlab turuvchi uskuna bolani oldinga surilishdan uni orqasi uchun tayanch ta'minlab ushlab turadi. Kamarlar yordamida o'rindiqda bola joylashishi saqlanadi, shuningdek avariya mobaynida ham.

**Harakatlanish bo'yicha o'rnatiluvchi bolalar avto'o'rindig'i**

Harakatlanish bo'yicha o'rnatiluvchi bolani ushlab turuvchi uskuna bolani kamarlar yordamida oldinga surilishda saqlab turadi.

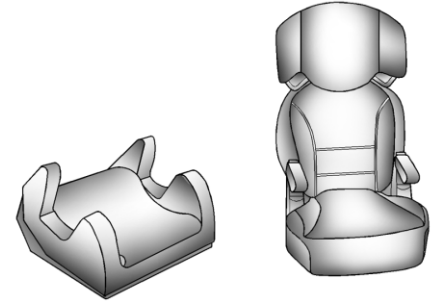
**Yostiq (buster)**

Qo'shimcha yostiq va standart havfsizlik kamarli o'rindiqlar bolani ushlab turuvchi uskunadan o'sib ketgan bolalar uchun moslangan.

Qo'shimcha yostiqli o'rindiqlar standart havfsizlik kamarlarni bolaga, u qo'shimcha yostiqsiz havfsizlik kamarlaridan foydalana olmagunicha moslash imkonini beradi. Havfsizlik kamarlarini moslashni tekshirish haqida katta yoshli bolalar ⇨ 2-24 qarang.

### Avtomobilga qo'shimcha bolalar o'rindiqlarini o'rnatish

#### OGOHLANTIRISH!

Agar bolalar o'rindig'i avtomobilda yomon mahkamlangan bo'lsa, bola jiddiy jarohatlar olishi mumkin. Bolalar o'rindig'ini muvofiq holda kamarlar yoki ISOFIX tizimi yordamida, ishlab chiqaruvchi ko'rsatmalari va qo'llanmalariga rioya qilib mahkamlash kerak.

Jarohatni olish havfini pasaytirish uchun, avtomobilda bolalar o'rindiqq o'rnatilishi kerak. Bolalar xavfsizligi tizimlari belli kamarlarga, bel-yelka kamarining bel qismi yoki ISOFIX tizimi yordamida mahkamlanishi kerak.

Qo'shimcha axborotni ISOFIX bolalar o'rindiqlarini mahkamlash tizimlari ⇨ 2-30 qarang.

Agar bolalar o'rindig'l avtomobilga yomon mahkamlangan bo'lsa, to'qnashuvda bola jarohat olishi mumkin.

Avtomobilga bolalarni ushlab turuvchi qurilma o'rnatib, yo'riqnomalar bilan aniqlik kiritib oling. Buning uchun quyidagilarni tekshiring:

1. Bolalarni tutib turuvchi qurilmaga yo'riqnomali yoriqlarni
2. Bolalarni tutib turuvchi qurilmaga yo'riqnomani

3. Avtomobil ekspluatatsiyasi bo'yicha mazkur qo'llanmani

Bolalar o'rindig'ini o'rnatishda, berilgan qo'llanma, hamda ushbu ko'rsatmada berilgan ma'lumotlarga murojat qilish kerak.

Bolalar o'rindig'i haqida qo'llanmalar juda muhim, shuning uchun ishlab chiqaruvchidan ularni nusxasini olish zarur.

Mahkamlanmagan bolalar o'rindig'l to'qnashuv yoki keskin to'xtashda surilishi va avtomobildagi odamlarni urishi mumkin.

Bolalar o'rindig'i bola avtomobilda bo'lmasa ham muvofiq holda mahkamlangan bo'lishi kerak.

#### Bolalarni bolalar o'rindi'g'iga mahkamlash

#### OGOHLANTIRISH!

Bolalar o'rindig'ida yomon mahkamlangan bola to'qnashuvda jiddiy jarohatlar olishi mumkin.

Bolani ko'rsatmalarga rioya qilganda muvofiq mahkamlash kerak.

#### Bolalar o'rindig'ini qayerga o'rnatish kerak

Statistikaga qaraganda, bolalar va chaqaloqlar agar ular orqa o'rindiqda bolalar o'rindig'ida muvofiq mahkamlangan bo'lsa ko'proq himoyada bo'ladi.

12 yoshdan kichkina bolalar orqa o'rindiqda imkoni boricha mahkamlangan bo'lishi kerak.

Orqaga qaratilgan bolalar o'rindig'ini oldi

o'rindiqlariga o'rnatish taqiqlanadi. Yuzini orqaga qaratib o'tirgan bola, xavfsizlik yostiqlari ishlab ketgan holatida, katta xavfga uchraydi.

#### OGOHLANTIRISH!

Bolalarni ushlab qoluvchi o'rindiqni uni oldida AKTIVLANGAN HAVFSIZLIK YOSTIQLARida ishlatish bolaga JIDDIY JAROHATLAR yoki ular O'LIMIGA olib kelishi sababli TA'QIQLANADI!!



Orqa o'rindiqda bolalar o'rindig'ini o'rnatishda u ushbu avtomobil bilan mosligiga ishonch hosil qilish uchun qollanmani o'rganib chiqish kerak. Qo'shimcha yostiqlar va bolalar o'rindiqlari turli xil hajmga ega, va ulardan ba'zilari alohida holatlarga ko'proq to'g'ri kelishi mumkin.

Joylashish joyi va bolalar o'rindig'li hajmlariga qarab uni oldidagi havfsizlik kamarlar yoki ISOFIX mahkamlashlar tizim yo'lovchilar yoki boshqa bolalar o'rindiqlari uchun yopiq bo'lishi mumkin.

Bolalarni tutib turuvchi qurilma oldidagi o'rindiq holatini ishlab chiqaruvchining yo'riqnomasiga muvofiq bolalarni tutib turish qurilmasining to'g'ri mahkamlanish imkonini ta'minlash uchun shunday tarzda sozlash zarur.

Bolalarni tutib turuvchi qurilmani o'rnatishda ishlab chiqaruvchining yo'riqnomalarini albatta bajaring va qurilmani ishonchli mahkamlang.

Qo'shni joyni agar bolalar o'rindig'i tizim komponentlariga yo'lni yopsa yoki kamarlar o'tishiga halaqit qilsa ishlatish mumkin emas.

Bolalar o'rindig'i qayerda joylashishidan qat'iy nazar unda bolani qattiq mahkamlash kerak.

### **ISOFIX mahkamlash tizimiga ega bo'lgan bolalarni tutib turuvchi qurilmani o'rnatish imkoniyati**

#### **Tekshiruvni yakunlagandan keyin ISOFIX qurilmasini qo'shing.**

ISOFIX uskunalar turi va o'lchamli sinf:

**A-ISO/F3:** Shaxs bilan avtomobil bo'yicha o'rnatiluvchi bolalar uchun o'rindiq 9dan 18 kg gacha vazn kategoriyasining tepa segmentida joylashgan.

**B-ISO/F2:** Shaxs bilan avtomobil bo'yicha o'rnatiluvchi bolalar uchun o'rindiq 9dan 18 kg gacha vazn kategoriyasining tepa segmentida joylashgan.

**B1-ISO/F2X:** Shaxs bilan avtomobilga qarshi tomonda o'rnatiluvchi bolalar uchun o'rindiq 9 dan 18 kg gacha vazn kategoriyasining pastgi segmentida joylashgan.

**C-ISO/R3:** Shaxs bilan avtomobilga qarshi tomonda o'rnatiluvchi bolalar uchun o'rindiq 9dan 18 kg gacha vazn kategoriyasining tepa segmentida joylashgan.

**D-ISO/R2:** Shaxs bilan avtomobilga qarshi tomonda o'rnatiluvchi bolalar uchun o'rindiq 18 kg gacha vazn kategoriyasining pastgi segmentida joylashgan.

**E-ISO/R1:** Shaxs bilan avtomobilga qarshi tomonga o'rnatiluvchi kichkina bolalar uchun o'rindiq 13 kg gacha vazn kategoriyasida.

**F-ISO/L1:** Chapga qaratilgan bolani ushlab qoluvchi uskuna (Iyulka)

**G-ISO/L2:** O'nga qaratilgan bolani ushlab turuvchi uskuna (Iyulka)

#### **Bolalarni tutib turuvchi qurilmani o'rnatish imkoniyati**

**Yakunlagandan keyin universal bolalarni tutib turuvchi qurilmani qo'shing.**

### Bolalar o'rindiqlarining ISOFIX mahkamlash tizimi



ISOFIX mahkamlanadigan kronshteynlar suyanchiqda  markirovkaga ega. Bu avtomobilga to'g'ri keladigan ISOFIX tizimi bilan bolalar o'rindig'ini mahkamlang. Bolani ushlab turuvchi uskunalar ISOFIX tizimi joylashishlari aniq bir avtomobilga qarab "ISOFIX mahkamlash tizimi bilan bolalar o'rindiqlarini mahkamlash imkoniyati" jadvalarida keltirilgan. Bolalar o'rindig'ini qayerda o'rnatish kerak ⇨ 2-28 ga qarang. Bir vaqtning o'zida orqa o'rindiqlarga ISOFIX tizimini mahkamlash mumkin va shu o'rinda bolalar o'rindiqlari qoshni joylarga o'rnatilishi kerak emas.

### Tepa mahkamlash proushinlari



Bolalar o'rindig'ini mahkamlashning tepa kamari ostidagi proushinlar  belgi bilan belgilangan.

ISOFIX tizimiga qo'shimchada Top-Tether turdagi kamarni tepa mahkamlash proushinlarga mahkamlang. Universal joylashish ISOFIX bolani ushlab turish uskunalar tizimi "ISOFIX mahkamlash tizimi bilan bolalar o'rindiqlarini mahkamlash imkoniyati" jadvalarida IUF sifatida berilgan Bolalar o'rindig'ini o'rnatish ⇨ 2-28 ga qarang. Bolalar o'rindig'ini o'rnatishda ishlab chiqaruvchining qo'llanmasini ko'rib chiqish zarur, ushbu avtomobilga mos kelish yoki kemasligini bilish uchun.

Agar bolalar kamari ISOFIX tizimiga ega bo'lsa, bolalar o'rindiqlarini mahkamlash tizimlari bo'limida o'rnatish bo'yicha ko'rsatmalarga ⇨ 2-30 qarang.

Agar bolalar o'rindig'i kamar va Top Tether kamari yordamida o'rnatilsa, Top Tether fiksatorlar joylashishi koyini ta'riflari ISOFIX bolalar o'rindig'ini mahkamlash tizimi bo'limida ⇨ 2-30 ga qarang.

Agar bolani ushlab turuvchi uskuna yoki avtomobil o'rindig'i ISOFIX tizimiga ega bo'lmasa, bolalar o'rindig'ini mahkamlash uchun standart havfsizlik kamaridan foydalanish kerak. Bolalar o'rindig'lga berilgan qo'llanmaga rioya qiling.

Agar orqa o'rindiqda bittadan ortiq bolalar o'rindig'ini o'rnatish kerak bo'lsa, Bolalar o'rindig'ini qayerda o'rnatish kerak ⇨ 2-28 ga qarang.

1. O'rindiqqa bolalar o'rindig'ini qo'ying.
2. Lo'kidon tilchasidan ushlab turgan holda xavfsizlik kamarining bel va yelka qismini bolalarni tutib turuvchi qurilmadan yoki uning atrofidan tortib o'tkazing.



Xavfsizlik kamari iloji boricha to'g'ri solinganligini va bolalar o'rindig'ining tutqichiga yoki plastmassa qoplamasining elementlariga ilinib turmaganligini tekshiring. Mahkamlash usuli bolalarni tutib turuvchi qurilmaga yo'riqnomada tavsiflangan.



3. Chiqirlab joylashishi uchun tilchani qulufga tiqing. Agar tilcha oqirgacha tiqilmasa, to'ka to'g'riligini tekshiring.

Xavfsizlik kamarini zarurat tug'ilgan paytda tez yechib olish uchun to'qali xavfsizlik kamarini bo'shatish tugmasini bolalarni tutib turuvchi qurilmadan chetroqda joylashtiring. Blokdan chiqarish tugmasiga erishish bolalarni tutib turuvchi qurilma tomonidan to'silib turilishi lozim bo'lmaydi. Bolalarni tutib turuvchi qurilma tugmaga bosmasligi kerak.

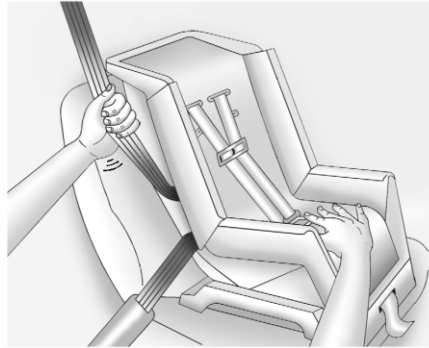

4. Kamarni taranglashtirish uchun bolalarni tutib turuvchi qurilmaga bosing va kamarning bel qismini taranglashtirish uchun kamarning yelka qismidan torting.

Oldinga qaratilgan bolalarni tutib turuvchi qurilmani o'rnatayotganda uning ustiga bosish va kamarni taranglashtirish uchun tizzadan foydalanish mumkin.

5. Agar bolalar o'rindig'i Top Tether mahkamlashga ega bo'lsa, ISOFIX bolalar o'rindig'ini mahkamlash tizimlarini 2-30 ga qarang.

6. Bolani bolalar o'rindig'iga o'tqazishdan avval, u yaxshilab mahkamlanganiga ishonch hosil qilish kerak.

Bolalar o'rindig'ini uni itarib yoki turli xil tomonlarga tortib tekshiring.

Bolani ushlab turish uskunasi yechish uchun, boshida uni ko'rsatmalarga ko'ra blokdan yeching. Standart kamarni yechib uni uchini u yig'ilgan holatga qatishi uchun qo'yib yuboring. Top Tether mahkamlashni, agar u ankeriga yopishtirilgan bo'lsa olib tashlang.



# 3

## BUYUMLARNI SAQLASH JOYLARI

---

- BUYUMLAR UCHUN QUTILAR ..... 3-2
- BUYUMLARNI SAQLASH UCHUN  
QO'SHIMCHA IMKONIYATLAR..... 3-3
- ESLATMALAR ..... 3-4

## BUYUMLAR UCHUN QUTILAR

### **⚠ OGOHLANTIRISH!**

Buyumlar uchun bo'linmalarda og'ir va o'tkir tig'li narsalar saqlamang. Avariya vaqtida bo'linmalarning qopqog'ini ochilib aytib o'tilgan jismlar yo'lovchilarga shikast etkazishi mumkin.

### **Qo'lqop uchun qutisi**

Qutini ochish uchun dastasini ko'taring.

### **Stakan tutqichlari**

### **Orqa o'rindiq**

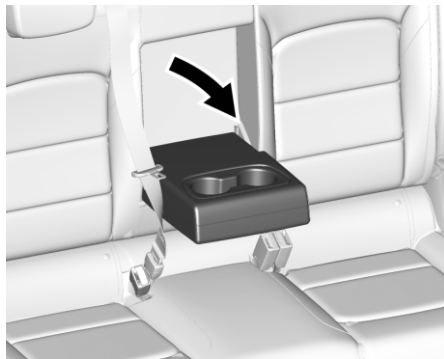

Stakan tutqichlarining qopqog'ini ochish uchun, dastasini bosib va qopqog'ini oldinga siljiting.

### **Markaziy konsoldagi buyumlar qutisi**

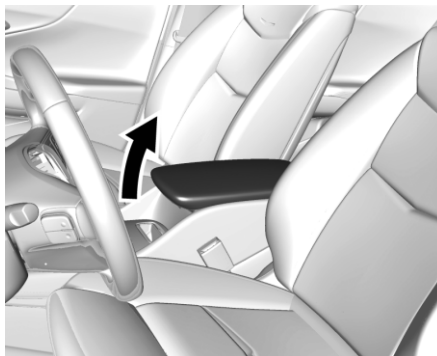

Markaziy konsolda tirsak qo'ygich uchun alohida bo'linma mavjud. Lo'kidonni torting va tirsakqo'ygichni orqaga itaring.

### **Soyabonlar uchun tahmon**

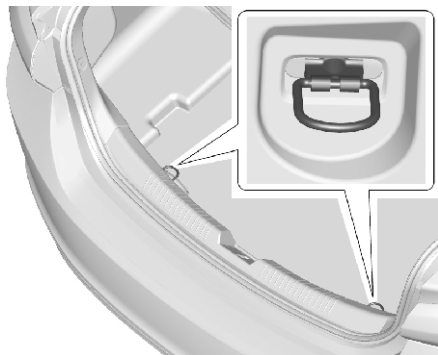

Haydovchi yoki yo'lovchilarning eshiklarida joylashgan mahsus soyabon saqlagichlarga soyabonlarni qo'yishingiz mumkin.

**BUYUMLARNI SAQLASH UCHUN  
QO'SHIMCHA IMKONIYATLAR****Yuklarni mahkamlash**

Avtomobilning yukxonasida ikkita mahkamlash skobasi bor.  
Skobadan kichik yukni yoki yuk to'rini mahkamlash uchun foydalanish mumkin.



# 4

## BOSHQARISH VOSITALARI VA ASBOBLARI

---

- BOSHQARISH QISMLARI ..... 4-2
- SIGNALIZATORLAR, O'LCHOV ASBOBLARI  
VA INDIKATORLAR ..... 4-5
- AXBOROT DISPLEYLARI ..... 4-21
- AVTOMOBILNING AXBOROT XABARLARI .... 4-26
- ESLATMALAR ..... 4-28

## BOSHQARISH ORGANLARI

### Rul g'ildiragining holatini sozlash



Rul g'ildiragini sozlashni bajarish uchun:

1. Dastakni pastga tushiring.
  2. Rul g'ildiragini tepaga yoki pastga siljiting.
  3. Rul g'ildiragini o'zingizga qarab yoki o'zingizdan chetga siljiting.
  4. Rul g'ildiragini joyida mahkamlash uchun dastakni tepaga itaring.
- Rul g'ildiragini harakatlanish paytida sozlamang.

### Rul g'ildiragida boshqarish Qismlari

Axborot-ko'ngilochar tizimini rul chamberagidagi boshqaruv organlari yordamida boshqarish mumkin. Rul chamberagidagi boshqaruv organlar ⇨ 6-4ga qarang.

#### Ovozli signal

Ovozli signalni yoqish uchun rul g'ildiragining markazida  nakladkani bosing.

#### Oldi oynaning tozalagichi / yuvish moslamasi

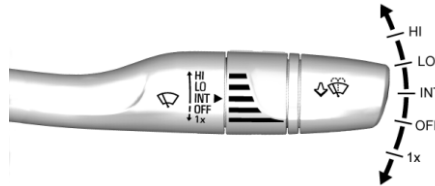

#### Oldi oynaning tozalagichi / yuvish pauza rejimli moslamasini

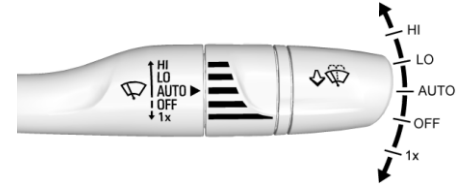

#### Rainsense yomg'ir datchigiga ega bo'lgan old oyna tozalagichi/yuvigichi

Oldi oyna yuvish/tozalash moslamasini boshqarish dastagi rul kolonkasini chetida joylashgan. O't ochish kalitni ACC / ACCESSORY (KONDISTIONER / YORDAMCHI USKUNA) yoki ON / RUN holatiga o'tqazing va oldi oyna tozalagichni kerakli ishlash rejimiga o'tqazish uchun dastakni muvofiq tomonga buring.

**HI (YUQORI):** Tez tozalash uchun,  
**LO (PASTGI):** Sekin tozalash uchun.

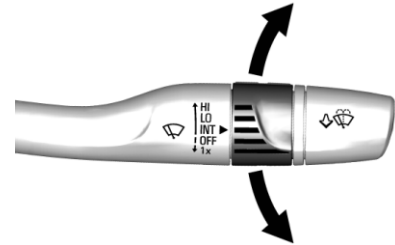



**INT (TO'XT):** Agar pauzali rejim mavjud bo'lsa oynatozalagich boshqarish dastagini INT holatiga aylantiring. Uzukni oynatozalagich tez-tez ishlashi uchun yuqoriga sekin ishlashi uchun pastga aylantiring.

**OFF (O'CH):** tozalagichlarni o'chirish uchun.

**AUTO (AVTO) :** Agar avtomobil Rainsense yomg'ir datchigi bilan jihozlangan bo'lsa, uni yoqish uchun oynatozalagichlarni boshqarish dastagini AUTO holatga o'tkazing va g'ildirakchani aytantirish orqali datchik sezgiriligini sozlang. "Rainsense tizimi yomg'ir datchigi" bandini quyida ushbu bo'limda qarang.

**1X:** Agar dastakni pastga tushirib qo'yib yuborilsa, tozalagich schetkalari bir bor aylanadi. Bir necha aylanishlarni amallga oshirish uchun, dastakni shu holatda ushlab turing.

: Oldi oynaga yuvish moslamasidan suyuqlik berish va oynatozalagichlarni yoqish uchun oynatozalagich boshqarish dastagini o'zingizga torting.

Tozalagichlar dastak tushirilmagunicha yoki yuvishning maksimal vaqtiga yetmagunicha ishlaydi.

Tozalagichlar dastagi tushirilgandan so'ng schetkalar yana bir necha bor ko'tarilishi mumkin. Oldi oyna yuvish moslamasini suyuqlik bilan to'ldirish haqida qoshimcha ma'lumotni "Yuvish moslamasi suyuqligida" qarang ⇨ 9-15

Tozalagichlarni yoqishdan oldin schetkalar va old oynani qor va muzdan tozalang.

Agar schetkalar oldi oynada muzlab qolgan bo'lsa, ularni asta qimirlatib isiting. Shikastlangan schetkalar almashtiriladi. Oynatozalagich schetkalarini almashtirishni qarang ⇨ 9-19.

Ko'p qor yoki muzlar oynatozalagichlar elektrdvgatelini buzilishiga olib keladi. Oyna tozalagichni qizib ketishi holida tozalagich elektrdvgatel sovgunicha ishini to'xtatadi. Elektr tiziminig quvvatiga ⇨ 9-25 ga qarang.

#### **OGOHLANTIRISH!**

Sovuq paytda old oyna isitilmagunicha yuvish moslamasidan foydalanmang. Aks holda yuvish moslamasining suyuqligi old oyna ustida muz qatqalog'ini hosil qilib, ko'rish imkoniyatini buzishi mumkin.

#### **OGOHLANTIRISH!**

Haydashdan oldin kapo'tni, old oynani, tomni va boshqalarni tozalang avtomobilning orqa tomoni, faralarni, chiroqlarni va derazalarni, qor va muzdan tozalang. Qor va muz tufayli ko'rinishi cheklanganligi sababli avtohalokat yuz berishi mumkin.

#### **Oyna tozalagichlarni bloklash**

Agar oyna tozalagichlar LO, HI, yoki INT rejimida ishlaganda, o't oldirish kalitini BLOKLASH / O'CHIRILGAN holatiga o'tkzangiz, oyna tozalagichlar darhol harakatdan to'xtaydi.

Agar shundan keyin, haydovchining eshigi ochilishidan avval, yoki undan 10 daqiqa o'tmay turib, old oyna tozalagichlarining dastagini OFF holatiga o'tkazsa, tozalagichlar yana harakatga tushadi va old oynaning pastki chetiga o'tadi.

Agar oyna yuvish moslamasi ishlaganda o't oldirish kalitini BLOKLASH / O'CHIRILGAN holatiga o'tkzangiz, tozalagichlarning cho'tkalari old oynaning pastki chetiga yetganda, to'xtaydi.

oynaning bu qismi tozaligiga axamiyat bering.

### Rainsense tizimi yomg'ir datchigi

Agar avtomobil Rainsense tizimi bilan jihozlangan bo'lsa, old oynaning tepa chetida markaz bo'ylab joylashgan yomg'ir datchigi oynadagi suv miqdorini aniqlaydi va cho'tkalar harakati chastotasini avtomatik boshqaradi.

Tizimning maqbul ishini ta'minlash uchun old oynaning ushbu qismini tozaligi ustidan kuzatib boring.

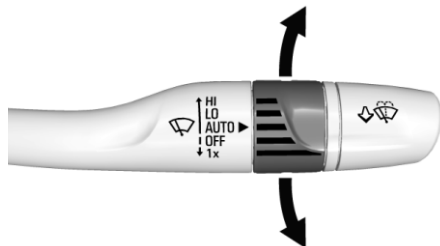

**AUTO (AVTO):** Agar datchik yoqilgan bo'lsa, oynatozalagichlarni boshqarish dastagini AUTO holatga o'tkazing. Datchikning sezuvchanlik darajasini o'zgartirish uchun oynatozalagichlarni boshqarish dastagidagi halqani burang.

- Namlikka sezuvchanlikni oshirish uchun chiziqni tepaga burang.
- Namlikka sezuvchanlikni pasaytirish uchun chiziqni pastga burang.

- Rainsense funksiyasini o'chirish uchun old oyna tozalagichlari dastagini AUTO holatdan chiqaring.

### To'plamda oynatozalagich dastagini himoyasi

Agar avtomobil oynatozalagichlarning tizginini himoyalash bilan jihozlangan bo'lsa, avtomatik yuvish joyiga kirishda oynatozalagichlarni boshqarish dastagini OFF holatga o'tkazish zarur bo'ladi. Ushbu holatda yomg'ir datchigi signali bo'yicha oynatozalagichlarning avtomatik yoqilishi ishlamaydi.

Agar Rainsense tizimi mavjudligida neytral uzatma (N) yoqilgan va avtomobil tezligi juda sekin bo'lsa, tozalagichlar avtomatik old oynaning eng pastki qismida to'xtaydi.

Tozalagichlar neytral uzatma boshqasiga almashganda yoki avtomobil tezligi oshirilgan vaqtda me'yorda ishlashni boshlaydi.

### Sohat

Vaqt va kun sanasini axborot-ma'lumot tizimining tegishli menyusida sozlash mumkin. "Tizim" bo'limidagi "Vaqt va sana", axborot-ma'lumot tizimining avtomobildan foydalanish qo'llanmasidagi "Parametrlarni sozlash" bo'limiga qarang.

### Shtepselli rozetkalar (12 V o'zgarmas tok)

Yordamchi shtepselli rozetkalardan elektr jihozlarni, masalan, uyali telefon yoki MP3-pleerni ulash uchun foydalanish mumkin.

Avtomobilida hammasi bo'lib ikkita shunday rozetka ko'zda tutilgan:

- Bittasi o'rta panelda, iqlim nazorati tizimini boshqarish pulti ostida.
- Ikkinchisi - markaziy konsoldagi buyumlar bo'limi ichida, tirsakqo'ygich tagida joylashgan.

Rozetkadan quvvatlanish, o't oldirish kaliti ON/RUN yoki ACC/ACCESSORY holatida bo'lsa, o't oldirish o'chirilgan so'ng, haydovchi eshigi ochilmaguncha, yoki 10 daqiqadan ortiq bo'lmagan vaqt ichida quvvatlanish o'chadi. Zaxira quvvat mo'duli bo'limiga qarang ⇨ 8-14 Quvvatlanish uyasini ishlatish uchun quvvatlanish uyasining qopqog'ni yeching.

Ba'zi qo'shimcha elektrmoslamalar rozetka bilan mos kelmasligi va avtomobil yoki adapterni qizib ketishiga olib kelishi mumkin.

Muammolar mavjud bo'lganida TXS ga murojat qilish zarur.

Qo'shimcha uskunalar o'rnatilishida uskuna bilan birga beriluvchi qo'llanma yordamida o'rnatish zarur. ⇨ 8-54 sahifasida Ulanadigan elektr jihozlar bo'limiga qarang.

### SIGNALIZATORLAR, O'LCHOV ASBOBLARI VA INDIKATORLAR

#### **OGOHLANTIRISH!**

O't oldirish yoqilganda har doim rozetkalariga oziqlanish uzatib turiladi. Agar elektr asbob-uskunalar qo'llanilmayotgan bo'lsa, uni rozetkadan uzib qo'ying. Agar avtomobil yonib ketadigan bo'lsa, odamlar jarohat olishlari va hattoki halok bo'lishlari mumkin.

#### **DIQQAT!**

Agar avtomobil o'chiqligida elektr asbob-uskunalarini uzoq vaqt davomida yoqilgan holatda qoldirilsa, bu akkumulatorning to'liq quvvatsizlanishiga olib keladi. Ishlatilmayotgan elektr asbob-uskunalarini har doim o'chirib qo'ying va nominal iste'mol toki 15 amperdan yuqori bo'lgan qurilmalarni yoqmang.

#### **DIQQAT!**

Shtepsel rozetkalariga mahkamlangan og'ir moslamalar avtomobilning kafolatiga ta'luqli bo'lmagan shikastlanishlarga olib kelishi mumkin. Rozetkalar mobil telefonlar quvvatlantiruvchi uskunalarining shnurlari kabi yordamchi vilkalar ulanishi uchun moslangan.

#### **Chektirgich**

Iqlim-nazorat tizimi ostiga chektirgich o'rnatilgan bo'lishi mumkin. Chektirgichni yoqish uchun, uni qizdiruvchi elementga itarib kulgazing va ushbu holatda qoldiring. Agar chektirgich qo'llashga tayyor bo'lsa, u surib chiqariladi.

#### **DIQQAT!**

Qizdirish vaqtida chektirgichning ichkarida ushlab turilishi issiq qizdirish elementidan chertib chiqarishni imkonsiz qiladi. Ortiqcha qizib ketish holatida chektirgichning yoki qizdiruvchi elementning shikastlanish yoki saqlagichning ishdan chiqish ehtimoli bor. Chektirgich qizdirilishi vaqtida uni majburan bosilgan holda ushlab turmang.

#### **Kuldonlar**

Avtomobilda yechiladigan kuldon bor. Uni stakandonga qo'yish va bo'shatish uchun chiqarib olish mumkin. Qo'llash uchun qopqoqni oching.

#### **DIQQAT!**

Kuldonda qog'oz, sigaret qoldiqlari yoki boshqa yonuvchi materiallar, o'chirilmagan sigaret va boshqa chekish aralashmalari mavjud bo'lgan holatda ularning alanganishi va avtomobilning shikastlanishi ehtimoli bor. Hech qachon kuldonda alanganuvchi buyumlarni qoldirmang.

Signalizatorlar va o'lchov asboblari nosozlik borligini, u qimmat ta'mirlash yoki almashtirishga olib keladigan darajada jiddiy bo'lishidan avvalroq ko'rsatishi mumkin. Signalizatorlarga va o'lchov asboblariga diqqat bilan qarash ehtimoliy zararining oldini olishi mumkin. Signalizatorlar avtomobilning funksional imkoniyatlarida muammolar tug'ilishi mumkin bo'lgan holatlarda yonadi.

Ba'zi signalizatorlar dvigatelni ishga tushirishda, ularning ishlashini ko'rsatish uchun, qisqa muddatga yonadi. O'lchov asboblari avtomobilning funksional imkoniyatlarida, ehtimol, muammolar borligini ko'rsatishi mumkin. O'lchov asboblari va signalizatorlar ko'pincha bir vaqtda ishlab ketadi va avtomobilning nosozligini ko'rsatadi. Signalizatorlardan biri harakatlanish paytida yonib, o'chmay turganda, yoki o'lchov asboblardan biri ehtimoliy nosozlikni ko'rsatib tursa, keyingi harakatlar izohlangan bo'limlarga murojaat qiling. Qo'llanmada ko'rsatilgan tavsiyalarga amal qiling. Ta'mirlashni kechiktirish qimmatga tushishi va hatto xavfli bo'lishi mumkin.

Asboblar birikmasi (Asosiy komplektatsiya)

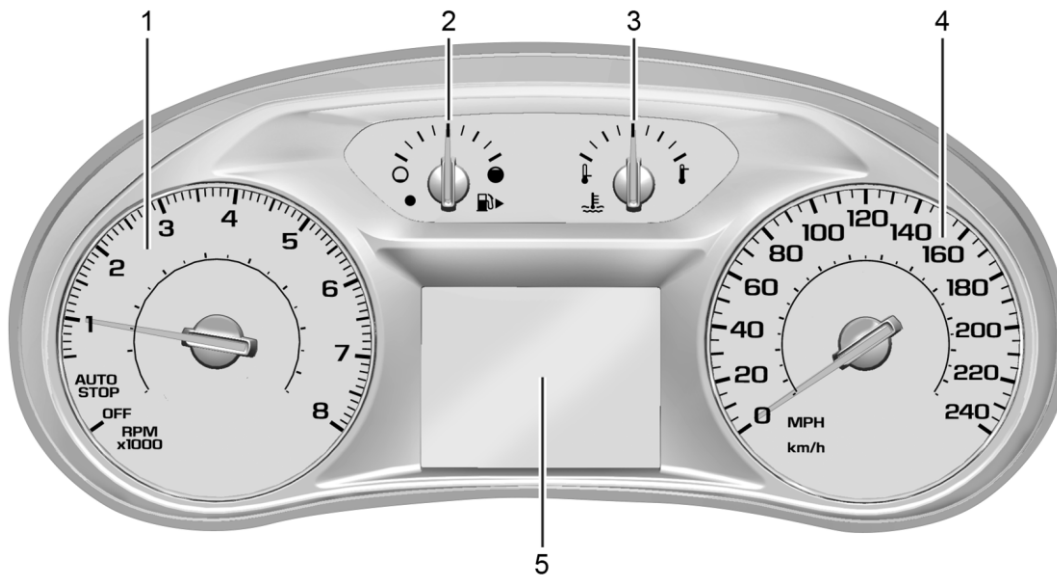

1. Taxometr ⇨ 4-9

2. Yonilg'i sathi ko'rsatkichi ⇨ 4-10

3. Dvigatelni sovituvchi suyuqligi harorati indikatorini ⇨ 4-10

4. Spidometr ⇨ 4-9

5. Haydovchining axborot markazi (DIC) (Kengaytirilgan to'plam) ⇨ 4-24 yoki Haydovchining axborot markazi (DIC) (Bazaviy

to'plam) ⇨ 4-21.

## Asboblarning birikmasi (Kengaytirilgan komplektatsiya)

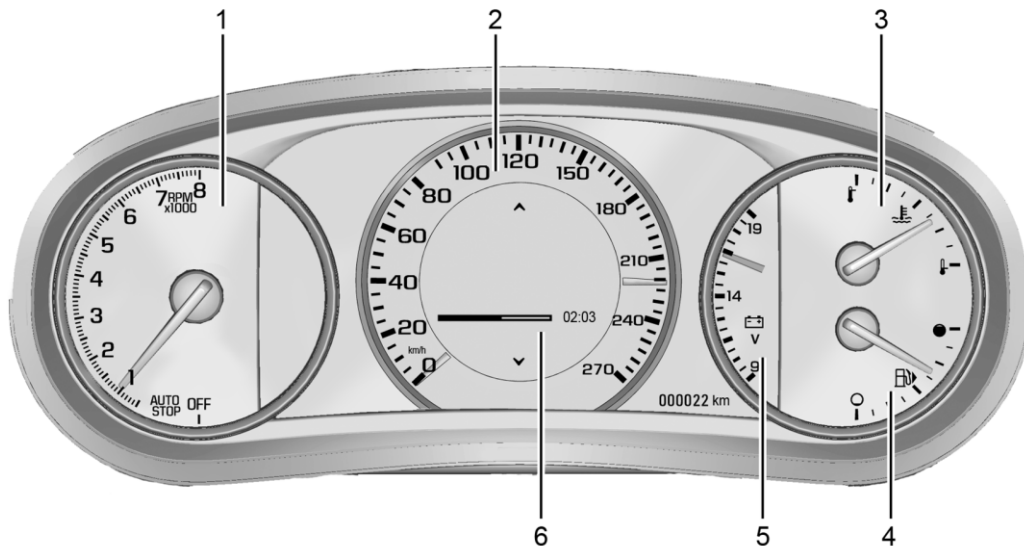

1. Taxometr ⇨ 4-9

2. Spidometr ⇨ 4-9

3. Dvigatelni sovituvchi suyuqligi harorati indikatorini ⇨ 4-10

4. Yonilg'i sathi ko'rsatkichi ⇨ 4-10

5. Voltmetr (Faqat yaxshilangan to'plamning klasteri) ⇨ 4-11

6. Haydovchining axborot markazi (DIC)

(Kengaytirilgan to'plam) ⇨ 4-24 yoki Haydovchining axborot markazi (DIC) (Bazaviy to'plam) ⇨ 4-21.

### Priborlar kombinatsiyasi displeyi menyusi

Priborlar kombinatsiyasi markazida interaktiv displey joylashgan.

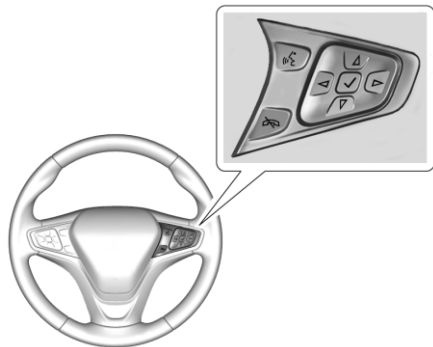

Rul g'ildiragini o'n tomonidagi tugmalardan bloklashni displey menyusining turli xil elementlari bo'yicha harakatlanish uchun foydalaning.

△ Tugmani ilovalarga kirish uchun bosing.

▽ yoki ▾ tugmalardan ilovalar ro'yxati bo'yicha harakatlanish uchun foydalaning.

Aloxida ilovalar ba'zi modifikatsiyalar uchun ishlashi mumkin.

• Axborot ilovalari

Haydovchining (DIC) axborot markazi ma'lumotlarini ko'rishga imkon beradi. Haydovchining axborot markazi (DIC) (Kengaytirilgan to'plam) ⇨ 4-24 yoki

Haydovchining axborot markazi (DIC) (Bazaviy to'plam) ⇨ 4-21ga qarang.

- Audio
- Telefon
- Navigatsiya
- Sozlashlar

### Audio (Audio)

“Audio” ilovasining bosh oynasini oching va △ yoki ▾ belgisini kerakli radiostansiya yoki avtomobilning axborot ko'ngilochar tizimiga ulangan kompakt disk, USB-to'ldirgich yoki Bluetooth-moslamada kompozitsiyani tanlash uchun bosing. ✓ ni “Audio” ilovasini tanlash, so'ng ▾ ni “Audio” menyusini ochish uchun bosing. “Audio” menyusida musiqa va tanlanganlar punktlarini tanlash yoki audiosignal manbaasini o'zgartirish mumkin.

### Telefon

✓ ni “Telefon” ilovasini tanlash, so'ng ▾ ni “Telefon” menyusini ochish uchun bosing.

Agar ayni vaqtda telefonda gaplashmayotgan bo'lsangiz, “Telefon” menyusida qo'ng'iroqlar jurnali, abonentlar ro'yxatini ko'rish yoki tanlanganda kerakli punktni tanlash mumkin.

Suhbat mobaynida telefon mikrofonini yoqish / o'chirish, chaqiruvni telefonga o'tqazish yoki baland ovoz rejimini yoqish mumkin.

### Navigation (Navigatsiya Agar jihozlangan bo'lsa)

✓ ni “Navigatsiya” ilovasini tanlash, so'ng ▾ ni “Navigatsiya” menyusini ochish uchun bosing.

Agar ayni vaqtda marshrut bo'yicha harakat olib borilmayotgan bo'lsa, oldin tanlangan marshrut bo'yicha olib borishni, hamda ovozli ko'rsatgichlarni yoqish yoki o'chirish mumkin.

Agar ayni vaqtda siz berilgan marshrut bo'yicha harakatlanayotgan bo'lsangiz, ✓ ni tanlangan marshrut bo'yicha harakatlanishni o'chirish yoki ovozli ko'rsatgichlarni yoqish/o'chirish uchun bosing.

### Sozlashlar





✓ ni “Sozlashlar” ilovasini tanlash uchun bosing. Sozlashlar ro'yxati bo'yicha harakatlanish uchun △ yoki ▾ ni bosing.

**O'Ichov birliklari:** «O'Ichov birliklari» menyuda paydo bolganda ▾ bosing va o'Ichov birliklari menyusiga kiring. Britaniya yoki Metric hisoblash tizimini tanlang kerakli punktlarni nazarda tutgan holda ✓ bosing.

**Axborot betlar:** - Sozlashlar menyusini ochish va “Axborot betlari” ilovasida aks ettiriladigan ma'lumotlarni tanlash uchun displeyda “Axborot betlar”ni chiqarib va ▾ ni bosing.

Haydovchining axborot markazi (DIC) (Kengaytirilgan to'plam) ⇨ 4-24 yoki Haydovchining axborot markazi (DIC) (Bazaviy to'plam) ⇨ 4-21ga qarang.

**Segment indikatorlari:** «Segment indikatorlari» menyusiga kirish uchun va kerakli indikatorlarni kombinatsiya panelining o'ng va chap tomoniga chiqarish uchun  ni bosning. Yog 'harorati, akkumulyator batareyasini kuchlanish ko'rsatkichi, quvvat zaxirasi yoki yonilg'i iste'moli (barcha komplektatsiyalarda mavjud emas) indikatorini tanlang.

**Tezlik oshirilgan haqida ogohlantirish:** Speed Warning tezlik oshirilishi haqida ogohlantirish haydovchiga u oshirishi kerak bo'lmagan tezlikni kiritish imkonini beradi. Ogohlantirish paydo bo'ladigan maksimal mumkin bo'lgan tezlikni kiritish uchun Speed Warning menyusini oching va  tugmasini bosning.  yoki  ni kerakli qiymatni tanlash uchun bosning.  ni tanlangan tezlikni kiritish uchun bosning. Tezlik chegarasi berilgandan so'ng, bu xizmatni  ni bosib, oldindan displeyga kerakli betni chiqarib amalga oshirish mumkin. Agar berilgan tezlik oshirilsa, displeyda ogohlantirish paydo bo'ladi va ovozli signal eshtiladi.

### Spidometr



Spidometrda avtomobilning tezligi soatiga kilometrlarda (km/soat) yoki soatiga milyalarda (milya/soat) aks ettiriladi.

### Odometr

Odometrda avtomobilning to'liq o'tilgan yo'li kilometr yoki milyalarda aks ettiriladi.

### Joriy o'tilgan yo'l hisoblagichi

Joriy o'tilgan yo'l hisoblagichi avtomobil hisoblagich ko'rsatmalarini oxirgi marta nolga keltirish paytidan o'tgan masofani ko'rsatadi.

Joriy o'tilgan yo'l hisoblagichi ko'rsatmalarini ko'rib chiqish va nolga keltirish haydovchining axborot markazi displeyi yordamida amalga oshiriladi. Haydovchining axborot markazi (DIC) (Kengaytirilgan to'plam)  4-24 yoki Haydovchining axborot markazi (DIC) (Bazaviy to'plam)  4-21ga qarang.

### Taxometr

Taxometrda dvigatelning bir daqiqada aylanishlari soni aks ettiriladi (ayl / daq). Agar avtomobil avtomat tarzda ishga tushish va to'htash tizimi bilan jihozlangan bo'lsa, avtomobil yoniq holda kombinatsiya panelining doirasida ushbu tizimning holati aks ettiriladi. Agar ko'rsatkich strelkasi AUTO STOP ga

qaratilgan bo'lsa (motor Avtomat tarzda o'chirilgan), dvigatel o'chirilgan, biroq tizimlar ishlamoqda va avtomobil yurishga tayyor. Dvigatel har qanday paytda ishga tushishi mumkin. Agar ko'rsatkich strelkasi OFF (o'chirilgan) da turgan bo'lsa motor mutloq o'chgan. Agar motor ishlayotgan bo'lsa, tahometr ko'rsatkichi tirsak valining oborotlar soninig bir daqiqadagi qiymatini ko'rsatadi (ob/min). AUTO STOP rejimida tahometrdagi ko'rsatkich to'htash yoki qayta ishga tushish paytida bevosita bir necha 100 qiyamatga oz'garishi mumkin



**DIQQAT!**

Yuqori aylanishlarda dvigatelni ishlashi uni shikastlanishiga olib kelishi mumkin. Bu holda remont garantiyasi hisoblanmaydi. Havfli aylanishlarda ishlaydigan dvigatelli avtomobilni ekspluatatsiya qilish man etiladi.

Yonilg'i sathining datchigi

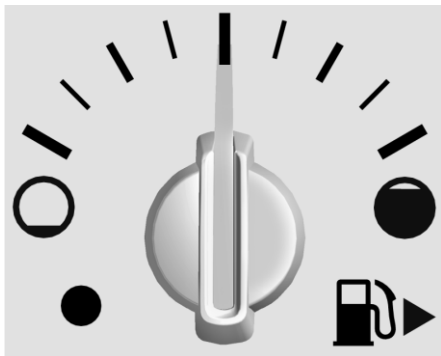

Bazaviy to'plam

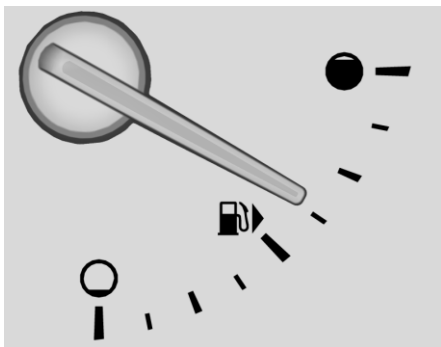

To'liq komplektatsiya

O't oldirish yoqilganda yonilg'i sathining ko'rsatkichi bakda qancha yonilg'i qolganligini aks ettiradi.

Ko'rsatkich o'qi bo'sh bak belgisiga yaqinlashganda haydovchining axborot markazi displeyida tegishli ogohlantirish aks ettiriladi. Bakda shu paytda yonilg'ining rezerv zaxirasi qoladi, lekin avtomobilga mumkin qadar tezroq yonilg'i quyish kerak. Yonilg'i sathining datchigida o'q benzobakning og'zi avtomobilning qaysi tomonida joylashganligini ko'rsatadi.

Yonilg'i sathi ko'rsatkichining xususiyatlari:

- Bakni to'ldirish uchun datchik ko'rsatayotganiga qaraganda ozgina ko'proq yoki kamroq yonilg'i talab etiladi. Masalan, datchik bak yarmigacha to'ldirilganligini ko'rsatishi mumkin, va holatki haqiqatda u yerda yarmidan sal ko'proq yoki sal qamroq yonilg'i bo'lishi mumkin.
- Ko'rsatkich strelkasi burilishdan o'tayotganda, tezlashishda va tormozlanishda ozgina suriladi.
- Ko'rsatkich strelkasini barqarorlashtirish uchun o't oldirishdan keyin bir necha sekund talab etiladi. O't oldirish yoqilganidan keyin strelka bo'sh yonilg'i bakka ko'rsatadi.
- Bularning barchasi me'yordagi holatdir, sanab o'tilgan xususiyatlardan hech biri yonilg'i sathi ko'rsatkichining nosozligiga ko'rsatmaydi.

Dvigatelnig sovitutvchi suyuqligining harorati indikatori

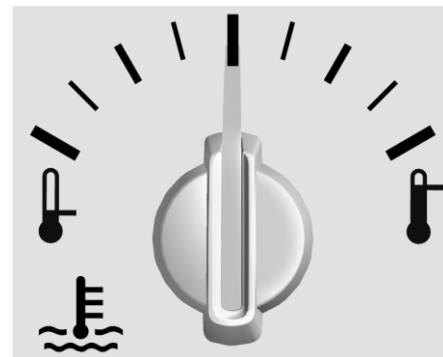

Bazaviy to'plam

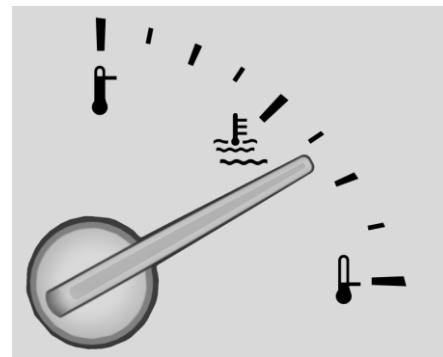



### Kengaytirilgan komplektatsiya

Ushbu indikator dvigatelning sovituvchi suyuqligining haroratini ko'rsatadi.

Agar indikator o'qi yuqori harorat zonasiga yaqinlashsa, dvigatel o'ta qizigan.

Dvigatelning sovituvchi suyuqligi harorati qaltis darajagacha ko'tarilgan vaqtda ortiqcha qizish signalizatori yonadi. Dvigatelning sovituvchi suyuqligi harorati signalizatori (Faqat yaxshilangan to'plam) ⇨ 4-18ga qarang.

Agar avtomobil normal sharoitlarda foydalanilsa, imkoni bo'lishi bilan yo'l chetiga o'tib, tormoz bilan to'xtang, shundan keyin dvigatelni o'chiring. Dvigatelning harorati ⇨ 9-14 ga qarang

### Voltmetr (Faqat yaxshilangan to'plamning klasteri)

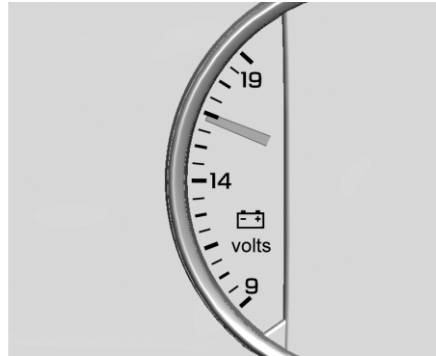

O't oldirish yoqiligi vaqtida ushbu ko'rsatkichda AKB kuchlanishi aks ettiriladi.

Agar avtomobil holati me'yordagi ish tartibi chegarasidan chiqib ketayotgan bo'lsa, quvvatlash tizimi indikator yonadi.

Ko'rsatkich ko'rsatmalari katta qiymatdan kichik qiymatga yoki kichik qiymatdan katta qiymatga o'zgarishi mumkin. Bunday holat me'yordagi hisoblanadi. Bu me'yordagi holatdir, chunki quvvatlash tizimi dvigatelning yuklamasiz yurishida to'liq quvvatni berishga qodir emas. Quvvatlash tizimi lampasi ⇨ 4-13.

Agar avtomobilda bir vaqtning o'zida ko'pgina qo'shimcha asbob-uskunalar qo'llanilayotgan, dvigatel esa uzoq vaqt davomida yuklamasiz yurishda ishlab turgan bo'lsa, ko'rsatkichlar

ham me'yordagi ish tartibi chegarasidan chiqib ketishi mumkin. Bu me'yordagi holatdir, chunki quvvatlash tizimi dvigatelning yuklamasiz yurishida to'liq quvvatni berishga qodir emas. Dvigatel aylanishlari ortishida muammo g'oyib bo'lishi kerak, chunki dvigatelning katta aylanishlarida quvvatlash tizimi maksimal quvvatni ishlab chiqarishi mumkin. Me'yordagi ish tartibi chegarasidan tashqarida ko'rsatmalarda avtomobilning harakatlanishi faqat qisqa vaqtda imkonli bo'ladi.

Agar avtomobilda harakatlanish baribir zarur bo'lsa, barcha aksessuarlarni, masalan, audiotizimni va konditsionerni, o'chirib qo'ying va rozetkadan barcha quvvatlash qurilmalarini va anjomlarini uzib qo'ying.

Agar ko'rsatmalar me'yordagi tartib chegarasidan chiqib ketayotgan bo'lsa, bu elektr asbob-uskunalar tizimidagi nosozlikni anglatishi mumkin. Iloji boricha tezroq texnik xizmat ko'rsatishga murojaat qiling.

### Xavfsizlik kamarini taqish zarurligini eslatuvchi signalizatorlar

#### Haydovchining xavfsizlik kamari haqida eslatish signalizatori

Asboblarni oynasida haydovchiga xavfsizlik kamarini taqish zarurligini eslatuvchi signalizator bor.



Dvigatel yoqilganda ushbu signalizator haydovchiga kamar taqish kerakligini eslatish uchun bir necha soniya davomida yonib-o'chib turadi. Signalizator kamar taqilmaguncha yonib turadi. Ushbu siklda, agar haydovchining kamari taqilmagan bo'lib qolsa yoki avtomobilning harakatlanishi paytida yechilib qolsa, ovoqli signal berilishi mumkin. Agar haydovchining xavfsizlik kamari taqilgan bo'lsa, signalizator yonmaydi va ovoqli signal berilmaydi.

### Yo'lovchining xavfsizlik kamari haqida eslatish signalizatori

Avtomobilni ishga tushirishda bu chiroq yonib-o'chib turadi, va oldingi yo'lovchiga xavfsizlik kamarini taqish kerakligini eslatuvchi ovoqli signal berilishi mumkin. Bu chiroq kamar taqilmaguncha yonib turadi.



Ushbu sikl, agar yo'lovchining kamari taqilmagan bo'lib qolsa yoki avtomobilning harakatlanishi paytida xavfsizlik kamari yechilib qolsa, bir necha marta takrorlanishi mumkin. Agar yo'lovchining xavfsizlik kamari taqilgan bo'lsa, signalizator yonmaydi va ovoqli signal berilmaydi. Oldingi yo'lovchining taqilmagan xavfsizlik kamarining nazorat chirog'i, agar oldingi o'rindiqda biror-bir buyum, masalan, portfel, ayollar yoki xo'jalik sumkasi, noutbuk yoki biror-bir boshqa elektron asbob bo'lib qolsa, yonishi mumkin, va ovoqli signal berilishi mumkin. Signalizatorni va/yoki ovoqli signalni o'chirish uchun o'rindiqdan buyumni olish yoki kamarni taqish lozim.

### Ikkinchi qator yo'lovchilarning taqilmagan xavfsizlik kamarlari indikatorlari

Avtomobil ikkinchi qator yo'lovchilarning taqilmagan xavfsizlik kamarlari indikatorlari bilan jihozlangan bo'lishi mumkin. Avtomobil quyidagi indikatorlardan biri bilan jihozlangan.



O't oldirish yoqilishida ushbu indikatorlar orqa yo'lovchilar xavfsizlik kamarlarini taqib olishi zarurati haqida eslatib, doimiy chiroq bilan yonib turadi. Avtomobil harakatni boshlaganidan keyin, agar orqa yo'lovchilarning xavfsizlik kamarlari taqilmagan yoki yechiladigan bo'lsa, muvofiq indikatorlar doimo yonib turishi yoki miltillab turishda davom etishi mumkin, bunda shu bilan birga zummerning signali jaranglaydi. Yonmagan indikator, yashil indikator yoki bo'sh to'g'riburchak kamar taqilganligiga ko'rsatadi. Agar barcha orqa yo'lovchilarning xavfsizlik kamarlari taqilgan bo'lsa, indikatorlar yonmaydi.

va tovushli signal uzatilmaydi.

Agar orqa o'rindiqda biron bir buyum, masalan, portfel, ayollar yoki xo'jalik sumkasi, noutbuk yoki biron bir boshqa elektron qurilma joylashtirilgan bo'lsa, orqa yo'lovchi xavfsizlik kamari taqilmaganligi indikatorini yonishi va zummer signali jaranglashi mumkin. Signalizatorni va (yoki) tovushli signalni o'chirish uchun o'rindiqdan buyumni olish yoki kamarni taqish zarur

### Xavfsizlik yostiqlashining tayyorligi chirog'i

Tizim xavfsizlik yostiqlashining elektr zanjirini nosozliklar borligi yuzasidan tekshiradi. U uskunalar to'plamida joylashgan. Tizim tekshiruviga xavfsizlik yostiqlashining datchigini, kamarlarining tortish moslamalarini (agar ular bo'lsa), xavfsizlik yostiqlash modullari, simlar, shuningdek to'qnashuvni aniqlash va diagnostika modulini tekshirish kiradi. Xavfsizlik yostiqlash tizimi to'g'risida qo'shimcha ma'lumot olish uchun ↻ 2-18 sahifasida Xavfsizlik yostiqlash tizimi bo'limiga qarang.



Dvigatelni ishga tushirishdan keyin xavfsizlik yostiqlash tizimi tayyorligi indikatorining nazorat chirog'i bir necha soniya davomida yonib-o'chib turadi. Agar shundan keyin chiroq doimo yonib turmasa, nosozlikni zudlik bilan bartaraf eting.

### OGOHLANTIRISH!

Agar xavfsizlik yostiqlash tizimi tayyorligining chirog'i dvigatelni ishga tushirishdan keyin yonishda davom etsa yoki harakatlanish paytida yonsa, bu xavfsizlik yostiqlash tizimining noto'g'ri ishlashini bildirishi mumkin. Xavfsizlik yostiqlash tizimi to'qnashuv paytida ishlamay qolishi yoki to'qnashuvsiz ishlab ketishi mumkin. Jarohatlarni olishga yo'l qo'ymaslik uchun avtomobilga texnik xizmat ko'rsatish uchun zudlik bilan murojaat qiling.

Xavfsizlik yostiqlash tizimining nosozligi yuzaga kelgan holatida shuningdek haydovchining axborot markazi displeyida xabar paydo bo'lishi mumkin.

### Zaryadlash tizimining chirog'i

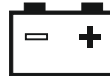

Bu chiroq o't oldirish kaliti ISHGA TUSHIRISH holatiga o'tkazilganda (dvigateli ishlamaydi) uning sozligini tekshirish uchun qisqa vaqtga yonadi. Agar u yonmasa, avtomobilni dilerga xizmat ko'rsatish o'tkazilishi uchun olib boring. Dvigatelni ishga tushirishdan keyin chiroq o'chishi kerak. Agar chiroq yonishda davom etsa yoki harakatlanish paytida yonsa, bu zaryadlash tizimida ehtimoliy nosozlik borligini ko'rsatadi. Chiroqning yonishi generator yuritmasi kamarining nosozligidan yoki elektr nosozlikdan dalolat berishi mumkin. Zudlik bilan nosozlik borligini tekshiring. Agar bu chiroq yonganidan keyin yana ma'lum masofani o'tish kerak bo'lsa, qo'shimcha jihozlarni, masalan, radiopriyomnik va konditsionerni o'chiring. To'xtash uchun xavfsiz joyni toping.

### Nosozlik signalizatori

OBd Kompyuter tizimi (Evropa bort diagnostika tizimi) ishlangan gazlarning mumkin bo'lgan zaharligi darajasini, demakki, atrof muhitning tozaligini tutib turish uchun avtomobilning tizimlari ishlashini kuzatib turadi. KO't oldirish kaliti ON / RUN (YOQILGAN / ISHGA TUSHIRISH) holatiga (o't oldirish qulfi bilan butlanganda) yoki xizmat ko'rsatish rejimiga (dvigatelni ishga tushirish tugmasi bilan butlanganda) o'tkazilganda, chiroq uning sozligini tekshirish uchun qisqa vaqtga yonadi. Agar u yonmasa, avtomobilni dilerga xizmat ko'rsatish o'tkazilishi uchun olib boring. Qo'shimcha ma'lumot olish uchun ↻ 8-10 bo'limiga qarang.



Signalizatorlarga e'tibor berish avtomobilning jiddiyroq buzilishining oldini olishi mumkin. Bu tizim xizmat ko'rsatuvchi xodimlarga nosozlikni to'g'ri aniqlashga yordam beradi.

**⚠️ DIQQAT!**

Agar avtomobil doimo ushbu chiroq yonib turganda foydalanilsa, chiqindilar zaharligini nazorat qilish tizimi ham ishlamasligi mumkin, dvigatelning yonilg'i tejamkorligi optimal darajasidan uzoq bo'lishi mumkin, shuningdek dvigatelning o'zi ham uzilib-uzilib ishlashi mumkin, bu esa avtomobil kafolati amal qilmaydigan qimmat ta'mirlashga olib kelishi mumkin.

**⚠️ DIQQAT!**

Avtomobilning dvigateli, transmissiyasi, gazlarni chiqarish tizimi, yonilg'i kiritish tizimi yoki yonilg'i tizimida o'zgartirishlar, yoki original shinalarni boshqa, tegishli ish xususiyatlariga (TPC) mos kelmaydigan shinalarga almashtirish, chiqindilar zaharligini nazorat qilish tizimining ishi buzilishiga va ushbu signalizator yoqilishiga olib kelishi mumkin. Bu tizimlarga o'zgartirishlarni kiritish avtomobil kafolati amal qilmaydigan qimmat ta'mirlashga olib kelishi mumkin. Bu shuningdek chiqindilar zaharligini tekshirish yuzasidan olib kerakli foydalanish sinovidan o'ta olmasligiga kelishi mumkin. ⇨ 9-2 sahifasidagi Avtomobilning anjomlari va modernizatsiyasi bo'limiga qarang.

**Agarda signalizator yonib-o'chsa:** O't oldirish uzilishi aniqlangan. O't oldirish uzilishlari avtomobilning zaharli gazlarni oshiradi va avtomobilning zaharli gazlarni nazorat qilish tizimini ishdan chiqarishi mumkin. Diagnostika va xizmat ko'rsatish talab etilishi mumkin.

Avtomobilning jiddiyroq shikastlanishlariga yo'l qo'ymaslik uchun harakat tezligini kamaytiring, keskin tezlashuvlarga yo'l qo'ymang, katta nishabli ko'tarilishlarga yo'l qo'ymang, agar avtomobil tirkamani shatakka olgan bo'lsa, imkoni bo'lishi bilan oq, uni ushbu yukdan bo'shatish.

Agar signalizator yonib-o'chib tursa, va agar yo'l sharoitlari bunga imkon bersa, avtomobilni to'xtatish. To'xtash uchun xavfsiz joyni toping. Avtomobilni o'chiring, kamida 10 soniya kutib turing va yana dvigatelni ishga tushiring. Agar signalizator yonib-o'chishda davom etsa avvalgi amallarni takrorlang va zudlik bilan xizmat ko'rsatish o'tkazilishi uchun dilerga murojaat qiling.

**Agar signalizator doimiy yonsa:** Diagnostika va xizmat ko'rsatish talab etilishi mumkin.

Quyidagi tekshiruvni bajaring:

- Tiqinsiz yonilg'i tizimi bilan jihozlanmagan avtomobilda signalizator, agar tiqin mavjud bo'lmasa yoki zichlab tortib mahkamlanmagan bo'lsa, yonishi mumkin. Bakka yonilg'ini qo'shib quyish ⇨ 8-52. Bo'yincha tiqini ishonchli yopilganligi bilan bir nechta safarlardan keyin signalizator o'chishi mumkin.
- Tiqinsiz yonilg'i tizimi bilan jihozlangan avtomobilni yonilg'i bilan to'ldirishdan keyin albatta yonilg'i quyish voronkasini tirqishdan sug'urib oling. Bakka yonilg'ini qo'shib quyish ⇨ 8-54 bo'limda "Kanistradan yonilg'ini quyish"ga qarang. Diagnostika tizimi o'tkazgich uzilmagan va yonilg'i atmosferaga parlanib ketishi mumkinligi kabi aniqlashi mumkin. O'tkazgichni yechgandan so'ng bir nechta safardan keyin lampa o'chishi kerak.

- Yonilg'ining past sifati dvigatelning ishlashidagi buzilishlarga va avtomobil dinamikasining yomonlashishiga olib kelishi mumkin. Dvigatelni qizdirgandan so'ng ushbu nosozlik alomatlari g'oyib bo'lishi mumkin. Bunday holatlarda yonilg'ining boshqa markasiga o'tish zarur bo'ladi. Signalizator o'chguniga qadar, bakdagi yonilg'ini kamida bir marta yaxshi sifatidagi yonilg'iga to'liq almashtirish talab etiladi. Yonilg'ining tavsiya etilgan turlari (2,0 I LSY hajmdagi turbo havo kiritish bilan qatorli 4-silindrlı dvigatel) ⇨ 8-51ga qarang.

Agar yuqorida aytilgan holatlardan keyin signalizator o'chmagan bo'lsa, avtomobilni tekshirish uchun dilerga murojaat qiling.

#### **Zaharli gazlarni nazorat qilish dasturi va texnik xizmat ko'rsatish o'tkazilishining dasturi**

Tekshirish uchun chiqindilar zaharililigini nazorat qilish tizimining nazorat jihozlari ma'lumot uzatish kanali uyasiga ulanadi.

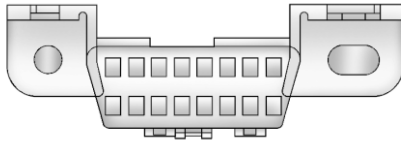

Ma'lumot uzatish kanalining uyasi rul g'ildiragining yonida asboblar paneli ostida joylashgan. Qo'shimcha elektr qurilmalari ⇨ 8-54 ga qarang. Yordam uchun o'z dilleringizga murojaat qiling.

Avtomobil tekshiruvdan o'ta olmasligi mumkin, agar:

- Dvigatel ishlaganda nosozlik signalizatori yonsa.
- Signalizator yonmaydi agarda kalitni Service Only Mode rejimiga quyilsa.
- Bort diagnostika tizimi (EOBD) ishlangan gazlarning zahariligi darajasiga ta'sir etuvchi asosiy tizimlar to'liq diagnostika qilinmaganligini aniqlasa. Avtomobil tekshirishga tayyor emas, deb hisoblanadi. Agar 12-voltli akkumulyator batareyasi yaqinda almashtirilgan yoki zaryadsizlangan bo'lgan, shunday bo'lishi mumkin. Diagnostika tizimining konstruksiyasi shundayki, u odatdagi boshqarish paytida eng muhim chiqindilar zaharililigini nazorat qilish tizimlarini baholaydi. Bunga odatdagi rejimda bir necha kun yurish talab etilishi mumkin.

Asosiy butlanishdagi avtomobillarda bu nazorat chirog'i avtomobilga texnik xizmat ko'rsatish o'tkazilishini talab etadigan holatlar yuzaga kelganda yonadi.

Agar shundan keyin ham avtomobil tizim tayyor emasligi sababli texnik ko'rikdan o'ta olmasa, Sizning dilingiz avtomobilni texnik ko'rikdan o'tish uchun tayyorlashi mumkin.

#### **Tormoz tizimining nazorat lampasi**

Ushbu signalizator dvigatelni ishga tushirishda qisqa vaqtga yonishi kerak. Agar signalizator yonmayotgan bo'lsa, uni tizimning ehtimolli nosozligi haqida ogohlantirishni o'z vaqtida olish uchun ta'mirlash kerak.

Agar signalizator yonsa va o'chmayotgan bo'lsa, bu ishchi tormoz tizimida nosozlik mavjudligi haqida dalolat beradi. Tormoz tizimini ko'rikdan o'tkazish uchun zudlik bilan murojaat qiling. Ushbu indikator tormoz suyuqligining past sathida yonishi mumkin. "Tormoz suyuqligi"ga qarang. Agar signalizator harakatlanish vaqtida yonayotgan bo'lsa, yo'l chetiga o'tish va ravon to'xtash zarur bo'ladi. Tormoz tepkisiga yoki uning yurishiga kuch ortishi mumkin. Tormoz yo'li ortishi mumkin. Agar signalizator hanuzgacha yonib turgan bo'lsa, avtomobilni texnik xizmat ko'rsatish stansiyasiga shataklab olib boring. "Nosoz avtomobilni trasportda tashish"ga qarang.



**▲ OGOHLANTIRISH!**

Agar tormoz tizimining signalizatori yonib tursa, tormoz tizimi noto'g'ri ishlashi mumkin. Tormoz tizimining signalizatori yonib turganda avtomobilni boshqarish avariyaga olib kelishi mumkin. Agar signalizator hatto yo'l chetiga o'tib, ehtiyot bo'lib to'xtaganidan keyin ham yonib tursa, avtomobilni texnik xizmat ko'rsatish o'tkazilishi uchun shatakka olib borish lozim.

**Elektr yuritmalı to'xtab turish tormozining signalizatori**

Elektr yuritmalı to'xtab turish tormozi (EPB) bilan jihozlangan avtomobillarda, to'xtab turish tormozi holatining signalizatori dvigatelni ishga tushirishda yonadi. Agar avtomobilning to'xtab turish tormozi o'chirilganidan keyin yoki harakatlanish paytida signalizator yonib-o'chishi davom etsa, bu elektr yuritmalı to'xtab turish tormozida muammo borligini ko'rsatadi. Haydovchining axborot markazi displeyida (DIC) shuningdek xabari paydo bo'lishi mumkin.

Agar signalizator yonmasa yoki yonib - o'chishi davom etsa, dilerga murojaat qiling.

**Elektr yuritmalı to'xtab turish tormozining indikatorı**

Ushbu indikator o't oldirish yoqilishida qisqa vaqtga yonishi mumkin. Agar indikator yonmayotgan bo'lsa, uni tizimning ehtimolli nosozligi haqida ogohlantirishni o'z vaqtida olish uchun ta'mirlash zarur.

Agar ushbu lampa yonishda davom etayotgan yoki harakatlanish vaqtida yonayotgan bo'lsa, bu elektr mexanik to'xtab turish tormozining nosozligi haqida dalolat beradi. Iloji boricha tezroq texnik xizmat ko'rsatish stansiyasiga murojaat qiling. To'xtab turish tormozidan tashqari, elektr mexanik to'xtab turish tormozini qo'llovchi boshqa xavfsizlik funksiyalarining ishlashi ham yomonlashishi mumkin. Bunda haydovchining axborot markazi displeyiga ham xabar chiqarilishi mumkin. Elektr yuritmalı to'xtab turish tormozi ↪ 8-21ga qarang.

**Bloklashga qarshi tormoz tizimining (ABS) signalizatori**

Ushbu indikator indikatorning ishga tayyorligini ko'rsatish uchun avtomobil yoqilishida qisqa vaqtga yonadi. Agar signalizator yonmayotgan bo'lsa, uni tizimning ehtimolli nosozligi haqida ogohlantirishni o'z vaqtida olish uchun ta'mirlash kerak.

Agar ABS nosozligi signalizatori o'chmayotgan yoki harakatlanish vaqtida qayta yonayotgan bo'lsa, avtomobil xizmat ko'rsatilishga muhtoj bo'ladi. Doimo yonib turuvchi signalizatorida, shuningdek, tovushli signal uzatilishi mumkin. Agar faqat ABS nosozligi signalizatori yorib turgan bo'lsa, avtomobil odatiy tormoz tizimi bilan jihozlangan, bunda ABS faoliyat yuritmaydi.

Agar ABS nosozligi signalizatori ham, tormoz tizimi nosozligi signalizatori ham yonib turgan bo'lsa, ABS tizim ishlamayotgan bo'ladi, bunda ishchi tormoz tizimining nosozligi mavjuddir. Xizmat ko'rsatishni o'tkazish uchun texnik xizmat ko'rsatish stansiyasiga murojaat qiling. Tormoz tizimining nazorat lampasi ↪ 4-15.

### Yo'l chizig'iga nisbatan avtomobil holatini nazorat qilish tizimining nurli indikator (LKA)



Muvofiq to'plamda faol qo'shimcha rul boshqaruvi bilan egallab turgan yo'nalishdan chiqish haqida ogohlantirish indikator (LKA) har xil ranglarga ega bo'lishi mumkin:

- Yonayotgani yo'q: LKA tizimi o'chirilgan.
- Yashil. LKA tizimi yoqilgan va ishlashga tayyor. Avtomobilning aniqlangan yo'l chizig'iga yaqinlashib kelish holatida tizim ravon rul chambaragiga ta'sir qilishni boshlaydi.
- Sariq: LKA tizimi faol bo'lganda yonadi. Indikator bo'lish chizig'ini bexosdan bosib o'tilishiga ko'rsatib, harakatlanish chizig'i chegarasidan chiqish haqida ogohlantirish (LDW) sifatida sariq rangda mitillashni boshlaydi. Agar tizim rulni qasddan boshqarilayotganini (quvib o'tish yoki harakatlanish chizig'ini almashtirish uchun) aniqlasa, harakatlanish chizig'i chegarasidan chiqib ketish haqida ogohlantirish (LDW) aks ettirilmasligi mumkin.

Agar avtomobil ko'chib o'tuvchi xuddi o'sha yo'nalishda burilish ko'rsatkichlari yoqilgan bo'lsa yoki agar tizim tezlashishni, tormozlanishni yoki faol manevr qilinayotganligini aniqlasa, tizim qo'shimcha rulni boshqarmaydi yoki yo'nalish chizig'idan chiqilayotgani haqida ogohlantirmaydi. Yo'l chizig'iga nisbatan avtomobil holatini nazorat qilish tizimi (LKA) ⇨ 8-49ga qarang.

### Oldinda ketayotgan avtomobil haqida signalizator



Agar avtomobil ushbu tizim bilan jihozlangan bo'lsa, uning indikator oldinda boshqa transport vositasi aniqlanishida yashil chiroq bilan yonadi va xavfli yaqinlashish holatida rangini sariqqa almashtiradi. Frontal to'qnashuv haqida ogohlantirish tizimi (FCA) ⇨ 8-42ga qarang.

### Oldinda ketayotgan piyoda haqida signalizator



Agar avtomobil ushbu tizim bilan jihozlangan bo'lsa, yo'nalish bo'yicha piyoda aniqlanishida sariq signalizator yonadi. Piyoda oldida tormozlanish tizimi (FPB) ⇨ 8-45ga qarang.

### Tortish kuchi nazorat tizimi signalizatori



Ushbu indikatorning ishg'a tayyorligini ko'rsatish uchun avtomobil yoqilishida qisqa vaqtga yonadi.

Agar signalizator yonmayotgan bo'lsa, uni tizimning ehtimolli nosozligi haqida ogohlantirishni o'z vaqtida olish uchun ta'mirlash kerak.

Tortish kuchini nazorat qilish tizimini o'chirilgan indikator tizim o'chirilgan xuddi o'sha holatlarda yonadi. Agar StabiliTrak tizimi/elektron dinamik barqarorlashtirish tizimi (ESC) o'chirilgan

bo'lsa, tortish kuchini nazorat qilish tizimi (TCS) ham o'chadi. Tortish kuchini nazorat qilish tizimi va dinamik barqarorlashtirish tizimi o'chirilganligi va yoqilganligi haqida batafsil "Tortish kuchini nazorat qilish tizimi/Elektron dinamik barqarorlashtirish tizimi" ↻ 8-24" bo'limda qarang.

Agar tortish kuchini nazorat qilish tizimi (TCS) o'chirilgan bo'lsa, tezlik olish vaqtida g'ildiraklarning shataklanishi cheklab qo'yilmaydi, transmissiyani oldini olish zarurati bundan mustasno. Haydashning muvofiq stilini tanlash zarur bo'ladi.

#### StabiliTrak® tizimini o'chirish indikatori



Bu chiroq dvigatel yoqilganda qisqa vaqtga yoqiladi. Agar u yonmasa xizmat ko'rsatishni o'tqazish uchun avtomobilni dilerga topshiring. Bu indikator StabiliTrak tizimi o'chirilganda yonadi. Agar StabiliTrak dinamik stabilizatsiyasi elektron tizimi o'chirilgan bo'lsa, tortish kuchi boshqaruvi tizimi (TCS) ham o'chadi.

Dinamik barqarorlashtirish tizimi o'chirilganligi va yoqilganligi haqida batafsil "Tortish kuchini nazorat qilish tizimi/Elektron dinamik barqarorlashtirish tizimi" ↻ 8-24" bo'limda qarang.

Agar dinamik barqarorlashtirish tizimi (ESC) va tortish kuchini nazorat qilish tizimi (TCS) o'chirilgan bo'lsa, ular avtomobilni boshqaruviga aralashmaydi. Haydashning muvofiq stilini tanlash zarur bo'ladi.

#### Tortish kuchini nazorat qilish tizimi (TCS) / StabiliTrak®



Ushbu indikator indikatorning ishga tayyorligini ko'rsatish uchun avtomobil yoqilishida qisqa vaqtga yonadi. Agar signalizator yonmayotgan bo'lsa, uni tizimning ehtimolli nosozligi haqida ogohlantirishni o'z vaqtida olish uchun ta'mirlash kerak.

Agar indikator miltillab turmasdan, doimo yonib turgan bo'lsa, bu tortish kuchini nazorat qilish tizimi (TCS) va, ehtimol, StabiliTrak tizimi/elektron dinamik barqarorlashtirish tizimi (ESC) to'laqonli ishlamayotganligiga va haydovchiga avtomobilni boshqarishda yordam bermayotganligiga ko'rsatadi.

Haydashning muvofiq stilini tanlash zarur bo'ladi. Agar ushbu sharoit saqlanib qolayotgan

bo'lsa, birinchi imkoniyat paydo bo'lishi bilan oq texnik xizmat ko'rsatish stansiyasiga murojaat qiling. Haydovchining axborot markazi (DIC) displeyida xabar aks ettirilishi mumkin. Indikatorning miltillashi tortish kuchini nazorat qilish tizimi (TCS) va (yoki) StabiliTrak tizimi/elektron dinamik barqarorlashtirish tizimi (ESC)ning faol aralashuviga ko'rsatadi. Tortish kuchini nazorat qilish tizimi/Elektron dinamik barqarorlashtirish tizimi ↻ 8-24ga qarang.

#### Dvigatel sovutish moyining harorati signalizatori (Faqat kengaytirilgan komplektsiyalar uchun)



Ushbu indikatorning chiroqi avtomobil ishga tushgandan so'ng qisqa vaqt ichida yonadi. Agar u yonmasa, avtomobilni xizmat ko'rsatish uchun dilerga olib boring. Agar tizim normal ishlayotgan bo'lsa, ogohlantirish indikatori o'chadi.



**▲ DIQQAT!**

Dvigatel sovutish moyining harorati ko'rsatkichi avtomobilning haddan tashqari qizib ketganligini ko'rsatadi. Ogohlantiruvchi signalizatori yonib turganda avtomobilning uzluksiz ishlashi dvigatelning shikastlanishiga olib kelishi mumkin, bu esa avtomobilning kafolati bilan qoplanmaydi. Dvigatelning haddan tashqari qizishi ⇨ 9-14 ga qarang.

Dvigatel qizib ketganda sovutish moyi harorati ko'rsatkichi yonadi. Agar bu sodir bo'lsa, darhol avtomobilni to'xtating va dvigatelni o'chiring. Dvigatelning haddan tashqari qizishi ⇨ 9-14 ga qarang.

**Shinalarda havo bosimining signalizatori**

Shinalarda havo bosimini nazorat qilish tizimi (TPMS) bo'lgan avtomobillarda ushbu signalizator dvigatelni ishga tushirishda qisqa vaqtga yonadi. U shinalarda havo bosimi va TPMS haqida ma'lumot beradi.

**Agar signalizator doimiy yonib tursa**

Bu bitta yoki bir necha shinalarda havo bosimi me'yoridan ancha pastligini bildiradi. Imkoni boricha tezroq to'xtang va shinalarda havo bosimini shinada va yuklanishga oid ma'lumot bo'lgan yorliqda ko'rsatilgan qiymatigacha yetkazing. ⇨ 9-35 betidagi Shinalarda havo bosimi bo'limiga qarang.

**Agar signalizator avval yonib-o'chib tursa, keyin doimiy yonib tursa**

Agar signalizator taxminan bir daqiqa yonib-o'chib tursa, keyin doimiy yonib tursa, ehtimol, TPMS da muammo yuzaga keldi. Agar uni bartaraf qila olmasangiz, signalizator har bir o't oldirish tsiklida yonadi. ⇨ 9-37 betida Shinalarda havo bosimini nazorat qilish tizimining ishlashi bo'limiga qarang.

**Motor moyi bosimining signalizatori****▲ DIQQAT!**

Motor moyi past bosimdalgida avtomobilning harakatlanishi dvigatelning shikastlanishiga olib kelishi mumkin, bunda ta'mirlash avtomobilga kafolat bilan qoplanmaydi.

Agar motor moyi bosimi indikator harakatlanish vaqtida yorishayotgan bo'lsa:

1. Xavfsiz joyda to'xtang va dvigatelni o'chiring.
2. Moy sathini tekshiring. "Motor moyi"ga qarang.
3. Agar moy sathi me'yordagi ishchi darajadan pastroq bo'lsa, uni qo'shib quyuing.
4. Dvigatelni qayta ishga tushiring. Agar motor moyi bosimi indikator 10 sekunddan ortiq vaqt yonib turishda davom etsa, avtomobilni qayta o'chiring. Dvigatelni qayta ishga tushirmang. Xizmat ko'rsatishni o'tkazish uchun texnik xizmat ko'rsatish stansiyasiga murojaat qiling.

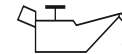

Ushbu indikator dvigatel ishga tushirilishida qisqa vaqtga yonadi. Agar u yonmayotgan bo'lsa, u holda avtomobilni xizmat ko'rsatilishi o'tkazilishi uchun dilerga yetkazing. Agar signalizator yonayotgan va yonib turishda davom etayotgan bo'lsa, bu moy dvigatel orqali tegishli tarzda oqib o'tmayotganligini anglatadi. Avtomobilda yetarlicha moy bo'lmasligi va tizimdagi boshqa muammolar ham mavjud bo'lishi mumkin. O'z dileringizga murojaat qiling.

#### Yonilg'ining past sathi signalizatori (Asosiy komplektasiya)

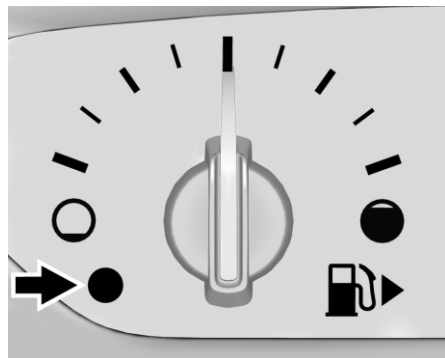

#### Yonilg'ining past sathi signalizatori (To'liq komplektasiya)



Yonilg'i sathining ko'rsatkichi ostidagi indikator, dvigatelni ishga tushirishda qisqa vaqtga yoqiladi.

Agar u yonmasa, avtomobilni dilerga xizmat ko'rsatishni o'tkazish uchun topshiring. Agar tizim normal ishlasa, signalizator o'chadi. Signalizator shuningdek yonilg'i bakida yonilg'i kam bo'lganda yonadi. Yonilg'i to'ldirib quyidagidan keyin signalizator o'chishi kerak. Agar u o'chmasa, TXK stansiyasiga murojaat qilish lozim.

#### Qo'riqlash signalizatsiyasining indikator



Mashinani o'g'irlashga qarshi signalizatsiyaning nazorat chirog'i dvigatelni ishga tushirishda qisqa vaqtga yonadi. Agar tizim normal ishlasa, signalizator o'chadi. Agar u yonmasa, avtomobilni dilerga xizmat ko'rsatishni o'tkazish uchun topshiring.

Agar signalizator yonishda davom etsa va dvigatel ishga tushmasa, mashinani o'g'irlashdan himoyalash tizimida nosozlik bo'lishi mumkin. ⇨ 1-16 betida Mashinani o'g'irlashga qarshi signalizatsiya bo'limiga qarang.

#### Uzoqni yoritish signalizatori yoqilganligi



Yoqilgan uzoqni yoritish signalizatori uzoq yoritish faralari yoqilganda yonadi. Qo'shimcha ma'lumot olish uchun ⇨ 5-3 betida Faralarning uzoq / yaqin yoritishni yoqish tizimi bo'limiga qarang.

#### IntelliBeam® tizimi indikator



Tumanga qarshi faralari bo'lgan avtomobillarda ushbu signalizator oldingi tumanga qarshi faralardan foydalanganda yonadi. Signalizator oldingi tumanga qarshi faralar o'chirilganda o'chadi. Oldingi tumanga qarshi faralar bo'limiga ⇨ 5-2 ga qarang.

## AXBOROT DISPLAYI

**Orqa tumanga qarshi chiroqlar signalizatori**

Orqa tumanga qarshi chiroqlari bo'lgan avtomobillarda ushbu signalizator ular yoqilganda yonadi. Tumanga qarshi faralar o'chirilishida signalizator o'chadi. ⇨ 5-5 betida Orqa tumanga qarshi chiroqlar bo'limiga qarang.

**Yoritish asboblari yoqilganligini eslatish**

Ushbu indikator tashqi yoritish uskunalarini yoqilganida yonib turadi, faqat kunduzgi yurish chiroqlari qo'llanilgan vaqtdagi shunday holatlar bundan mustasno. Tashqi yoritish uskunalarini boshqarish organlari ⇨ 5-2ga qarang.

**Kruiz-nazorat signalizatori**

Signalizator kruiz-nazorat sozlangan va ishlashga tayyor bo'lganda oq nur bilan va kruiz-nazorat sozlangan va faol holatda bo'lganda yashil nul bilan yonib turadi. Kruiz-nazorat ⇨ 8-26ga qarang.

**Adaptiv kruiz-nazorat tizimi indikator**

Signalizator kruiz-nazorat sozlangan va ishlashga tayyor bo'lganda oq nur bilan va kruiz-nazorat sozlangan va faol holatda bo'lganda yashil nul bilan yonib turadi. Kruiz-nazorat ⇨ 8-26ga qarang.

**«Eshik yopilgan» signalizatori (kengaytirilgan kompleksiya)**

Agar eshik ochiq bo'lsa yoki mahkam yopilgan bo'lsa ushbu signalizator yonadi. Harakatni boshlashdan avval barcha eshiklarning yaxshi yopilganligini tekshiring.

**Haydovchining axborot markazi (DIC) (asosiy kompleksiya)**

Haydovchining axborot markazi displeyida avtomobilning turli tizimlari ishlashi haqidagi ma'lumot aks ettiriladi. Unga shuningdek, tizimda muammolar aniqlansa ogohlantiruvchi xabarlar chiqariladi. Asboblari birikmasi ⇨ 4-6 betida.

Bu displeyda avtomobilning turli xil tizimlarining holatlari aks ettiriladi.

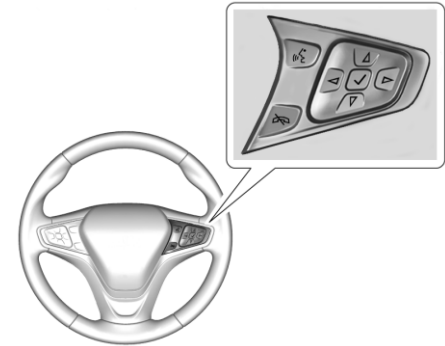

△ **yoki** ▽: Bu tugmani menyu elementlari bo'yicha tepaga yoki pastga harakatlanish uchun bosing.

◁ **yoki** ▷: Bu tugmani menyuni ochish yoki menyu punktini tanlash uchun bosning. Ba'zi oynalarda tugmani ushlab turish sozlash qiymatini o'chirish imkoniyatini beradi.

✓: Menyuni ochish yoki tanlash uchun ushbu tugmani bosib turish belgilangan paramentri qiymatini bekor qilish imkonini beradi.

### “O'tgan masofa/yonilg'i sarflanishi” menyusi elementlari (Sarflangan masofa schetchigi)

△ ▽ tugmalarni menyu elementlari bo'yicha aylantirish uchun ishlatilgan. Menyuni barcha elementlari ham u yoki bu avtomobil modeli uchun yo'l qoyilgan. Quyida barcha yo'l qo'yilgan elementlar ro'yxati keltirilgan:

**Raqamli formatda tezlik:** Avtomobil harakatlanish tezligini soatda kilometr orqali aks ettiradi (km/soat). Spidometr nolga aylanmaydi.

**1 Schetchik yoki 2 Schetchik. Yonilg'ining o'rtacha sarflanishi:** sarflangan masofani kilometrda joriy sarflangan masofaning schetchiki ko'rsatgichlari o'chirilgan soniyadan aks ettiradi.

Joriy sarflangan masofani schetchik ko'rsatgichlarini displeyda uning ko'rsatgichlari aks ettirilganda o'chirishni ✓ tugmasini bosib ushlab turish orqali amalga oshirish mumkin.

Bu yerda shuningdek yonilg'ini taxminiy o'rtacha sarflanishi 100 km litr yoki gallonga milda aks ettiriladi. Bu ko'rsatgich oxirgi bor o'chirilgan

soniyadan yonilg'i sarflanishi haqida ma'lumotlarga asoslanib hisoblanadi. Bu qiymat avtomobil ayni vaqtda ko'rsatuvchi yonilg'ini taxminiy o'rtacha sarflanishi aks ettiradi, u haydashni turli xil hollarida o'zgarishi mumkin. Yonilg'ini o'rtacha sarflanish indikatorini o'chirishni bajarish uchun ✓ tugmasini muvofiq ko'rsatgichlar aks ettirilishi mobaynida bosning.

**Yonilg'i diapazoni:** Keyingi to'ldirishgacha taxminiy zahirani aks ettiradi. Qolgan yonilg'ida bosib o'tilishi yonilg'ini oxirgi davrda sarflanishi o'rtacha qiymati va yonilg'i bakida qolgan yonilg'i hajmiga qarab hisoblanadi.

Bakdagi yonilg'i bilan bosib o'tish mumkin bo'lgan masofani nolga aylantirish mumkin emas.

### Avtomobilning o'rtacha tezligi

Bu menyuda avtomobilning o'rtacha harakat tezligi soatiga kilometrda (km/soat) aks ettiriladi. Bu o'rtacha kattalik uning oxirgi nolga keltirilgan paytidan boshlab qayd etilgan tezlik haqidagi turli ma'lumot asosida hisoblanadi. O'rtacha tezlik indikatorini nolga keltirish uchun ✓ tugmasini muvofiq ko'rsatmalar aks ettirilganida bosning.

**Taymer:** Taymerni yoqish uchun uni displeyga chiqarib ✓ ni bosning. Displeyda o'chirilgan o't vaqtini hisobga olingan taymerni oxirgi o'chirilishi soniyasidan vaqt aks ettiriladi. Vaqt hisoblanishi o't ochish yoqiq bo'lgan vaqt

davomida doim yoqilgan bo'ladi, xatto haydovchining axborot markazi displeyida boshqa menyuni chiqarilgan bo'lsa ham. 99 soat, 59 daqiqa va 59 soniyaga (99:59:59) yetgandan so'ng taymer qayta nolga o'rnatiladi. Taymerni to'xtatish uchun uni displeyga chiqarib ✓ ni bosning. Tamerni o'chirish uchun ✓ tugmasini bosib ushlab turing.

### Avtomobil haqida ma'lumot menyusining elementlari

△ ▽ tugmalarni menyu elementlari bo'yicha harakatlanish uchun ishlatilgan. Menyuning barcha elementlari ham avtomobilning u yoki bu modellariga mos kelmaydi. Quyida menyuning barcha hammabop elementlari ro'yxati keltirilgan:

**Moy zaxirasi:** Ba'zi modellarda faqat avtomobil to'xtaganda menyuni orqali o'tish mumkin.

Bu oyna moyning qolgan xizmat qilish muddatini baholab ko'rsatadi. Agar displeyda OIL LIFE 99% xabari aks ettirilsa, bu motor moyining zaxirasi 99% ekanligini bildiradi. Ba'zi modellarda bu ko'rsatmalar: % shaklida aks ettiriladi.

Moyning xizmat qilish muddati tugayotganda, displeyda «Change Engine Oil Soon» («Yaqinda motor moyini almashtirish talab etiladi») xabari paydo bo'ladi. ⇨ 9-6 betida Motor moyi bo'limiga qarang. Motor moyining xizmat qilish muddatini kuzatish tizimidan tashqari, texnik xizmat ko'rsatish rejasida xizmat ko'rsatish bo'yicha qo'shimcha ishlarni o'tkazish tavsiya etiladi.

Har bir moy almashtirishdan keyin displeyda ko'rsatkichni nolga keltirish kerakligini unutmang. U avtomatik nolga keltirilmaydi. Shuningdek displeyda Oil Life moyning xizmat qilish muddati qiymatini tasodifan, moy haqiqatan almashtirilgan paytidan tashqari nolga keltirmaslik uchun ogoh bo'ling. Keyingi moy almashtirilishigacha aniq ma'lumotni tiklash mumkin emas. Moy zaxirasi hisoblagichining ko'rsatmasini nolga keltirish uchun, uning ko'rsatmalari displeyda aks ettirilganda, tugmasini bosing. ↻ 9-8 betida Motor moyining xizmat qilish muddati tizimi bo'limiga qarang.

**Havo filtringning ishlash muddati:** Dvigatelning havo filtri muddati va tizim holatini ko'rsatadi. Dvigatel havo filtringning qolgan muddati 95% bo'lsa, bu resursning 95% filtrni yana ishlatishga yaroqli degani. Dvigatel havo filtringning qolgan muddati va tizim holatiga qarab turli xil xabarlar ko'rsatiladi. Agar «KEYINGI MOTOR MOYINING ALMASHTIRISHDA ALMASHTIRING» yozuvi paydo bo'lsa, dvigatelning havo filtrini keyingi safar dvigatel moyini almashtirish paytida almashtiring. Agar "HOZIR ALMASHTIRING" yozuvi paydo bo'lsa, dvigatel havo filtrini imkon qadar tezroq almashtirish kerak. Dvigatelning havo filtrini almashtirganingizdan so'ng, uning hisoblagich ko'rsatkichini nolga keltiring. Qanday qilib dvigatelning havo filtri hisoblagichini yaroqlilik muddatini nolga keltirish ↻ 9-9 ga qarang.

**Moy bosimi:** Moy bosimi displeyda kilopaskalarda (kPa) aks ettiriladi.

**Shinalarda havo bosimi:** Ba'zi butlanishlarda displey menyusida to'rttala g'ildiragida taxminiy havo bosimi ko'rsatilgan avtomobilning sxematik tasviri aks ettiriladi. Shinalarda havo bosimi displeyda kilopaskal (kPa) yoki kvadrat dyuymga funtlarda (funt/kv. dyuym) aks ettiriladi. Qo'shimcha ma'lumot olish uchun ↻ 9-36 betida Shinalarda havo bosimini nazorat qilish tizimi ↻ 9-37 betida Shinalarda havo bosimini nazorat qilish tizimining ishlashi bo'limlariga qarang.

**Oldinda ketayotgan transport vositasigacha oraliq masofa:** Agar ko'zda tutilgan bo'lsa, ushbu darchada oldindagi avtomobilgacha vaqtinchalik oraliq masofaning joriy qiymati aks ettiriladi.

**Tezlik oshirilishi haqida ogohlantirish:** Bu oynada tezlikni sozlash mumkin, unga yetganda ogohlantirish aks ettiriluvchi va zummer signali yoqiladi. Tezlikni sozlash uchun displeyda muvofiq menyuni chiqaring va ✓ ni bosing.

**“Yonilg'ini tejash bo'yicha tavsiyalar” menyu punktlari (ECO)**

△ ▽ tugmalarni menyu elementlari bo'yicha aylantirish uchun ishlatiladi. Menyuning barcha elementlari ham avtomobilning u yoki bu modellariga mos kelmaydi. Quyida menyuning barcha hammabop elementlari ro'yxati keltirilgan:

**Yonilg'i tejamkorligi egri chizig'i:** Oxirgi 50 km (30 mil) davomida yonilg'ining o'rtacha sarfini aks ettiradi. Har bir ustuncha taxminan 5 km (3 mil) oraliqqa muvofiq keladi. Yonilg'i sarfi 0-15 l/100 km (0-50 mil/gallon) oraliqda o'zgarib turadi. Harakatlanish vaqtda ustunchalar suriladi, shuning uchun chetki o'ng har doim oxirgi orqaliqqa muvofiq keladi. Ushbu darchaning ma'lumotlarini bekor qilish imkoni yo'q.

**Ancha faol iste'molchilar:** To'rtta asosiy energiya iste'molchilarini, hamda ularning yonilg'ini umumiy sarfini aks ettiradi.

**ECO tartibi indeksi:** Yonilg'i tejamkorligi nuqtai nazaridan joriy paytda sizning avtomobil boshqarishingiz usuligiz qanchalik samarali ekanligini ko'rsatadi. Shkala samarali va samarasiz boshqarishda yonilg'ining nisbiy sarflanishini joriy sarfini baholash imkonini beradi.

### Haydovchining axborot markazi (DIC) (Kengaytirilgan to'plam)

Haydovchining axborot markazi xabarlarini uskunalar qalqonchasi markazida joylashgan axborot ilovasidagi displeyda aks ettiriladi. Uskunalar majmuasi ↷ 4-6ga qarang. Ushbu displeyda avtomobilning har xil tizimlari holati aks ettiriladi.

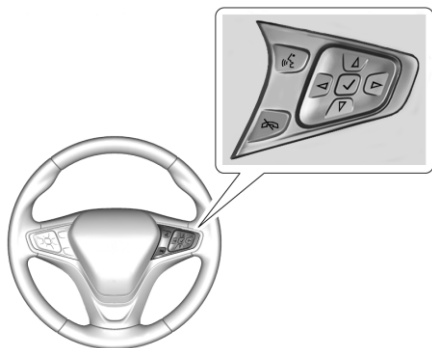

△ yoki ▽ : Ro'yxat bo'ylab tepaga yoki pastga o'tish uchun ushbu klavishalardan foydalaning. Bosh darchada ular axborot ilovasi sahifalari orasida o'tish imkonini beradi.

◁ yoki ▷ : Menyudan chapda joylashgan ilovalarni ochish uchun ◁ ni bosing. O'ngda joylashgan interfaol menyuni ochish uchun ▷ ni bosing.

✓ : Menyuni bandini tanlash uchun ushbu klavishani bosing. Ba'zi menyulardagi qiymatlarni bekor qilish uchun uni bosing va ushlab turing. Bosh menyuda ushbu klavishani bosish va uni ushlab turilishi axborot sahifalarining parametrlarini zavod sozlamalariga qaytarish imkonini beradi.

### Haydovchining axborot markazida axborot sahifalari parametrlari

Haydovchining axborot markazi displeyda alohida axborot sahifalarini aks ettirilishini parametrlarni sozlash menyusida imkonini beradi.

1. Ilovalarga kirish uchun ◁ klavishasini bosing.
2. Parametrlarni sozlash bo'limiga kirish uchun △ yoki ▽ ni bosing.
3. Menyuni ochish uchun ✓ klavishasini bosing.
4. "Axborot sahifalari" bandiga o'ting va rni bosing.
5. Erihimli axborot sahifalari ro'yxati bo'ylab o'tish uchun △ va ▽ klavishalarini qo'llang.
6. O'zingizni qiziqtiruvchi bandga kursorni o'rnatib va uni tanlash yoki tanlovni bekor qilish uchun ✓ ni bosing. Tanlangan band qarshisida zog'cha aks ettiriladi.

### Haydovchining axborot markazida axborot sahifalari

Quyida axborot darchalarining to'liq ro'yxati keltiriladi, ular haydovchining axborot markazi (DIC) displeyida aks ettirilishi mumkin. Ulardan ba'zilari avtomobilning alohida modifikatsiyalarida erishimli bo'lmasligi

mumkin. Ba'zi sahifalar dastlabki bo'yicha aks ettirilmasligi mumkin, biroq siz ularni parametrlarni sozlash bo'limida yoqishingiz mumkin. "Haydovchining axborot markazida axborot sahifalarining parametrlari" bo'limini ushbu bo'limda yuqorida qarang.

**Tezlik:** Avtomobilning harakatlanish tezligini bir soatda kilometrlarda (km/soat) yoki bir soatda millarda (mil/soat) aks ettiriladi.

**A yil bosish yoki B yo'l bosish:** joriy yo'l bosish hisoblagichi ko'rsatkichlarini oxirgi bekor qilinishi paytidan yo'l bosib o'tilishi kilometrlarda (km) yoki millarda (mil) aks ettiriladi.

Bu yerda, shuningdek, yonilg'ining taxminiy o'rtacha sarfi 100 km.ga litrlarda (l/100 km) yoki gallonlarda millarda (mil/gallon) aks ettiriladi.

Ushbu qiymat mazkur ko'rsatkichning oxirgi bekor qilinishi paytidan qayd etilgan l/100 km.ga litrlar hisobi bo'yicha hisoblab chiqiladi. Ushbu qiymat vaqt paytida avtomobil namoyish qiluvchi faqat yoqilg'ini taxminiy o'rtacha xarajati aks ettiriladi, u haydashning har xil shartlarida o'zgarishi mumkin.

Joriy yo'l bosishning hisoblagichini va yonilg'ini o'rtacha xarajatini bekor qilinishini bajarish uchun muvofiq ko'rsatkichlar aks ettirilishi vaqtida ✓ klavishasini bosib va uni ushlab turing. A yoki B hisoblagichlarning ko'rsatmalarini bekor qilish uchun, ▷ klavishasini bosib va bekor qilish buyrug'ini tanlang.

**Yonilg'i zaxirasi:** Ushbu darchada keyingi yonilg'i to'ldirishgacha yo'l bosishning taxminiy zaxirasi aks ettiriladi. Yonilg'i sathi past bo'lganida displeyda "LOW" (past) yozuvi aks ettiriladi. Mavjud bo'lgan yonilg'ida safar qilish mumkin bo'lgan taxminiy oraliq masofa oxirgi davr uchun yonilg'ining o'rtacha sarfi va yonilg'i bakida qolgan yonilg'i hajmi bo'yicha hisoblanadi.

**Moy resursi:** Moyni almashtirishning hisoblangan vaqti aks ettiriladi. Agar displeyda OIL LIFE 99% xabari aks ettirilayotgan bo'lsa, bu motor moyining resursi 99%ni tashkil etishini anglatadi.

Moyning xizmat qilish muddati oxiriga yetib kelayotgan vaqtda, displeyda "Change Engine Oil Soon" ("Yaqinda motor moyini almashtirish talab etiladi") xabari paydo bo'ladi. Iloji boricha tezroq moyni almashtirish kerak. Motor moyi ⇨ 9-6ga qarang. Moy resursini nazorat qilish tizimi indikatsiyasidan tashqari, shuningdek, servis kitobchasidagi qo'shimcha yo'l-yo'riqlar bilan ham rahbarlik qilish kerak.

Moyni har bir almashtirilishidan keyin displeydagi qiymatlarning bekor qilinishini

bajarish zarur. Bekor qilish avtomatik amalga oshirilmaydi. Motor moyi resursi hisoblagichini ko'rsatmalarini bekor qilinishini faqat moyni almashtirishdan keyin amalga oshirish kerak. Ma'lumotlarning aniq tiklanishini moyning keyingi almashtirilguniga qadar imkoni yo'q. Moy resursi hisoblagichini bekor qilish uchun, uning ko'rsatmalari displeyda aks ettirilayotganda ✓ klavishasini bosib va bir necha sekund ushlab turing. Motor moyining xizmat qilish muddati nazorati tizimi ⇨ 9-8ga qarang.

**Shinalardagi bosim:** Ushbu darchada barcha to'rtta g'ildiraklarning shinalarida havoning taxminiy bosimi aks ettiriladi. Shinalardagi havo bosimi displeyda kilopaskallarda (kPa) yoki kvadrat dyuymga funtlarda (funt/kv.dyuym) aks ettiriladi. Agar biron bir g'ildirakning shinasidagi bosim ruxsat etilganidan past bo'lib qolsa, u sariq rangda aks ettirib turiladi. Shinalarda havo bosimini nazorat qilish tizimi ⇨ 9-36 va Shinalarda havo bosimini nazorat qilish tizimini faoliyat yuritishi ⇨ 9-37ga qarang.

**Yonilg'ining joriy tejalishi:** Yonilg'ining joriy sarfi 100 km.ga litrlarda (l/100 km) yoki gallonga millarda (mil/gallon) aks ettiriladi. Ushbu qiymat vaqt paytida avtomobil namoyish qiluvchi faqat yoqilg'ini taxminiy xarajati aks ettiriladi, u haydashning har xil sharoitlarida o'zgarishi mumkin. Ushbu darchaning ma'lumotlarini bekor qilish imkoni yo'q.

**Avtomobilning o'rtacha tezligi:** Avtomobilning o'rtacha harakatlanish tezligini bir soatda kilometrlarda (km/soat) yoki bir soatda millarda (mil/soat) aks ettiriladi. O'rtacha qiymatlar ko'rsatmalarning oxirgi bekor qilinishi paytidan har xil vaqt oraliqlarida avtomobilning tezligi haqidagi

ma'lumotlarga asosan hisoblanadi. O'rtacha tezlik indikatorini bekor qilinishini bajarish uchun muvofiq ko'rsatmalar aks ettirilishi vaqtida ✓ klavishasini bosib.

**Yonilg'ini tejash tartibi:** Yonilg'ining bir lahzada sarflanishi haqidagi ma'lumotlar raqamli qiymatlar va shkala ko'rinishida aks ettiriladi. Shkala tepasida oxirgi o'tilgan tanlangan oraliq masofa uchun yonilg'ining o'rtacha xarajati aks ettiriladi. Shkala ostida tanlangan oraliq masofa uchun yonilg'ining minimal o'rtacha xarajati aks ettiriladi. Tanlangan oraliq masofa "Oxirgi xxx mil/km" yozuv ko'rinishida darchaning tepa qismida aks ettiriladi. Oraliq masofani tanlash yoki yonilg'ini minimal o'rtacha sarfi haqida ma'lumotlarni bekor qilish uchun ▷ ni bosib. △ va ▽ klavishalari yordamida zaruriy oraliq masofani tanlang △ va ▽ ni bosib. "Minimal xarajat qiymatini bekor qilish" buyrug'ini tanlash uchun yoki ✓ ni bosib.

Minimal xarajatning qiymatlarini bekor qilish uchun ✓ ni bosib. Yonilg'ini minimal xarajati maydonida bekor qilishdan so'ng toki yo'l bosib o'tish tanlangan oraliq masofadan oshib ketguniga qadar "-,-" aks ettirib turiladi.

## AVTOMOBILNING AXBOROT XABARLARI

Ushbu sahifada aks ettiriluvchi ma'lumotlar avtomobilni boshqarish usuli yonilg'ini o'rtacha sarfiga qanday ta'sir etishi va joriy xarajat tanlangan oraliq masofada minimaldan qanchalik yuqori ekanligini kuzatib borish imkonini beradi.

**Taymer:** Ushbu darchani taymer sifatida qo'llash mumkin. Taymerni ishga tushirish uchun, uni displeyga chiqaring va ✓ ni bosning. Displey taymerni oxirgi bekor qilish paytidan o'tgan vaqtni ko'rsatadi. Ishga tushirilgan taymerni to'xtatish uchun uni displeyga chiqaring va ✓ ni bosning. Taymerni nolga o'rnatish uchun, uni displeyga chiqaring va ✓ klavishasini bosning va uni ushlab turing yoki ▷ klavishasini bosning va bekor qilish buyrug'ini tanlang.

**Oldinda ketayotgan avtomobilgacha oraliq masofa:** Agar adaptiv kruiz-nazorat yoqilmagan bo'lsa, bu yerda oldinda harakatlanib ketayotgan transport vositasiga joriy oraliq masofa (sekundlarda) aks ettiriladi. Agar adaptiv kruiz-nazorat yoqilgan bo'lsa, bu yerda oraliq masofani sozlash sahifasi aks ettiriladi. Ushbu sahifada oldinda harakatlanib ketayotgan transport vositasigacha o'rnatilgan oraliq masofa va harakatlanish yo'nalishi bo'yicha transport vositasining mavjudligi indikator aks ettiriladi.

**Akkumulator kuchlanishi:** Akkumulator batareyasining joriy kuchlanishi aks ettiriladi (barcha modifikatsiyalarda emas).

Avtomobil harakatlanishi vaqtida AKB kuchlanishining o'zgarishi me'yordagi holat hisoblanadi. Quvvatlash tizimi lampasi ↻ 4-13. Agar akkumulator batareyasining quvvatlash tiziida muammo yuzaga kelgan bo'lsa, DIC displeyida muvofiq xabar paydo bo'ladi.

**Sovituvchi suyuqlik harorati:** Selsiy (°C) yoki Farengeyt (°F) shkalasi bo'yicha dvigatelning sovituvchi suyuqligining harorati aks ettiriladi.

**Moy bosimi:** Moy bosimi displeyda kilopaskallarda (kPa) yoki kvadrat dyuymga funtlarda (funt/kv.dyuym) aks ettiriladi.

**Bo'sh darcha:** Hech qanday ma'lumotlar aks ettirilmaydi.

Xabarlar haydovchining axborot markazi displeyida avtomobilning u yoki bu tizimning holati o'zgartirganda, nosozlikni bartaraf etish uchun biror-bir harakat talab etilganda aks ettiriladi. Bir necha xabarlar bo'lganda ular navbati bilan aks ettiriladi.

Xabarni tasdiqlash va tozalash uchun burilish ko'rsatkichlarining o'tkazgichi dastagida haydovchining axborot markazining istalgan boshqarish ✓ tugmasini bosning. Muhim xabarlarni haydovchining axborot markazi displeyidan yo'q qilish mumkin emas. Barcha xabarlarga e'tibor berish kerak. Xabarni yo'q qilish nosozlikni bartaraf etmaydi.

Agar "SERVICE" xabari paydo bo'lsa (xizmat ko'rsatish kerak), dilingizga murojaat qiling. Xabarlardagi ko'rsatmalarga amal qiling. Ko'rsatilgan xabarlar quyidagi sohalardan biriga tegishli bo'lishi mumkin:

- Avtomobillarga texnik xizmat ko'rsatish zarurati to'g'risida xabarlar
- Suyuqlik darajasi
- Avtomobilni himoya qilish
- Tormoz uzatmalari
- Bo'shqaruv ruli
- Asta sekin yurish sozlagich tizimlari
- Haydovchilarga yordam berish tizimlari
- Kruiz kontrol
- Yoritish va chiroqni almashtirish



- Tozalash tizimlari / oyna tozalagichlari
- Eshiklar va oynalar
- O'rindiqli kamarlari
- Hafvsizlik yostiqlik tizimlari
- Dvigatel va uzatmalar qutisi
- Shinalardagi bosim
- AKB

### **Dvigatelning quvvatini sozlash tizimining xabarlari**

#### **Dvigatelning quvvati pasaygan**

Bu xabar dvigatelning quvvati pasayganda paydo bo'ladi. Dvigatel quvvatining pasayishi avtomobilning tezlashuv imkoniyatiga salbiy ta'sir etishi mumkin. Agar bu xabar yonsa, lekin quvvat pasaymasa, o'z manzilingizga borishni davom ettiring. Quvvatning pasayishi keyingi avtomobilni boshqarishda yuz berishi mumkin. bu xabar paydo bo'lganda, avtomobil kamaygan tezlikda harakatlanishi mumkin, lekin tezlashuv va tezlikning maksimal qiymatlari pasayishi mumkin. Bu xabar paydo bo'lganda, mumkin qadar tezroq texnik xizmat ko'rsatish uchun dilerga murojaat qilish kerak. Ba'zi ish sharoitlarida harakatni boshlash imkoniyati bloklanadi. Avtomobilni o'chiring o'chiring, 30 soniya kuting va qayta o't oldirishga harakat qiling.

#### **Avtomobil tezligi haqidagi xabarlar SPEED LIMITED TO XXX KM/H (MPH) (TEZLIK XXX KM/4 GACHA CHEKLANGAN)**

Ushbu xabar avtomobilning tezligi ko'rsatilgan qiymat bilan cheklanganligini anglatadi. Transmissiya va boshqa avtomobilning tizimlarini himoya qilish uchun tezlik chegarasi joriy etilishi mumkin, masalan, moylash tizimi, sovutish tizimi, tormoz tizimi, podveska shinalar, shuningdek voyaga yetmagan haydovchi rejimi (barcha komplektatsiyalarda emas).



# 5

## YORITISH

- 
- TASHQI YORITISH ..... 5-2
  - SALONNI YORITISH ..... 5-6
  - YORITISH TIZIMINING XUSUSIYATLARI .....5-7

## TASHQI YORITISH

### Tashqi yoritish asboblari boshqarish qismlari

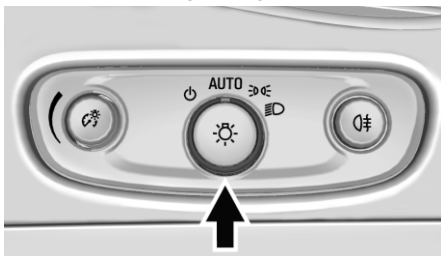

Yorug'lik texnikasini boshqarish moduli rul chamberagidan chapda joylashgan.

U to'rtta holatga ega:

☰ : Blok-faralarni avtomatik boshqarilishini o'chirish va kunduzgi yurish chiroqlarini yoqish. Blok-faralarni avtomatik boshqarish tartibini qayta yoqish uchun, o'zgartirgich tutqichini orqaga ☰ holatga aylantiring.

AUTO : Blok-faralar, to'xtab turish chiroqlari, orqa gabarit chiroqlar, uskunalar panelini yoritish (barcha to'plamlarda emas), raqam belgisini yoritish yoki kunduzgi yurish chiroqlarini (yoritilganlikni tashqi sharoitlariga bog'liq holda) avtomatik yoqish.

☰ : Barcha gabarit chiroqlarni yoqish.

☰ : Blok-faralarni va barcha gabarit chiroqlarni yoqish.

Agar o't oldirish yoqilganida blok-faralar yoqilgan bo'lsa, ular o't oldirish o'chirilishidan

keyin 10 minut o'tib avtomatik o'chadi. Agar blok-faralar o't oldirish o'chiqligida yoqilgan bo'lsa, ular akkumulator batareyaning quvvatsizlanishiga yo'l qo'ymaslik uchun 10 minutdan keyin avtomatik o'chadi. Yorug'lik texnikasini boshqarish moduli o'chirgichini tutqichini o'chirilgan holatga va so'ngra faralarni yana 10 minutga yoqish uchun blok-faralarni yoqilgan holatga qayta o'tkazing.

Yoritish uskunalarini 10 minutdan ortiq vaqtga yoqilgan holda qoldirish uchun, o't oldirish o'zgartirgichi "yoqilgan" yoki ACC/ACCESORY holatga o'rnatilgan bo'lishi kerak.

### IntelliBeam® tizimi

Agar avtomobil ushbu tizim bilan jihozlangan bo'lsa uning yordamida yo'ldagi holatdan kelib chiqqan holda uzoqni yoritish faralarini yoqib o'chiradi.

Yuqori nurli faralar tizim tomonidan qorong'i va yo'l bo'sh bo'lganda yoqiladi.

Uzoqni yoritish bosh faralari qorong'u tushib, yo'l bo'shaganda tizim tomonidan avtomatik tarzda yoqiladi ☰.

### IntelliBeam tizimini faollashtirish va yoqish

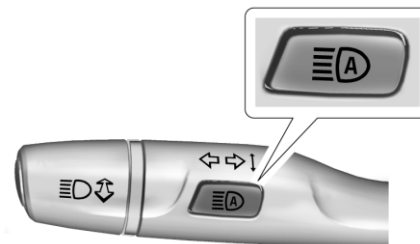

Faralarning uzoq/yaqin yoritishni o'tkazish dastagi: uzoq yoritishni yoqish uchun, burilish va yo'l harakat tasmasini o'zgartirish dastagini o'zingizdan chetga qaratib bosing ☰, keyin qo'yib yuboring. Yana yaqin yoritishni yoqish uchun, ushbu dastakni yana bosib ☰ yoki o'zingizga qaratib torting va qo'yib yuboring.



### IntelliBeam tizimi bilan haydash

Uzoqni yorituvchi faralar tezlik 40km/soat dan yuqori bo'lganda tizim tomonidan yoqiladi.

Uzoqni yoritish faralari yoqilgan vaqtda, uskunalar panelida uzoqni yoritishning moviy indikator yorishadi.

Tizim old oynasining yuqori burchagida joylashgan datchik yordamida avtomatik tarzda nazorat qilinadi. Tizimning samaradorligini ta'minlash uchun old oynasining ushbu qismida axlat bo'lmasligini nazorat qiling.

Avtomatik boshqaruv rejimida uzoqni yorituvchi bosh faralar quyidagi hollardan biri sodir bo'lmaganiga qadar yoqilgan holatda qoladi:

- Tizim qarama qarshi yo'nalishdagi yaqinlashib kelayotgan avtomobilning uzoqni yorituvchi faralarini avtomatik tarzda aniqlaydi.
- Tizim oldinda ketayotgan avtomobilni orqa chiroqlarini aniqlaydi.
- Tashqari uzoqni yoritish faralariga ehtiyoj qolmaydigan darajada yorug'lashadi.
- Avtomobilning tezligi 20km/soatdan pastga tushib ketadi.
- IntelliBeam tizimi yaqin oraliqda uzoqni yoritish faralarining yonish bilan yoki uzoqni yoritish faralari yordamida qisqa muddatli signallar uzatish rejimiga o'tganda o'chadi.
- Ushbu hollarda burilishlar ko'rsatkichini yoqish richagidagi  tugmasini bosib, bunda tashqi yoritish regulyatori AUTO yoki holatida joylashgan holatida  ni yoqing. IntelliBeam tizimining yoqilganligi haqida asboblari panelidagi chiroqli indikator xabar beradi.

Quyida keltirilgan istalgan sabab tufayli tizim boshqa avtomobilning chirog'ini aniqlay olmasa uzoqni yoritish chirog'i avtomatik tarzda ishlamasligi mumkin:

- Boshqa avtomobilning yoritish asboblari ishlamasligi yoki umuman bo'lmashligi mumkin, ularning chirog'l to'siq tufayli ko'rinmaydi yoki boshqa sabalarga ko'ra aniqlanmaydi.

- Boshqa avtomobilning yoritish asboblari chang, qor yoki yo'ldagi sachratmalar bilan yopilib qolgan bo'ladi.
- Boshqa avtomobilning yoritish asboblari quyuq chiqindi gazlar, tutun, tuman, qor, yo'ldagi sachratmalar, shivalab yog'uvchi yomg'ir yoki havodagi boshqa yog'ingarchilik tufayli aniqlanmaydi.
- Avtomobilning shamol oynasi chang bilan qoplangan yoki yoqilgan, yoki yorug'lik datchigi biror boshqa narsa bilan qoplangan.
- Avtomobilga ko'p yuk yuklanganda uning old qismi yorug'lik datchigi bilan yuqoriga ko'tarilganda, ushbu sabab tufayli bosh faralar yoki orqa faralar yorug'ligini aniqlay olmasligi mumkin.
- Marshrut o'nqir cho'nqir yoki tog' yo'llaridan o'tadi.

Sanab o'tilgan vaziyatlardan istalganidan IntelliBeam tizimi o'chish hususiyatiga ega.

### **Tashqi yoritish qismlari o'chirilishi haqida eslatma**

Agar o't ochish va tashqi yoritish qismlari yoqilganida haydovchining eshigi ochiq bo'lsa, zummerning ogohlantiruvchi signali jarangladi.

### **Uzoq/yaqin chiroqni o'zgartiruvchi asbob**

: Uzoq chiroqni yoqish uchun, qayilish ko'rsatkichi dastagini o'zingizdan bosib qo'yib yuboring.

Yaqin chiroqni qayta yoqish uchun ushbu dastakni yana bosib yoki uni o'zingizga tortib qo'yib yuboring.



Uzoq chiroq faralari yoqilishida uskunalar shchitida muvofiq yoriqlik indikatorini yoqiladi.

### **Faralar uzoq yoriqliklariga qisqavaqtli signallarni yuborish**

Uzoq chiroq bilan miltillash uchun, qayilish ko'rsatkichi dastagini o'zingizga tortib so'ng qoyib yuboring.

### **Kunning yorug' paytida yurishda yoqiladigan faralar (DRL)**

Kunning yorug' paytida yurishda yoqiladigan faralar bo'lganda, boshqa avtomobillarning haydovchilari Sizning avtomobilingizni kunduzgi vaqtda oldindan osonroq ko'ra oladi. Kunduzgi yurish chiroqlari quyidagi sharoitlarda kunduzgi yorug'likda yonadi:

- O't oldirish yoqilgan.
- Yorug'lik texnikasini boshqarish modulining tutqichi AUTO yoki  holatga o'rnatilgan.
- Yorug'lik datchigining signali kunduzgi yoritilganlik darajasiga mos keladi.

Agar kunduzgi yurish chirog'ini boshqarish tizimi yoqilgan bo'lsa, faqat kunduzgi yurish chiroqlari yonadi. Orqa chiroqlar, gabarit chiroqlar, uskunalar paneli yoritgichi va boshqa lampalar yoqilmaydi.

Tashqi yoritilganlik darajasi pasayishida tizim

kunduzgi yurish chiroqlaridan yaqinni yoritish chirog'iga avtomatik o'tadi. Kunduzgi yurish chiroqlarini o'chirish uchun, yorug'lik texnikasini boshqarish modulining tutqichini  holatga burang.

#### Yoritish asboblari avtomatik boshqarish tizimi

Agar tashqi yoritish asboblari boshqarish o'tkazgichi AUTO (avtomatik rejim) holatiga o'rnatilgan va tashqarida yetarlicha qorong'i bo'lsa, faralarning yaqin yoritishi avtomatik tarzda yoqiladi.

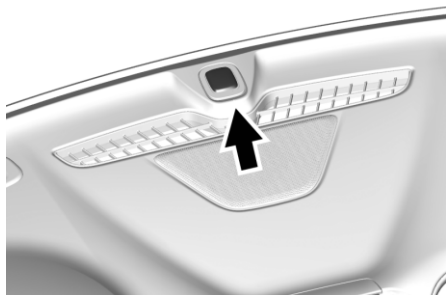



Asboblarning panelining yuqori qismida yorug'lik datchigi joylashgan. Datchikning ustini yopmang, aks holda faralar hatto talab etilmagan paytida ham yoqilganligicha qoladi.

Tizim shuningdek yopiq to'xtab turish joyida yoki tunnel ichida harakatlanish paytida faralarni yoqishi mumkin.

Etarli yoritish sharoitida faralar o'chadi yoki kunduzgi yoritish rejimiga o'tadi.

Tashqi yoritish asboblari avtomatik boshqarish o'tkazgichini  holatiga o'tkazishda, shuningdek o't oldirish o'chirilganda o'chiriladi.

#### Yoritishni va oyna tozalagichlarni yoqish

Agar old oynaning tozalagichlari, tashqi yoritish asboblari boshqarish o'tkazgichi AUTO holatiga o'rnatilganligi sharti bilan, kunduzgi yorug'likda dvigatel ishlayotganda yoqilsa, u holda faralar, to'xtab turish chiroqlari va boshqa tashqi yoritish yoqiladi. Yoritish yoqilishining vaqti oyna tozalagichlarning ishlash tezligiga bog'liq bo'ladi. Oyna tozalagichlar ishlamaganda, yoritish o'chadi. Ushbu funktsiya tashqi yoritish asboblari boshqarish o'tkazgichini OFF (O'CHIRILGAN)  holatiga yoki  Parking Lamp (To'xtab turish chiroqlari) holatiga o'tkazib o'chiriladi.

#### Faralar korrektori



#### Faralar yorug'ligini (qo'lda) tuzatish moslamasi

Faralar yorug'ligini qo'lda tuzatish moslamasi bo'lgan avtomobillarda tuzatish o'tkazgichi tashqi yoritish asboblari boshqarish blokida joylashgan.

Tuzatish moslamasi avtomobilning yuklanishiga qarab yorug'lik nurining og'ish burchagini sozlash imkonini beradi.

Faralar nurini tekislashni sozlashda yaqin yoritish faralari yoqilgan bo'lishi kerak.

 G: G'ildirakni tepa va pastga burish orqali bosh faralarning egilish burchagini sozlang.

- 0 = oldingi o'rindiq band.
- 1 = barcha o'rindiqlar band.
- 2 = barcha o'rindiqlar band, yukxonada yuk bor.
- 3 = haydovchining o'rindig'i band, yukxonada yuk bor.

### Faralar yorug'ligini (avtomatik) tuzatish moslamasi

Agar avtomobilingiz ushbu funktsiya bilan jihozlangan, bosh faralarning qiya burchaklari yuklanmadan kelib chiqqan holda tartibga to'g'irlanadi.

### Avariya yorug'lik signalizatsiyasi

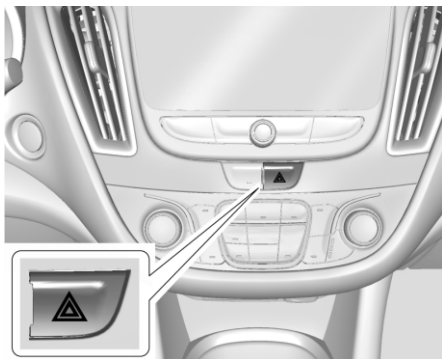

▲ : ushbu tugmaning bosilishi orqa va old burilish ko'rsatkichlarini yoqadi. Chiroqli signalizatsiyani o'chirish uchun tugmani qayta bosib.

Avariya yorug'lik signalizatsiya havfsiz yostiqchasi ishga tushgandan so'ng avtomatik tarzda yoqiladi.

### Burilish va yo'l harakat tasmasini o'zgartirish signallari

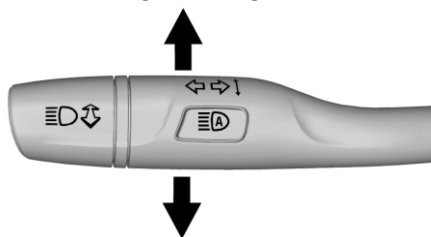

Burilish signalini yoqish uchun dastagini pastga yoki tepaga to'liq siljiting. Asboblar oynasida burilish yoki harakat tasmasini o'zgartirish yo'nalishini ko'rsatuvchi o'q yonib-o'chib turadi. Yo'l harakat tasmasini o'zgartirishni ko'rsatuvchi o'q yonib-o'chib turmaguncha dastakni ko'taring yoki tushiring. Boshqa tasmaga o'tish tugamaguncha, uni shu holatda ushlab turing. Agar dastakni qisqa vaqtga bosib, qo'yib yuborsa, burilish ko'rsatkichi uch marta yonadi.

Dastakni boshlang'ich holatiga qaytarib, burilish va harakat tasmasini o'zgartirish ko'rsatkichini qo'lda o'chirish mumkin.

Agar burilish yoki harakat tasmasini o'zgartirish signali berilganidan keyin indikatorning o'qi tezlashib yonib-o'chib tursa yoki yonmasa, bu ko'rsatkichning chirog'i kuyganligini ko'rsatishi mumkin. Kuygan chiroqlarni yangisiga almashtirish lozim. Agar chiroq kuyagan bo'lsa, saqlagichni tekshiring. ⇨ 9-27 sahifaga Saqlagichlar bo'limiga qarang.

### Tumanga qarshi faralar



Tumanga qarshi faralarning o'zgartirigichi rul chambaragi yaqinida uskunalar panelida joylashgan.

Tumanga qarshi chiroqlarni yoqish faqat o't oldirish va blok-faralar yoki to'xtab turish chiroqlari yoqilganida mumkin.

☞: Yoqish yoki o'chirish uchun bosib (agar mavjud bo'lsa). Uskunalar majmuasida indikator lampasi yonadi, tumanga qarshi faralar yoqilganligiga ko'rsatadi.

## SALONNI YORITISH

### Asboblar panelini yoritishni boshqarish

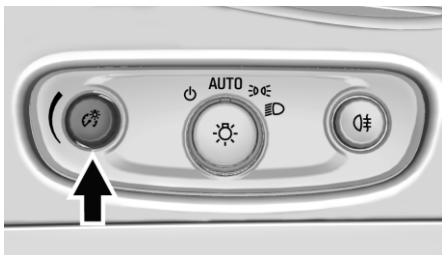

Ushbu funksiya boshqaruv organlari yoritilishini yorqinligini sozlash imkonini beradi. Uskunalar paneli yoritilishini boshqarish yoritish o'zgartirgichi yonida joylashgan.

Tutqichni toki u tashqariga surilib chiqmagunicha tiralguncha bosing, so'ngra esa yoritilganlikni oshirib yoki kamaytirib, soat strelkasi bo'ylab yoki soat strelkasiga qarshi aylantiring. Sozlashni yakunlagandan keyin tutqichni joyiga surib qo'ying.

Tutqich tungi vaqtda, hamda faralar yoki to'xtab turish chiroqlari yoqilganida ishlaydi.

### O'tirish va chiqish vaqtidagi yoritish

O'tirish va chiqish vaqtidagi yoritish eshiklardan istalgan biri yoqilgan vaqtda, faqat agar tom-dagi plafonlar bloklangan bo'lsa yoqiladi. Shiftdagi plafonlarni blok holatidan chiqarish  OFF tugmasini bosish orqali

bo'lishi mumkin. Bunda tugmaga o'rnatilgan chiroqli indikator o'chadi.

### Tomdagi plafonlar



Shiftdagi plafonlarni boshqarish tugmalari yuqoridagi konsolda joylashgan. Old o'qish plafonlari yuqori konsolda joylashgan (agar ular mavjud bo'lsa). Ularni o'chirish yoki yoqish uchun tugmalarni bosing. Boshqarish uchun quyidagi tugmalardan foydalaning.

 **ON / OFF** : shiftdagi plafonlarni qo'lda yoqish.

 **OFF**: eshiklardan biri ochiq bo'lganda shiftdagi plafonlarni o'chirish. Shiftdagi plafonlar bloklangan holatda tugmaga o'rnatilgan indikator yonadi.

 **OFF** ni bosish bilan bloklash o'chiriladi. Bunda chiroqli indikator so'nadi. Eshiklardan biri ochilganda shift plafonlari yoqiladi.

### O'qish uchun lampalar

O'qish uchun lampalar oldinda ham orqada ham joylashishi mumkin.

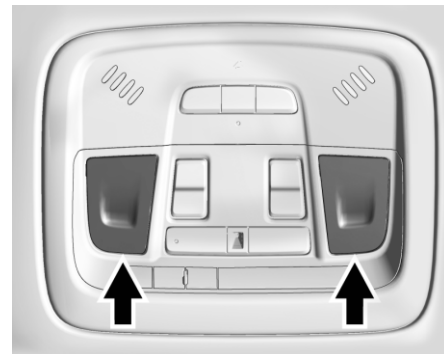

Old o'qish plafonlari yuqori konsolda joylashgan (agar ular mavjud bo'lsa). Ularni o'chirish yoki yoqish uchun tugmalarni bosing.



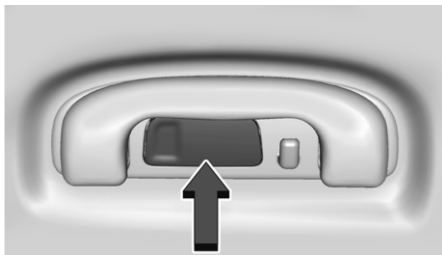

## YORITISH TIZIMINING XUSUSIYATLARI



Yo'lovchilar uchun orqa eshiklar ustidagi plafonlarning tarqatgichlariga bosing.

### Avtomobilga o'tirishda yoritishning yoqilishi

Tashqi yoritish asboblarning ba'zilari va salondagi ko'pchilik lampalar agar tunda yoki yoritish darajasi past bo'lgan sharoitda masofadan boshqarish brelogidagi  tugma bosilganda qisqa muddatga yoqiladi. Qulflarni masofadan boshqarish tizimi ishiga  1-2 qararang. Tahminan 30 soniyadan keyin tashqi yoritish priborlari o'chadi, ulardan so'ng shiftdagi plafonlar salondagi boshqa lampalar bilan birgalikda o'chadi. Avtomobilga o'tirish vaqtidagi yoritishni yoqish OFF holatidan o't oldirish holatiga o'tkazganda qo'lda o'chirish mumkin yoki kalitsiz kirishning masofaviy pulti peredatchigidagi  tugmani bosish orqali o'chirish mumkin.

Bu funksiyani o'zgartirish mumkin. Axborot-ko'ngilochar tizimning ekranida Settings (Sozlamalar) > Vehicle (Avtomobil) > Vehicle Locator Lights (To'xtab turish chiroqlari)ni bosing.

### Avtomobildan chiqishda yoritishning yoqilishi

Tashqi yoki ichki yoritishning alohida asboblari tunda yoki yoritish darajasi sust bo'lganda o't oldirish o'chirilgandan so'ng haydovchi eshigi ochilsa yoqiladi. Salonn yoritish plafoni o't oldirish qulfini OFF holatiga keltirilgandan so'ng yonadi.

Tashqi yoritish va salonn yoritish plafonlari biroz vaqt mobaynida yoqiq qoladi, keyin avtomatik tarzda o'chadi.

Tashqi lampalar tashqi yoritish asboblari boshqarish dastagini "OFF" holatiga keltirilgandan so'ng darhol o'chadi.

Bu funksiyani o'zgartirish mumkin. Axborot-ko'ngilochar tizimning ekranida Settings (Sozlamalar) > Vehicle (Avtomobil) > Lighting (Yoritish) > Exit Lighting (Avtomobildan tushishda yoritishni yoqish)ni bosing.

### Akkumulyator yuklanishini boshqarish

Avtomobil elektr ta'minotni boshqarish tizimi (EPM) bilan jihozlangan, u akkumulyator haroratini va zaryad darajasini baholaydi. Keyin u akkumulyatorning eng yaxshi unumdorligiga erishish va xizmat qilish muddatini oshirish uchun kuchlanishni sozlab turadi.

Akkumulyator zaryadsizlanganda, akkumulyator zaryadini tez tiklash uchun kuchlanish o'ziga oshiriladi. Akkumulyator zaryadlanganda, akkumulyator o'ta zaryadlanmasligi uchun kuchlanish kamaytiriladi. Agar haydovchining axborot markazi displeyida (DIC) kuchlanish aks ettirilsa, Siz uning ortishi yoki kamayishini kuzatishingiz mumkin. Bu normal holat. Muammo paydo bo'lganda ogohlantirish ko'rsatiladi.

Akkumulyator o'ta katta elektr yuklanish bo'lganda, harakatsiz ishlash holatida zaryadsizlanishi mumkin. Bu barcha

avtomobillarga tegishlidir. Bu generator (o'zgaruvchan tokning sinxron generatori) harakatsiz ishlaganda barcha iste'molchilarga ta'minot berish uchun kerakli barcha elektr energiyasini ishlab chiqarish uchun yetarlicha tez aylanmasligi bilan bog'liq.

Bir necha quyidagi moslamalar: faralar, uzoq yoritish, tumanga qarshi faralar, orqa oynani isitgich, iqlim nazorati tizimi shamollatgichining yuqori tezligi, o'rindiqlarni isitish, dvigatelning sovutish shamollatgichlari, tirkamaning ta'minot moslamalari, shuningdek yordamchi rozetkalar orqali ulangan ta'minot iste'molchilari bir vaqtning o'zida yoqilganda yuqori elektr yuklanishi yuzaga keladi.

EPM tizimi akkumulyator ning o't a zaryadsizlanishining oldini oladi. Bu generatorning chiqish quvvati va avtomobilning elektr ta'minotidagi ehtiyojini tenglashtirish hisobiga yuz beradi. Zarur bo'lganda, u qo'shimcha ta'minot ishlab chiqarilishi uchun dvigatelning harakatsiz aylanishida aylanish tezligini oshirishi mumkin. U yordamchi jihozlarni elektr ta'minotdan vaqtincha o'chirishi mumkin. Odatda bu harakatlar navbati bilan va

sezilarsiz amalga oshiriladi. Kam hollarda, tuzatish harakatlarining eng yuqori darajasida haydovchi ularni sezishi mumkin. Bu holda haydovchining axborot markazi displeyiga xabar chiqarilishi mumkin, bunda tizimga elektr yuklanishni maksimal kamaytirish tavsiya etiladi.

#### **Akkumulyatorli batareyasi quvvatsizlantirishidan himoya**

Ushbu funksiya, agar salonn yoritish plafonlari yoki yakka yoritish tasodifan yoqilgan holda qoldirilgan bo'lsa, akkumulyator batareyasining quvvatsizlanishini oldini olish imkonini beradi. Agar salonn biron bir tunchiroqlari yoqilgan holda qolsa, ular, agar o't oldirish o'chirilgan bo'lsa, 10 minut o'tgandan keyin avtomatik o'chadi. Tunchiroqlari, toki quyidagi holatlardan biri sodir bo'lmayotgan bo'lsa, yonmaydi:

- O't oldirishning yoqilishi.
- Eshiklarning yopilishi va ularning keyinchalik ochilishi.

#### **Tashqi yoritish qismlari ishlaganida akkumulyator quvvatini tejash tizimi**

Agar to'xtab turish chiroqlari yoki faralari qo'lda yoqiq qoldirilgan bo'lsa, tashqi yoritish qismlari o't ochishni o'chiq holatga o'tqazilgandan so'ng taxminan 10 daqiqadan keyin o'chiriladi. Bu akkumulyator to'liq quvvatsizlantirishidan himoyani ta'minlaydi. 10 daqiqali taymerni qayta yoqish uchun, tashqi yoritish qismlari o'chirish tugmasini o'chirilgan holatga va so'ng qayta to'xtab turish chiroqlari yoki faralari holatiga aylantiring.

Fonalar 10 daqiqadan ko'proq ishlashi uchun, o't ochish ACC/ACCESSORY yoki ON/RUN holatlarida bo'lishi kerak.

# 6

## AXBOROT-KO'NGILOCHAR TIZIMI

---

- **AXBOROT-KO'NGILOCHAR TIZIMI** ..... 6-2
- **RADIO** ..... 6-8
- **AUDIO-PLYERLAR** ..... 6-11
- **TELEFON** ..... 6-15
- **SOZLAMAMALAR** ..... 6-21
- **SAVDO BELGILARI VA LITSENZION KELISHUVLAR** ..... 6-25

## AXBOROT-KO'NGILOCHAR TIZIMI

### Kirish

Axborot-ko'ngilochar tizimining asosiy vazifalari bilan tanishib chiqish uchun keying sahifalarda berilgan ta'riflarni o'qib chiqing.

#### **OGOHLANTIRISH!**

Yo'ldan uzoq muddat va tez tez chalg'gan holda axborot-ko'ngilochar tizimining biror funksiyasiga e'tiboringizni qaratishingiz bilan halokatni keltirib chiqarishingiz mumkin bu esa nafaqat sizning, balki atrofingizdagilar uchun ham yomon oqibatlarni keltirib chiqarishi, hatto o'lim bilan yakunlanishi ham mumkin. Avtomobilni boshqarish vaqtida uzoq muddatga axborot-ko'ngilochar tizimiga chalg'imang.

Display ekraniga uzoq vaqt chalg'imasdan avtomobil boshqaruviga diqqatingizni jamlang. Imkon qadar ovoqli komandalardan foydalaning.

Axborot-ko'ngil ochar tizimi harakat vaqtida ba'zi funksiyalarni o'chirish hisobiga haydovchining e'tiborini tortuvchi omillarni qisqartirishning har tomonlama imkoniyatiga ega. "chirib qo'yilgan funksiyalar kulrang bo'lib tasvirlanadi. Axborot-ko'ngil ochar tizimining ko'pchilik funksiyalariga kirish rul g'ildiragidagi asboblarning kombinatsiyasi va boshqaruv qismlari orqali ham bo'lishi mumkin.

Ishga tushirishga kirishishdan avval:

- Boshqaruv operatsiyalari, tashqi paneldagi va ekrandagi tugmalar bilan tanishib chiqing.
- Dastlab sevimli radiokanallaringizni o'rnatib, tembrni kiritib va dinamikani sozlab audio tizimni sozlang.
- Agar avtomobil Bluetooth orqali telefonga ulanish imkoniyatiga ega bo'lsa bir tugmani bosish yoki bir ovoqli komanda orqali raqamni terish osonlashishi uchun kerakli raqamlarni dasturlashtiring.

Avtomobilni ishga tushirish bo'yicha "Diqqat bilan boshqarish" bo'limi" bilan yaxshilab tanishib chiqing.

### Faol shovqinni pasaytirish tizimi (ANC)

Agar to'plamda mavjud bo'lsa, ANC avtomobil salonidagi dvigatel shovqinini darajasini pasaytiradi. ANC tegishli tarzda ishlashi uchun zavodda o'rnatilgan audiotizim, radiopriyomnik, dinamiklar, kuchaytirgichlar (agar to'plamga kirsam), ishlagan gazlarni kiritish tizimi va ularni chiqarish tizimining mavjudligini talab qiladi. Dilingiz sotuvdan keyin muvofiq asbob-uskunalarini o'rnatish holatida tizimni faolsizlantirishi kerak.

### Axborot-ko'ngilochar tizimi

Axborot-ko'ngilochar tizimi markaziy konsolidagi yoki rul g'ildiragidagi boshqaruv qismlari displeyi yoki ovoqli boshqaruv yordamida boshqariladi.

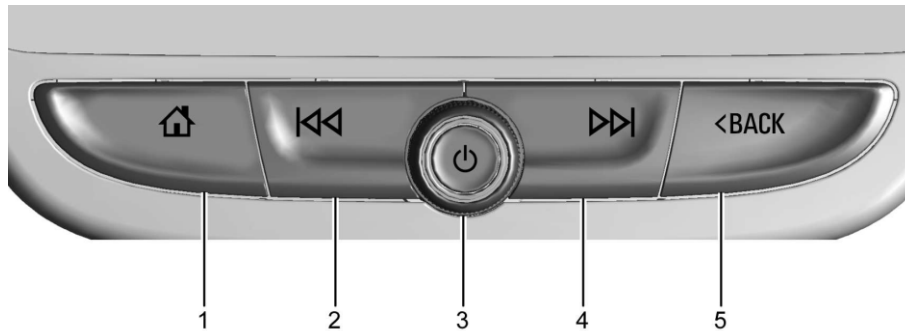

1. 🏠 (uy sahifasi)

- Uy sahifasiga o'tish uchun bosing. Ushbu bo'limda keyinroq berilgan "uy sahifasi" punktiga qarang.
- Android Auto yoki Apple CarPlaydan chiqish uchun bosing. Android Auto yoki Apple CarPlayga qayta kirish uchun bosing va ushlab turing. "Apple CarPlay va Android Auto"ga qarang.

2. ⏮ (O'tish):

- Radiopriyomnik: bosish bilan oldingi stansiyaga yoki kanalga o'tish bajariladi. Ushlab turigan holda bosish bilan ancha

kuchli signalga ega bo'lgan oldingi stansiya yoki kanalning tez izlanishi bajariladi. "AM-FM radiopriyomnik"ga qarang.

- USB/Bluetooth: Joriy kompozitsiyaning boshiga yoki oldingi kompozitsiyaga o'tish uchun bosing. Kompozitsiyani orqaga tez aylantirish uchun bosing va ushlab turing. Me'yordagi tezlikda ijro etishni davom ettirish uchun qo'yib yuboring. «USB-port» yoki «Bluetooth orqali audio»ga qarang.

3. ⏻ (Ta'minot):

- Tizimni yoqish uchun tugmaga bosing.
- Bosish bilan yoqilgan tizimning tovushini o'chiriladi/yoqiladi.

- Oziqlanishni o'chirish darchasini yoki oziqlanishni o'chirish darchasini aks ettirish parametrini aks ettirish uchun bosing va ushlab turing.
- Aylantirish bilan ovoz balandligi pasaytiriladi yoki oshiriladi.

4. ⏭ (O'tish):

- Radiopriyomnik: Bosish bilan keyingi stansiyaga yoki kanalga o'tish bajariladi. Ushlab turigan holda bosish bilan ancha kuchli signalga ega bo'lgan keyingi stansiya yoki kanalning tez izlanishi bajariladi.
- USB/Bluetooth. Keyingi kompozitsiyaga o'tish uchun bosing. Dorojkani oldinga tez aylantirish uchun bosing va ushlab turing. Me'yordagi tezlikda ijro etishni davom ettirish uchun qo'yib yuboring. «USB-port» yoki «Bluetooth orqali audio»ga qarang.

5. ⏪ (BACK (Orqaga)):

- Menyuda bo'lgan vaqtningizda avvalgi ekranga qaytish uchun ⏪ bosing.

### Bosh sahifa

Bosh sahifa - ushbu sahifa avtomobilning ilozalari Belgilari sahifasi hisoblanadi. Avtomobilning harakat vaqtida ba'zi dasturlar ishlamasligi mumkin.

Belgilar sahifalariga kirish uchun displeyda barmoq bilan chapga yoki o'ngga suring.

### Bosh sahifadagi belgilarni boshqarish

1. Tahrirlash rejimiga kirish uchun uy sahifasida joylashgan istalgan belgini bosib ushlab turing.
2. Displeydan qo'lingizni uzmagan holda belgini kerakli joyga siljitib joylashtiring.
3. Yangi joyga joylashtirish uchun belgini qo'yib yuboring.
4. Ilova belgisini boshqa sahifaga o'tkazish uchun barmog'ingiz bilan ilova belgisini o'tkazmoqchi bo'lgan sahifangiz tomonga ekranning ohiriga qadar suring.
5. Tashqi ko'rinishni o'zingiz istagan ko'rinishga keltirish uchun ilova belgilarini joylashtirishda davom eting.

### Rulda boshqaruv elementlari



Agar rulda tegishli boshqaruv qismlari joylashgan bo'lsa' audiotizimning ba'zi funksiyalarini rul g'ildirigidan amalga oshirsa bo'ladi.

☎ : Bosib kiruvchi qo'ng'iroqqa javob bering yoki ovozli boshqaruvni yoqing. Bluetooth (ko'rinish)

↔ 6-15 yoki Bluetooth (Axborot-ko'ngilochar tizimining boshqaruv qismlari) ↔ 6-16

☎ : Bosib kiruvchi qo'ng'iroqqa bekor qilishingiz yoki joriy so'zlashuvni tugatishingiz mumkin. Telefon orqali gaplashmayotgan

vaqtningizda Axborot-ko'ngilochar tizimining ovozini o'chirish yoki yoqish uchun bosing.

◀ yoki ▶ : Asboblar panelidagi oldingi yoki keyingi menyuga o'tish uchun ushbu tugmani bosing.

△ yoki ▽ : Asboblar panelidagi keyingi yoki oldingi ro'yxatga o'tish uchun bosing.

✓ : Belgilangan menyu punktini tanlash uchun ushbu tugmani bosing.

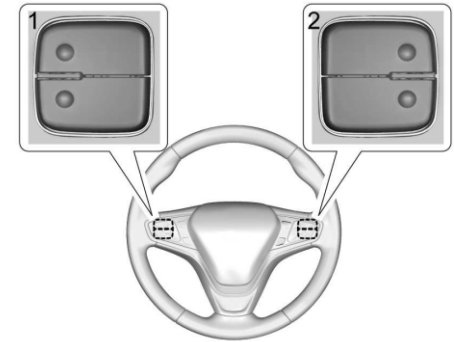

Sevimli punkti va ovozning pereklyuchatellari rul g'ildiragining orqa tomonida joylashgan.

1. Sevimli: sevimlidan keyingi yoki avvalgi radio stansiyani tanlash bosing. Multimedia yozuvlarni o'ynasa keyingi yoki oldingi

qo'shiqqa o'tish uchun bosib.

2. Ovoz balandligi: Ovoz balandligini oshirish yoki kamaytirish bosib.

### Tizimdan foydalanish

#### Audiotizim

Ovoz yangrashining faol manbaini ochish uchun AUDIO belgisini bosib. Quyidagi manballar mavjud: AM, FM, USB va Bluetooth.

#### Telefon

elefonning asosiy sahifasini ochish uchun Telefon belgisini bosib. Bluetooth (ko'rinish) ⇨ 6-15 yoki Bluetooth (Axborot-ko'ngilochar tizimining boshqaruv qismlari) ⇨ 6-16.

#### Navigatsiya (navigatsiya)

Agar bunday qulaylik mavjud bo'lsa navigatsiyalashtirilgan xaritani chiqarish uchun NAVIGATSIYAni bosib.

#### Iqlim-nazorati

Agar mavjud bo'lsa, "Iqlim-nazorat" tizimining bosh sahifasini chiqarish uchun Iqlim-nazoratni bosib. "Ikki zonaga iqlim-nazoratining avtomatik tizimi"ga qarang.

#### Kirish nuqtasi Wi-Fi

Kirish nuqtasi Wi-Fini bosib, bunda Wi-Fi kirish nuqtasi haqidagi ma'lumot aks ettiriladi (agar to'plam bilan ko'zda tutilgan bo'lsa). Sozlamalar ⇨ 6-21ga qarang.

#### Foydalanuvchilar

Agar mavjud bo'lsa, foydalanuvchi profilini kiritish yoki yangisini yaratish uchun "Foydalanuvchilar" belgisiga teging va ekrandagi ko'rsatmalarga amal qiling.

Bir vaqtning o'zida mashinada faqat to'rtta foydalanuvchi profillari faol bo'lishi mumkin. Yangi profil yaratish yoki mavjud profilni kiritishdan oldin profilni menyudan o'chirish kerak bo'lishi mumkin. Keyinroq o'chirilgan profilga kirishingiz mumkin.

#### Sozlash

Sozlash menyusini ochish uchun SOZLASHLAR belgisini bosib. Sozlamalar (parametrlar) ⇨ 6-21 ga qarang.

#### Apple CarPlay

Agar mavjud bo'lsa, qo'llab-quvvatlanadigan qurilmaga ulangandan so'ng, Apple CarPlayni faollashtirish uchun Apple CarPlay tasvirchasiga teging. Apple CarPlay va Android Autoga qarang ⇨ 6-19.

#### Android Auto

Agar mavjud bo'lsa, qo'llab-quvvatlanadigan qurilmaga ulangandan so'ng, Android Autoni faollashtirish uchun Apple CarPlay tasvirchasiga teging. Apple CarPlay va Android Autoga qarang ⇨ 6-19.

#### Ilovalar

Alohida to'plamlarda ilovalarni yuklash imkoniyati ko'zda tutilgan. Tizimning bosh sahifasida ilovalar do'koni nishonini bosib.

Ilovalarni yuklash va ularni qo'llash uchun Internetga ulanish zarur. Buning uchun, Wi-Fi kirish nuqtasiga o'rnatilgan 4G LTE-modem uchun tarifdan foydalanish (agar to'plam bilan ko'zda tutilgan bo'lsa) yoki kirish nuqtasi sifatida mos keluvchi mobil qurilmani qo'llash mumkin. Ko'pchilik mobil qurilmalarda Wi-Fi kirish nuqtasi tartibi tarmoqqa umumiy kirish, shaxsiy kirish nuqtasi, mobil kirish nuqtasi bo'limida yoki o'xshash nomlanishga ega bo'lgan boshqa bo'limdagi sozlamalarda yoqiladi. Ilovalarga kirish imkoniyati va tarmoqqa ulanish imkoni avtomobil modeliga, sharoitlarga va mintaqaga bog'liq bo'ladi. Ma'lumotlarni uzatish uchun tarif rejasiga muvofiq to'lov ushlab qolinadi. Funktsiyalar tarkibida o'zgartirishlar ehtimoli bor. Qo'shimcha ma'lumotlar uchun dilingizga murojaat qilishingiz kerak.

#### Kamera

Mavjud bo'lsa, kamera bilan ishlash uchun ilovaga kirish huquqini olish uchun "Kamera" nishoniga tegining. "To'xtab turishga joylashtirishni yoki orqaga yurib harakatlanishni yengillashtirish tizimi"ga qarang.

### Yorliqlar qutisi

Displeyning pastki qismida yorliqlar qutisi joylashgan. Unda to'rttagacha ilovalar aks ettiriladi.

### Axborot-ko'gil ochar tizimi displeyining elementlari

Axborot-ko'gil ochar tizimi displeyida mavjud funksiyalarni namoyish etadi. Mavjud bo'lmagan xususiyatlar kul rangga aylanishi mumkin. Tanlangan funksiya ajralib ko'rinishi mumkin.

### Sensorli muloqot

Sensorli muloqot mavjud bo'lganda displeydagi belgi yoki variantni bosganingizda yoki markaziy pultdagi boshqaruv elementlarini bosganingizda impuls jo'natiladi.

### Axborot-ko'ngilochar tizimini boshqarish uchun ishoralar

Axborot-ko'ngilochar tizimini boshqarish uchun quyidagi ishoralar ishlatiladi.

### Tegish / Bosish

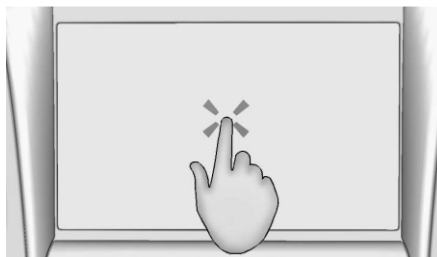

Tegish / bosish menu punkti yoki belgini tanlash uchun, ilovani ishga tushirish yoki kartadan ilovani almashtirish uchun ishlatiladi.

### Tegish va ushlab turish

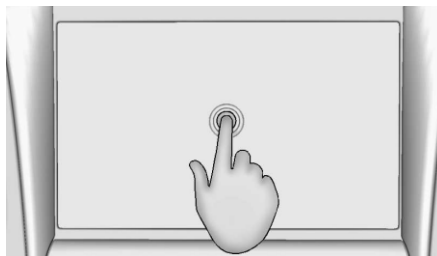

Tegish va ushlab turish boshqa belgini boshlashdan avval, ilovani qayta joylashtirish va o'chirish uchun ishlatiladi.

### Siljitish

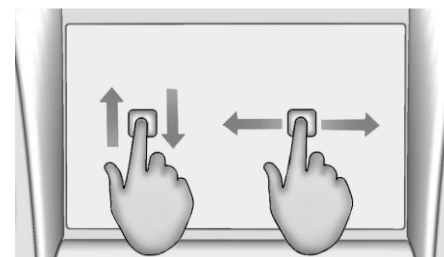

Siljitish asosiy ekrandagi ilovalarni qayta joylashtirish uchun yoki xaritani ko'rish uchun ishlatiladi. Belgini siljitish uchun uni ushlagan holda yangi joyga o'tkazish uchun ekran bo'ylab surish kerak. Ushbu funksiya faqat avtomobil to'xtab turishga joylashtirilgan, ya'ni harakatsiz holatda bo'lganda erishimlidir.



**Turtki**

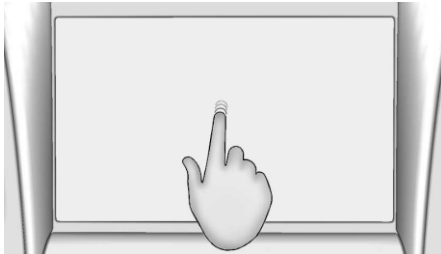

Turtki ro'yhatdagi yoki xaritadaagi obektlarni kata bo'lmagan masofaga qayta joylashtirish uchun ishlatiladi  
Turtkini amalga oshirish uchun tanlangan obektni ushlab turib yuqoriga yoki pastga yangi holatga o'tkaziladi.

**Tez harakatlanish yoki aylantirish**

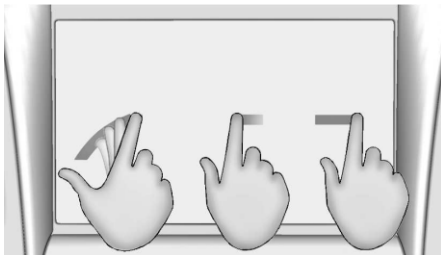

Tez harakatlanish yoki aylantirish, ro'yxat bo'ylab harakatlanish, xaritani ko'rish yoki sahifalarni o'zgartirish uchun ishlatiladi. Ushbu imo-ishorani bajarish uchun barmog'ingizni axborot-ko'ngil ochar tizimining ekraniga qo'ying va uni tezda yuqoriga / pastga yoki chapga / o'ngga siljiting.

**Kengaytirish**

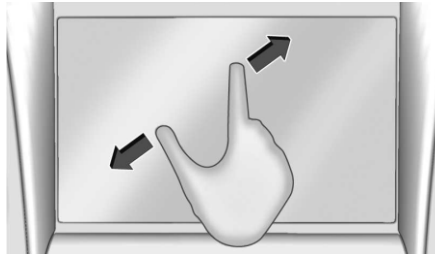

Kengaytirish xaritada, ma'lum bir rasmda yoki veb-sahifada kattalashtirish uchun ishlatiladi. Ko'rsatkich barmog'i va bosh barmog'ini ekranga ulang, so'ng ularni bir-biridan uzoqlashtiring.

**Kamaytirish**

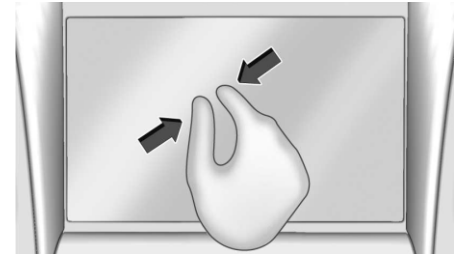

Kamaytirish xaritada, ma'lum bir rasmda yoki veb-sahifada kichiklashtirish uchun ishlatiladi. Ko'rsatkichni va bosh barmog'ingizni displeyga bir-biridan masofada joylashtiring va ularni bir joyga to'plang.

## RADIO

### Axborot displeyi va audiosistemaning silliq tashqi yuzasini tozalash

Silliq yuzalar va ekranlarni artish uchun mikrofibra matosidan foydalaning. Artishdan oldin ifloslanishni yumshoq chetka bilan qoqib tashlang, bu ifloslanishlar yuzani shikastlashi mumkin.

So'ngra ehtiyotkorlik bilan mikrofibrali mato bilan yuzani arting. Hech qachon yuvish vositalari va eritmalarni ishlatmang.

Mikrofibrali matoni muntazam ravishda boshqa narsalardan alohida, suv va yumshoq sovun bilan yuvib turing. Mato oqartirgichlar va yumshatuvchi vositalardan foydalanmang.

Keyingi foydalanishdan oldin yaxshilab chayib quritib oling.

### Dasturiy ta'minotni yangilash

#### "Havo bo'yicha" dasturiy ta'minotni yangilash

"Havo bo'yicha" dasturiy ta'minotni yangilash (agar to'plam bilan ko'zda tutilgan bo'lsa) haqidagi batafsil ma'lumotlarni Sozlamalar ⇄ 6-21 bo'limidagi "Yangilanishlar" bandida qarang.

### AM-FM RADIO

#### Radio tinglash

Ko'ngil ochish tizimining displeyida joylashgan bosh sahifada faol ovoz manbaini ochish uchun «Audiotizim» tasvirchasiga teging. Displeyning chap tomonida keltirilgan yaqinda ishlatilgan manbalardan birini tanlang yoki mavjud manbalar ro'yxatini ochish uchun ≡ ni teging. Manbalar namunalari: AM, FM, Mening mediam (agar mavjud bo'lsa), USB, AUX (mavjud bo'lsa) va Bluetooth.

#### Axborot-ko'ngilochar tizimi ovoz menyusi

Har qanday tovush manbaini bosh sahifasida quyidagilarga erishish uchun ↑↑↑ ni bosing:

**Ekvalayzer:** past, o'rta, yuqori chastotalarni va ovoz balandligini sozlash uchun (agar mavjud bo'lsa) axborot-ko'ngilochar tizimi ekranidagi boshqaruv elementlaridan foydalanib teging.

**Susaytirish / Balance:** axborot-ko'ngilochar tizimining displeyidagi boshqarish vositalaridan foydalangan holda yoki kesishmani sudrab olib tashlash orqali sozlash uchun bosing.

### Stansiyani topish

#### Stansiyani qidirish

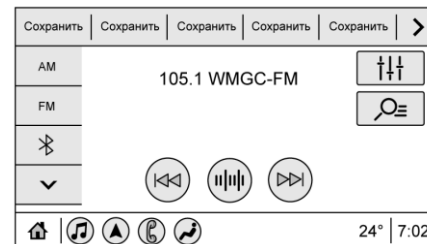

AM yoki FM diapazonida oldingi yoki keyingi stansiyani ishonchli signal bilan izlash uchun markaziy konsoldagi ⏪ yoki ⏩ ni bosing.

#### Stansiyalarni ko'rish

Mavjud stansiyalar ro'yxatini ko'rish uchun 🔍 ga teging. Stansiyalar ro'yxatini yuqoriga va pastga siljitish ro'yxatni aylantirish orqali amalga oshiriladi. Tinglamoqchi bo'lgan stansiyaga teging. Stansiyani sevimli sifatida saqlash uchun ☆ ga teging. Signallari turgan joyda mavjud bo'lgan stansiyalar ro'yxatini yangilash uchun "Stansiyalar ro'yxatini yangilash"ga teging.

### To'g'ridan-to'g'ri sozlash



Axborot-ko'ngilochar tizimining displeyida to'g'ridan-to'g'ri sozlashga kirish uchun, klaviaturani chiqarish uchun **|||** ga teging. Butun chastota oralig'i bo'yicha stansiyalarni o'zgartirish uchun bevosita sozlama darchasining o'ng tomonidagi strelkani qo'llang. Kerakli chastotani tanlang yoki uni klaviaturadan to'g'ridan-to'g'ri kiriting.

Yangi stansiyaning kiritilganida, o'sha stansiya haqidagi ma'lumotlar o'ng tomonda ko'rsatiladi. Ushbu ma'lumot har bir keyingi chastotani doimiy signal bilan sozlash orqali yangilanadi. Stansiya yoki kanalni sevimli sifatida saqlash uchun ☆ ga teging.

Noto'g'ri chastota qiymatini kiritishga harakat qilsangiz, klaviatura kulrang rangga kiradi; chastota qiymatidagi o'nlik qiymat avtomatik ravishda kiritiladi. Bitta raqamni o'chirish uchun

(X) ni bosib. Hammasini o'chirish uchun (X) tugmachasini bosib va ushlab turing. Amaldagi AM-FM radio chastotasini kiritganingizda, radio avtomatik ravishda sozlanadi, lekin to'g'ridan-to'g'ri sozlash oynasi yopilmaydi. To'g'ridan-to'g'ri sozlashdan chiqish uchun axborot-ko'ngilochar tizimi displeyidagi «Orqa» yoki X belgisiga teging.

To'g'ridan-to'g'ri sozlash oynasining o'ng tomonidagi sozlash strelkalari sizga stansiyalarning butun ro'yxatini aylantirishga imkon beradi; bitta teginish - bitta stansiya. Stansiyalarda tez o'tish teginish va ushlab turish orqali ta'minlanadi.

### FM toifalari



Kategoriyalar ro'yxatini ochish uchun «Ko'rish» menyusining yuqori qismidagi FM oynasida «Kategoriyalar»ga teging. Ushbu ro'yxatda FM stansiyalari bilan bog'liq nomlar mavjud. Kategoriya nomini bosish orqali ushbu toifadagi

stansiyalar ro'yxati ko'rsatiladi. Radioni stansiyaga sozlash uchun ro'yxatdagi uning nomiga teging.

### Sevimli radiostansiyalarni saqlash

Tanlangan radio stansiyalar to'g'risidagi ma'lumotlar ekranning yuqori qismida joylashgan maxsus hududda ko'rsatiladi.

**AM yoki FM:** Joriy stansiyaning sevimli sifatida saqlash uchun oldindan o'rnatilgan tugmani bosib ushlab turing. Sevimli stansiyaning tanlash uchun, saqlangan sevimlilarga teging.

Stansiyalar, shuningdek, stansiyalar ro'yxatidagi ☆ belgini bosib, sevimlilik sifatida saqlanishi mumkin. Bu stansiya endi yoqimli sifatida saqlanganligini ajratib ko'rsatadi. Odatiy bo'lib, namoyish qilingan sevimlilik soni avtomatik ravishda o'zgartiriladi, lekin ularni qo'lda o'zgartirish mumkin, buning uchun "Sozlamalar" - "Tizim" - "Sevimlilik" - "Sevimlilik soni" ga o'tishni amalga oshirish kerak. Buni "Sozlamalar" tugmachasi - "Ilovalar" yorlig'i - "Audio" - "Sevimlilik soni"ga o'tish orqali o'zgartirish mumkin.

### Radio ma'lumotlar tizimi (RDS)

RDS tizimi RDS radiostansiyasi tomonidan uzatiluvchi qo'shimcha ma'lumotlarni radiokanal bo'yicha qabul qilish imkonini beradi, shuning uchun u faqat shunday ma'lumot

uzatilgan vaqtda ishlaydi. Stansiya radiopriyomnikda buzilishlar yuzaga keladigan shunday ma'lumotlarni uzatishi mumkin.

Bundan tashqari, RDS tizimining funksiyalari to'plami muayyan mintaqa yoki mamlakatga bog'liqdir. Bu RDS tizimi bo'yicha uzatiluvchi u yoki boshqa ma'lumotlar avtomobil ekspluatatsiya qilinayotgan shunday hududda yoki mamlakatda erishimli bo'lmay qolishi mumkin.

RDS funksiyasini yoqish yoki o'chirish uchun, Settings (Sozlamalar) > Apps (Ilovalar) > Audio (Tovush) > RDS> ON (YOQISH) yoki OFF (O'CHIRISH)ni tanlang.

Hududingizda ishlaydigan radiostansiyalar RDS tizimining quyida sanab o'tilgan asosiy va mintaqaviy funksiyalarni qo'llab-quvvatlashi mumkin.

#### **RDSning asosiy funksiyalari**

- Radiostansiya tomonidan uzatiluvchi matnni ekranga harfma-harf chiqarilishi
- Radiostansiyalar tomonidan uzatiluvchi xabarlarini ekranga chiqarilishi
- Radiostansiyalarning uzatishi toifalari haqida ma'lumotning ekranga chiqarilishi (agar mavjud bo'lsa).

#### **RDSning mintaqaviy funksiyalari**

- Yo'l harakatini qo'llab-quvvatlash dasturi xabarlari
- Muqobil chastotada o'zgarishni qo'llab-quvvatlash
- Mintaqalarni o'zgarishini qo'llab-quvvatlash

#### **Radiosignalni qabul qilish**

Radiotransyatsiyalarni elektromagnit yoki statik to'siqlar paydo bo'lganda elektron uskunalarni o'chiring.

#### **FM diapazon**

FM diapazonining signallarini yaxshi qabul qilinishi 16dan 65km gacha masofada ta'minlanadi. Radiopriyomniklarda to'siqlarni pasaytirish uchun elektron sxemalar o'rnatilganiga qaramay, kichik to'siqlar paydo bo'llishi mumkin, asosan bino yoki tepaliklar atrofida, ular tovushni susayishi va kuchayishiga olib keladi.

#### **AM diapazon**

AM diapazonidagi ko'pgina stansiyalarni qabul qilish masofasi FM diapazonidan ancha katta, asosan kechasi. Masofa oshishi bilan radiostansiyalar chastotalari bir birida to'siqlar mavjud bo'lishiga olib kelishi mumkin. Yana to'siqlar momaqaldiroqlar mobaynida yoki elektro'tqazish simlari ostida harakatlanishda paydo bo'llishi mumkin. To'siqlar mavjud bo'lganida bu holda radiostansiyada yuqori chastotalar darajasini pasaytiring.

#### **Mobil telefon bilan foydalanish**

Statik atmosfera to'siqlari kirish yoki chiqish qo'ng'iroqlarda, telefon akkumulyator batareyasini quvvatlantirishda yoki telefonni yoqishda paydo bo'llishi mumkin. Bu holda

mobil telefonni o'chirish yoki aloqani uzish kerak.

#### **Orqa oynaga o'rnatilgan antenna**

AM va FM oraliqlar antennisini konstruktiv orqa oynani isitgichi bilan birlashtirilgan. Oynaning ichki yuzalarini unga yopishtirilgan tok o'tkazuvchi elementlarni shikastlamaslik uchun o'tkir buyumlar bilan ishqalanmasin. Oynaning ichki yuzasi shikastlanishida radiopriyomnikning ishlashi vaqtida xalallar yuzaga kelishi mumkin. Radiosignalning tegishli tarzda qabul qilishi uchun antenna ulagichi oynadagi mahkamlagichga ulangan bo'lishi zarur.

#### **DIQQAT!**

Orqa oynaning ichki yuzasini tozalash uchun ustara tig'ining yoki o'tkir obyektlarning ishlatilishida antennani va/yoki isitgichni shikastlash mumkin. Ushbu holatda avtomobilga kafolat nosozlikni bartaraf qilishga ta'sir etmaydi. Orqa oynaning ichki yuzasini o'tkir obyektlar bilan tozalanishiga yo'l qo'ymang.

## AUDIO-PLYERLAR

### **DIQQAT!**

Orqa oynani metall asosdagi plyonka bilan tonirovka qilmang. Ba'zi tonirovka plyonkalarining metall asosi radiosignalning qabul qilinishida xalallarni yoki buzilishlarni chaqirishi mumkin. Metall asosdagi tonirovka materiallarining qo'llanilishi oqibatida antennaga keltirilgan har qanday shikastlanishga kafolat amal qilmaydi.

### **Ko'p yo'lli antenna**

To'plamga bog'liq holda tomdagi ko'p yo'lli antennani radiopriyomnik, navigatsiya tizimi va aloqaning boshqa tizimlari uchun qo'llash mumkin. Toza qabul qilishni ta'minlash uchun, antennaning, masalan, qor yoki muz bilan to'sib qo'yilishiga yo'l qo'ymang. Signalni qabul qilish sifatiga ochiq shaffof lyuk, agar mavjud bo'lsa, yoki tomdagi yuk ta'sir qilishi mumkin.

### **Tekshirilmagan tashuvchilardan foydalanmang**

USB- va mobil qurilmalar kabi media qurilmalarini qo'llashda ularning kelib chiqishiga e'tibor bering. Ishonchga ega bo'lmagan qurilmalarda tizimning ish qobiliyatiga va unumdorligiga salbiy ta'sir qilishga qodir fayllar joylashgan bo'lishi mumkin. Bunday qurilmalarni qo'llamaslik kerak.

### **USB-port**

Siz USB-qurilmaga yozilgan audiofayllarni eshitishingiz mumkin.

To'plamga bog'liq holda avtomobil tirsaklagich ostidagi markaziy konsolda va yana ikki markaziy paneldagi ikki USB-portlar bilan jihozlangan bo'lishi mumkin. Portlar ma'lumotlar uzatishni qanday bo'lsa, quvvatlashni ham xuddi shunday qo'llab-quvvatlaydi. Shu bilan birga, markaziy konsol ortida ikki USB-portlar va o'rindiqlarning uchinchi qatorining har bir tomonidan bittadan USB-port ko'zda tutilgan bo'lishi mumkin; ushbu portlar faqat quvvatlash uchun mo'ljallangan.

### **DIQQAT!**

Avtomobilga shikast yetkazmaslik uchun foydalanilmayotgan qo'shimcha jihozlarni va uning simlarini transport vositasining bortidagi tarmoqdan ajratib oling. Bort

### **DIQQAT!**

tarmog'iga ulangan va oxirgi moslamadan uzilgan sim, agar uning bo'sh uchi suyuqlikka tushsa yoki boshqa quvvat manbaiga, masalan, quvvat rozetkasiga ulansa, qisqa tutashuvga olib kelishi mumkin.

### **USB-to'plagichdan yoqish**

USB-teshigiga tashqi USB uskunalarni ulash mumkin.

- Siz USB qurilmalaridan turli xil audio fayllarni, jumladan quyidagi kengaytmali fayllarni o'ynatishingiz mumkin:
- Mp3
- AAC
- OGG
- 3GP

### **Multimediya kontenti kutubxonasi**

«Mening mediaqurilmalarim» menyusi hech bo'lmaganda bitta ulangan indekslangan uskuna bilan ishlaydi.

U barcha indekslangan multimedia manbaalardan kontentga kirish imkonini ta'minlaydi. «Mening media qurilmalarim» menyu yorlig'i manbalar sahifasida mavjud bo'lgan manba sifatida ko'rsatiladi.

### **MP3 USB-proigrivatellari va tashqi USB eslab qolish uskunalari**

Ulaniладigan MP3 USB pleyerlar va tashqi USB eslab qolish uskunalari USB Mass Storage Class (USB MSC) spesifikasiya talablariga javob berishi kerak.

USB-uskunadan musiqani yoqish uchun keying harakatlarni bajarung:

1. USB-uskunani ulang.
2. Bosh sahifadagi "Audiotizim" belgisini bosing.
3. «Yana» tasvirchasiga teging, so'ngra USB qurilmasiga teging.

Aktiv USB-uskunani yoqish uchun keying boshqaruv tugmalaridan foydalaning:

: Aktiv mediya-manbaani yoqish uchun bosing.

 : Aktiv mediya - manbaani vaqtincha to'xtatish uchun bosing.

:

- Joriy yoki keyingi yo'lakchanning boshiga izlashni bajarish uchun tegining.
- Orqaga tezlashirilgan ijro etish uchun tegining va ushlab turing. Ijro etishni me'yordagi tezlikda davom ettirish uchun qo'yib yuboring. Sarflangan vaqt aks ettiriladi.

:

- Keyingi yo'lakchagacha izlashni bajarish uchun tegining.
- Oldinga tezlashirilgan ijro etish uchun

teginging va ushlab turing. Ijro etishni me'yordagi tezlikda davom ettirish uchun qo'yib yuboring. Sarflangan vaqt aks ettiriladi.

**Tasodifiy tartibda:** Tasodifiy tartibda qo'shiq tinglashni boshlash uchun bosing.

#### **USB tovush menyusi**

"AM-FM Radio" bo'limidagi "Axborot-ko'ngilochar tizimining ovoz menyusi" ga qarang ⇨ 6-8.

#### **USB-to'plagich ko'rish menyusi**

Chap tomonda qo'shiqlar, albomlar, rassomlar va boshqa ommaviy axborot vositalarining ro'yxati ko'rsatilganda, yuqoriga va pastga ko'rsatgichlar va A-Z ko'rsatiladi. Alfavitning barcha harflari ko'rsatiladigan oynani ochish uchun A-Z belgisini tanlang va o'tish uchun harfni tanlang.

Ro'yxatni yuqoriga va pastga siljitish mos keladigan yo'nalishda ko'rsatgichga tegish orqali amalga oshiriladi.

"Ko'rish" bandiga tegish natijasida quyidagilar ko'rsatilishi mumkin:

#### **Pleylistlar:**

1. USB-to'plagichda saqlangan pleylistlarni ko'rish uchun bosing.
  2. Playlist (playlist)da barcha kompozitsiyalarni ko'rish uchun playlist (playlist)ni tanlang.
  3. Eshitish uchun ro'yxatdagi kompozitsiyani tanlang.
- M3u va pls kengaytmali pleylistlar qo'llab-quvvatlanadi.

#### **Ijrochilar:**

1. USB-to'plagichda saqlangan ijrochilar ro'yxatini ko'rish uchun bosing.
2. Ijrochining barcha albomlarini ko'rish uchun ijrochini tanlang.
3. Kompozitsiyani tanlash uchun Barcha qo'shiqlarni bosing yoki albomga bosib ro'yxatdan kompozitsiyani tanlang.

#### **Qo'shiqlar**

1. USB qurilmasida yozilgan barcha qo'shiqlar ro'yxatini ko'rish uchun ni bosing.
2. Ijro etishni boshlash uchun ro'yxatdagi qo'shiqqa teging.

#### **Albomlar:**

1. USB-to'plagichdagi albomlarni ko'rish uchun bosing.
2. Albomdagi barcha qo'shiqlar ro'yxatini ko'rish uchun albomni tanlang.
3. Eshitishni boshlash uchun ro'yxatdan kompozitsiyani tanlang.

#### **Janrlar:**

1. USB-to'plagichdagi janrlarni ko'rish uchun bosing.
2. Ijrochilar ro'yxatini ko'rish uchun janr tanlang.
3. Ijrochining albomini ko'rish uchun ijrochini tanlang.
4. Albomdagi kompozitsiyalarni ko'rish uchun albomni tanlang.
5. Eshitishni boshlash uchun kompozitsiyani tanlang.

#### **Kompozitorlar:**

1. USB-to'plagichdagi kompozitorlarni ko'rish uchun bosing.
2. Composer (kompozitor) albomlar ro'yxatini ko'rish uchun Kompozitorlarni tanlang.
3. Qo'shiqlar ro'yxatini ochish uchun albomga yoki «Hamma qo'shiqlar»ga teging.
4. Eshitishni boshlash uchun ro'yxatdan kompozitsiyani tanlang.

#### **Papkalar:**

1. USB-to'plagichda saqlangan kataloglarni ko'rish uchun bosing.
2. Barcha fayllar ro'yxatini ko'rish uchun papkani tanlang.
3. Eshitishni boshlash uchun ro'yxatdan faylni tanlang.

#### **Podkastlar:**

Ulangan qurilmadagi podkastlarni ko'rish va podkast epizodlarining ro'yxatini olish uchun teging.

#### **Audiokitoblar:**

1. Uskunda saqlangan audiokitoblarni ko'rish uchun bosing.
2. Nomlar jadvalini ochish uchun audiokitobga teging.
3. Qayta tinglashni boshlash uchun ro'yxatdagi bo'limga teging.

#### **Faylli tizim va fayllarga nom berish**

USB qurilmalarida quyidagi fayl tizimlari qo'llab-quvvatlanishi mumkin:

- FAT32
- NTFS
- HFS+

Kompozitsiya, ijrochi, albom va janr nomi haqida axborot fayldan o'qiladi va faqatgina faylda muvofiq axborot bo'lsagina aks ettiriladi. Agar faylda kompozitsiya nomi haqida axborot bo'lmasa, Nom sifatida audiotizim displeyida fayl nomi aks ettiriladi.

#### **«Sevimlilar» panelida media ma'lumotlarni saqlash va tanlash**

Sevimli media ma'lumotlarni saqlash uchun «Ko'rish» menyusiga teging, media ma'lumotlarining ro'yxatini oching. Sevimlilaringizni saqlash uchun «Ko'rish» menyusidagi quyidagi bndlardan biriga teging:

**Pleylist:** pleylistni sevimlidek saqlash uchun, uning qarshisidagi ☆ belgini bosing. Sevimli pleylistni tanlash uchun saqlangan sevimlilarga teging. Tanlangan pleylistdagi birinchi qo'shiqni qayta tinglash boshlanadi.

**Ijrochilar :** Ijrochini sevimli sifatida saqlash uchun uning yonidagi ☆ belgiga teging. Sevimli ijrochingizni tanlash uchun saqlangan tanlanganlarga teging. Ijrochilar ro'yxatidagi birinchi qo'shiqni qayta tinglash boshlanadi.

**Qo'shiqlar:** Qo'shiqni yoqimli saqlash uchun, uning qarshisidagi ☆ belgini bosing. Sevimli qo'shiqni tanlash uchun, saqlangan sevimlilarga teging.

**Albomlar:** Albomni sevimli sifatida saqlash uchun, uning qarshisidagi ☆ belgini bosing. Sevimli albomingizni tanlash uchun saqlangan sevimlilarga teging. Ushbu albom ro'yxatidagi birinchi qo'shiqni qayta tinglash boshlanadi.

**Janrlar:** Janrni sevimli sifatida saqlash uchun uning oldidagi  belgiga teging. Sevimli janrni tanlash uchun saqlangan sevimliga teging. Berilgan janrga mos keladigan birinchi qo'shiqni qayta tinglash boshlanadi.

**Podkastlar:** Podkastni sevimli sifatida saqlash uchun uning yonidagi  belgiga teging. Sevimli podkastingizni tanlash uchun saqlangan sevimlilarga teging. Podkast ijrosi boshlanadi.

**Audiokitoblar:** Audiokitobni sevimli sifatida saqlash uchun uning yonidagi  belgiga teging. Sevimli audiokitobingizni tanlash uchun saqlangan sevimlilarga teging. Tanlangan audiokitobning birinchi bobini qayta tinglash boshlanadi.

#### **Multimediya ijrosi va tovushni vaqtincha o'chirish**

Tizim ovozi vaqtincha o'chirilgan holda, USB qurilmalarida o'qish to'xtatiladi. Agar siz rul chamberagidagi vaqtincha ovozni o'chirish tugmachasini yana bir marta bossangiz, qayta tinglash boshlanadi. Agar siz tovush vaqtincha

o'chirilgan bo'lsa, tovush manbasini o'zgartirsangiz, qayta tinglash davom etadi va ovoz yoqiladi.

#### **Qo'shimcha ulash uyasi**

Avtomobilning markaziy konsolida qo'shimcha chiziqli kirish teshigi joylashgan.

Ehtimoliy yordamchi ovoz manbaalari o'z ichiga quyidagilarni kiritadi:

- Noutbuk
- Audiopleyer

Bu teshik audiochiqish emas. Naushniklarni yordamchi teshikga ulamang.

«P» parkovka holatiga o'tqazish selektorini o'rnatish.



Yordamchi uskuna 3,5 mm (1/8 dyum) kabelini qo'shimcha chiziqli kirishga ulang.

Uskuna ulanganida, tizim avtomobil dinamik orqali uskunada saqlang yozuvlarni yoqishi mumkin.

Agar signalning qo'shimcha manbaasi ulangan bo'lib, ammo hozir boshqa manba ishlatilayotgan bo'lsa, «Yana» bandiga teging, so'ngra manbani faol qilish uchun AUX ga teging. AUX manba menyusidagi "Tasodifiy tartib" va "Ko'rish" elementlari mavjud emas.

#### **Bluetooth Audio (Bluetooth orqali audio)**

Muvofiq xizmat borligida musiqani Bluetooth orqali bog'liq uskunadan eshitish mumkin.

Uskunani bog'lash bo'yicha qo'llanmalarni Bluetooth (ko'rinish) bo'limida  6-15 yoki Bluetooth (Telefonni ulash)  6-16.

Tovush balandligi va qo'shiqni tanlash ma'lumot tizimlari va mobil qurilmalar yordamida boshqarilishi mumkin. Agar Bluetooth tanlangan bo'lsa, ammo ovoz yo'q bo'lsa, uyali qurilmada va axborot-ko'ngilochar tizimida ovoz balandligi sozlamalarini tekshiring.

Siz musiqaning ijrosini ekranning chap tomonidagi so'nggi manbalar ro'yxatidagi Bluetoothga yoki "Ko'proq"ni va keyin Bluetoothga tegib boshlashingiz mumkin.

Bluetooth orqali yoqish uchun:

1. Uskunani quvvatini yoqing va uskunani ulash uchun bog'lashni bajaring.
2. Ulangandan so'ng, bosh sahifadagi «Audiotizim»ga, so'ngra ekranning chap tomonidagi so'nggi manbalar ro'yxatidagi «Bluetooth»ga teging.



## TELEFON

### Bluetooth ovozi menyusi

"AM-FM Radio" bo'limidagi "Axborot-ko'ngilochar tizimining ovoz menyusi" ga qarang ⇨ 6-8.

### Bluetooth qurilmalarini boshqarish:

Bosh sahifada:

1. «Audiotizim» belgisini bosib.

2. Qurilmalarni qo'shish yoki o'chirish uchun «Qurilmalar» bandiga teging.

Bluetooth bandiga tegganingizda ulangan qurilmaning audio pleyerida qayta tinglash boshlanmasligi mumkin. Avtomobil harakatsiz bo'lganda mobil qurilmangizda ijro etishni boshlang.

Turli xil uskunalarda yoqish xar xil usullar bilan olib boriladi. Audioni Bluetooth orqali audiotizim ekranida yoqishni tanlashda "To'xtatildi" status aks ettirilishi mumkin. Uskunada yoqish tugmasini yoki ▶ ni yoqishni boshlash uchun bosib.

Agar Bluetooth qurilmasi qo'llab-quvvatlanasa, ko'rib chiqish funksiyasi mavjud bo'ladi. Ushbu multimedia tarkibiy manbasi "Mening media qurilmalarim" rejimida mavjud bo'lmaydi.

Telefonlarning ba'zi modellari audiotizim displeyida tasvir uchun Bluetooth metama'lumotlar orqali o'tqazish imkoniga ega. Bu ma'lumotni olishda audiotizim bu ma'lumotlarni hammabopligini tekshiradi va ularni displeyda aks ettiradi. Bluetooth xizmatlari haqida qo'shimcha ma'lumot uchun dilerga murojaat qiling.

### Bluetooth (ko'rinish)

Bluetooth interfeysli tizim ko'pgina mobil telefonlar bilan aloqa qilishi mumkin, va quyidagilarga imkon beradi:

- Qo'ng'iroqlarni qilish va qabul qilishni qo'lsiz bajarish.
- Adres daftarini yoki mobil telefonning kontaktlar ro'yxatini avtomobilga yuborish. Chalg'itadigan faktorlarni kamaytirish uchun, xaydashdan avval parkovka qilingan avtomobilda keying harakatlarni bajarib:
- Mobil telefon xususiyatlari bilan tanishib. Telefon daftarida va kontaktlar ro'yxatida tartib o'rnating, qaytalanadigan va kam ishlatiladigan yozuvlarni o'chirib. Agar mumkin bo'lsa, tez teriladigan raqamlar va boshqa qisqartirilgan buyruqlarni programmalashtiring.
- Axborot ko'ngilochar tizimning boshqaruvi va foydalanilishi organlarini eslab.
- Uyali telefon(lar)ni avtomobil bilan bog'lash. Uyali telefonlarning ba'zi modellari bilan tizim ishlamasligi mumkin. Bu bo'limda "Bog'lash"ni ko'ring.

Bluetoothga ega avtomobillar mobil aloqa bo'yicha baland ovoz rejimida qo'ng'iroqlarni bajarishi va qabul qilishi mumkin. Bunda mobil telefon Bluetooth va baland ovoz uchun profilga ega bo'lishi kerak. Tizim bilan boshqaruv axborot ko'ngilochar tizim orqali olib boriladi. Tizimni o't oldirish ON/RUN (yoqilgan) yoki

ACC/ACCESSORY (qo'shimcha agregatlar) holatida o'rnatilganida qo'llash mumkin. Bluetooth ishlash masofasi 9,1 m gacha olib boriladi. Telefonlarning barcha modellari ham Bluetooth orqali ishlamaydi va barcha telefonlar ham barcha xizmatlarni ta'minlaydi. Mos keluvchi mobil qurilmalar haqida batafsil ma'lumotlarni olish uchun dilerga murojaat qiling.

#### **Bluetooth bilan boshqaruv**

Bluetooth orqali ulanish bilan boshqaruv axborot ko'ngilochar tizim boshqaruvi organlari va rulli chamberagida boshqaruv organlari yordamida olib boriladi.

#### **Rul chamberagida boshqaruv organlari**

 : Kiruvchi qo'ng'iroqqa javob berish va Bluetooth ulangan mobil qurilmada ovozli boshqaruvni ishga tushirish uchun bosning.

 : Ulanishni to'xtatish, qo'ng'iroqni tugatish yoki harakatni bekor qilish uchun bosning. Axborot ko'ngilochar tizim ovozini telefonda gaplashayotkaningizda o'chirish yoki yoqish uchun bosning.

#### **Axborot ko'ngilochar tizim boshqaruvi organi**

Menyu bilan axborot ko'ngilochar tizimdan foydalanib qanday ishlash haqida qo'shimcha ma'lumotni Tizimdan foydalanish  6-5 bo'limida ko'ring.

#### **Audiotizim**

Bluetooth tizimidan foydalanishda ovoz avtomobil audiotizimining oldingi dinamiklaridan chiqadi, audiotizim ishi susayadi. Qo'ng'iroq mobaynida ovoz balandligini balandlik bandi bilan boshqarish mumkin. To'g'irlangan balandlik darajasi keyingi qo'ng'iroqlar uchun xotirada saqlanadi. Tizim aniqlangan past balandlik darajasini ta'minlaydi.

#### **Bluetooth (Axborot ko'ngilochar tizim boshqaruv organlari)**

#### **Ulanish**

Bluetooth-mos keluvchi mobil qurilmani qo'llashdan oldin, avval uning Bluetooth tizimi bilan birlashtirilishini, so'ngra esa qurilmani avtomobilga ulash zarur. Mobil qurilmani birlashtirishdan avval qurilmaning foydalanuvchi qo'llanmasida Bluetooth texnologiyasi haqidagi bo'lim bilan tanishib chiqing.

#### **Ulanish haqida ma'lumot**

- Hech qanday mobil qurilma ulanmagan holda, «Telefon» asosiy sahifasida axborot-ko'ngilochar tizimining displeyida "Telefonni ulang" bandi ko'rsatiladi. Ulanish uchun ushbu bandga teging. Ulanishning yana bir usuli bor: ekranning yuqori o'ng burchagidagi «Telefonlar» yorlig'iga teging, so'ngra «Telefonni qo'shish» buyrug'ini tanlang.
- Bluetooth texnologiyasini qo'llab-quvvatlaydigan va musiqa ijro eta oladigan smartfon, bir vaqtda avtomobil bilan telefon va musiqa pleyeri sifatida bog'lanishi mumkin emas.
- Tizim bilan 10 gacha uskuna bog'lanishi mumkin.
- Bog'lanish jarayoni avtomobil harakatlanganida ishlamaydi.
- Bog'lash prosedurasini faqat bir bor bajarish mumkin. Uni qayta bajarilishi mobil telefonda bog'lash haqida ma'lumotni o'zgarishda yoki tizim xotirasidan mobil telefon o'chirilishida talab qilinishi mumkin.
- Agar tizim ishlash chegaralarida bir necha bog'langan mobil telefonlar bo'lsa, tizim ular oxirgi safar ishlatilgan tartib bo'yicha bog'langan telefonlar bilan ulanishga harakat

qiladi. Boshqa bo'glangan telefon bilan ulanishni o'rnatish uchun "Boshqa telefon bilan ulanish"ni bosib, bu bo'lim davomini ko'ring.

### **Telefonni bog'lash**

1. Ulanish jarayonini boshlashdan oldin, uyali telefoningizda Bluetooth funksiyasi yoqilganligiga ishonch hosil qiling.
2. Uy sahifasidagi Telefon tasvirchasiga yoki displeyning pastki qismidagi yorliqlar panelidagi telefon belgisiga teging.
3. Axborot-ko'ngilochar tizimi ekranining yuqori qismidagi «Telefonlar» bandiga teging. «Telefon» ekranining o'rtasida "Telefonlar ro'yxati" menyusidagi yorliq bo'lgan "Ulanish telefonlari" bandi ham mavjud.
4. Telefonni qo'shishni bosib.
5. Axborot-ko'ngilochar tizimlari displeyida ko'rsatilgan avtomobilning nomini uyali telefonning Bluetooth sozlashlar ro'yxatidan tanlang.
6. Uyali telefon ekranidagi ko'rsatmalarga rioya qilib, o'yin-kulgi tizimi displeyida ko'rsatilgan oltita raqamli kodni tasdiqlang va «Ulanish» tugmasini bosib. Muvaffaqiyatli ulanish uchun siz mobil telefoningizdagi va ma'lumot-ma'lumot tizimida displeyidagi kodni tasdiqlashingiz kerak.

7. Ulanish tartibini mobil telefoningizda ishga tushiring. Uyali telefondan foydalanish qo'llanmasida protsedura haqidagi ma'lumotni ko'ring. Ulangan telefon ulangan ro'yxatda paydo bo'ladi.

8. Agar mobil telefonda avtomobil nomi ko'rsatilmasa, siz ulanish jarayonini yana bir necha usul bilan boshlashingiz mumkin:

- Uyali telefoningizni o'chiring va yana yoqing.
- Axborot-ko'ngilochar tizimi ekranidagi telefon menyusining bosh qismiga qayting va ulanish jarayonini qayta boshlang.
- Uyali telefoningizni asl holatiga qaytaring, faqat oxirgi chora sifatida.

9. Agar telefonda ulanishni tasdiqlash yoki adres daftarini yuklashga ruxsat talabi paydo bo'lsa, doim "Tasdiqlash" va "Ruxsat berish"ni tanlang. Agar adres daftarini yuklashni Rad qilinsa u bilan foydalanib bo'lmaydi.

10. Boshqa telefonlarni bog'lashni bajarish uchun, 1-9 bandidagi ta'riflangan harakatlarni qaytaring.

### **Avval ulanish uchun ulangan telefonlar**

Tizimning qamrov zonasida bir nechta ulanadigan uyali telefonlar mavjud bo'lganda, tizim "Ulanish uchun avval" maqomini olgan telefonga ulanadi. Ulanish uchun uyali telefonga "Ulanish uchun avval" maqomini tayinlash uchun:

1. Uyali telefoningiz yoqilganligiga ishonch hosil qiling.
  2. «Sozlamalar» belgisiga teging, so'ngra «Tizim»ga teging.
  3. Barcha ulangan va bog'langan uyali telefonlar va mobil qurilmalarga kirish uchun "Telefonlar" bandiga teging.
  4. Telefonni sozlash menyusini ochish uchun uyali telefonning o'ng tomonidagi ma'lumot belgisini bosib.
  5. Ushbu maqomni qurilmaga tayinlash uchun "Ulanish uchun avval"ni bosib.
- Uyali telefonlar va mobil qurilmalar qo'shilishi, olib tashlanishi, ulanishi va o'chirilishi mumkin. Uyali telefon yoki mobil qurilmani qo'shish yoki boshqarish so'rovi olingandan so'ng tegishli pastki menyu ochiladi.

### **Barcha bog'langan va ulangan telefonlar ro'yxatini eshitish**

1. Bosh sahifada telefon nishoniga yoki displeyning pastki qismidagi yorliqlar qutisidagi telefon nishoniga tegining.
2. «TELEFONLAR»ni tanlang.

### **Ulangan telefonlarni o'chirish**

1. Bosh sahifada TELEFONni bosig.
2. «TELEFONLAR»ni tanlang.
3. Ma'lumot ekranini namoyish qilish uchun ulangan uyali telefon yoki uyali qurilma qarshisidagi ma'lumot belgisini bosig.
4. «O'chirish» komandasini bosig.

### **Bog'langan telefonni o'chirish**

1. Bosh sahifada telefon nishoniga yoki displeyning pastki qismidagi yorliqlar qutisidagi telefon nishoniga tegining.
2. «TELEFONLAR»ni tanlang.
3. Ma'lumot ekranini aks ettirish uchun ulangan uyali telefon qarshisidagi ma'lumot belgisini bosig.
4. «Bog'lanmaslik komandsini tanlang».

### **Boshqa telefon bilan bog'lash**

Boshqa telefon bilan bog'lashni o'rnatish uchun bu telefon avtomobilida bo'lishi kerak va Bluetooth interfeysi bo'yicha tizim bilan bog'langan bo'lishi kerak.

1. Bosh sahifada telefon nishoniga yoki displeyning pastki qismidagi yorliqlar qutisidagi telefon nishoniga tegining.
2. «TELEFONLAR»ni tanlang.
3. Ulanmagan telefonlar ro'yxatida aloqani o'rnatish zarur bo'lgan yangi uyali telefonga tegining. "Biriktirilgan telefonlarni ulash uchun birinchilar"ni yuqorida ushbu bo'limda qarang.

### **«Telefon» yoki «Handsfree (Baland ovoz)» rejimiga o'tish**

Telefon yoki baland ovoz rejimiga o'tish uchun:

- Agar telefon baland ovoz rejimida bo'lsa, telefon rejimiga o'tish uchun ekranda "Telefon" bosig. Telefon rejimida vaqtincha ovozni o'chirish belgisi mavjud emas va ishlamaydi.
- Telefon telefon rejimida bo'lganda, ovozni o'chirish rejimiga o'tish uchun "Telefon" bandiga teging.

### **Kontaktlar ro'yxati va so'nggi qo'ng'iroqlar ro'yxatidan foydalangan holda telefon qo'ng'irog'i**

Bluetooth tizim telefon daftarchasi xizmatini ta'minlovchi telefonda saqlanuvchi shaxsiy kontakt axborotdan foydalanib telefon qo'ng'iroqlarni bajarishga imkon beradi. Telefon sozlanishi va ishlashi bilan tanishing. Mobil telefoningiz bu xizmatni qabul qilishini tekshiring. Agar qabul qilsa, avtomatik holda

Kontakt va So'nggi chaqiruvlar menyusi paydo bo'ladi.

Kontaktlar menyusida mobil telefonning telefon daftarchadiga kirish imkonini olish mumkin. "So'ngi chaqiruvlar" menyusida ushbu telefon uchun yaqinda bo'lgan chaqiruvlar ro'yxati/ro'yxatlarini topish mumkin. Kontaktlar menyusi orqali telefon qo'ng'irog'ini bajarish uchun:

1. Bosh sahifada TELEFONni tanlang.
  2. "Kontaktlar"ni tanlang.
  3. "Kontaktlar" ro'yxatida birinchi harf bo'yicha qidirishingiz mumkin. Ismlar ro'yxati bo'ylab harakat qilish uchun, axborot-ko'ngilochar tizimining displeyidagi A-Z ga teging. Ulanish kerak bo'lgan abonent ismini tanlang.
  4. Kerakli raqamni tanlang.
- So'ngi chaqiruvlar menyusida orqali telefon qo'ng'irog'ini bajarish uchun:
1. Bosh sahifada TELEFONni tanlang.
  2. "So'nggi"ni tanlang.
  3. Ulanish kerak bo'lgan abonent ismini tanlang.

### **Klaviaturadan terilgan raqamga qo'ng'iroq Klaviaturadan terilgan raqamga qo'ng'iroqni amalga oshirish uchun:**

1. Bosh sahifada TELEFONni tanlang.
2. Klaviaturani tanlab telefon raqamni tering.

3. Raqamni terishni boshlash uchun, axborot-ko'ngilochar tizimning displeyida  nishoniga tegining.

### **Klaviaturadan foydalanib kontaktlarni qidirish**

Klaviatura yordamida kontaktlarni qidirish uchun:

1. Bosh saxifada TELEFONni tanlang.
2. "Klaviatura" bandini bosing va qidirish uchun klaviaturadagi raqamlardan foydalangan holda telefon raqamini yoki kontakt nomini kiring. Natijalar displeyning o'ng tomonida ko'rsatiladi. Qo'ng'iroq qilish uchun ulardan biriga teging.

### **Chaqiruvni qabul va rad etish**

Kirish qo'ng'irog'i bo'lganda axborot ko'ngilochar tizim tovushi o'chadi va qo'ng'iroq musiqasi jaranglaydi.

### **Chaqiruvni qabul qilish**

Qabul qilish uchun:

- Rul chamberagida  tugmasini bosing.
- Axborot ko'ngilochar tizim displeyida Javob berishni bosing.

### **Chaqiruvni rad qilish**

Rad qilish uchun

- Rul chamberagida  tugmasini bosing.
- Axborot ko'ngilochar tizim displeyida Rad qilishni bosing.

### **Chaqiruvni kutish**

Chaqiruvni ushlab turish xizmati Bluetooth moduliga ega telefon va uyali aloqa operatori bilan ta'minlanishi kerak.

### **Chaqiruvni qabul qilish**

Javob berish uchun  nishonini bosing, so'ngra axborot-ko'ngilochar tizim displeyida "O'zgartirish" bandiga teging.

### **Chaqiruvni rad qilish**

Chaqiruvni bekor qilish uchun  nishonini bosing, so'ngra axborot-ko'ngilochar tizim displeyida "E'tiborsiz qoldirish" bandiga teging.

### **Abonentlar o'rtasida o'tish (faqat ushlanib turgan chaqiruvlar uchun)**

Ikki chaqiruvlardan o'tish uchun bosh saxifada TELEFONni bosing. Ulanishga o'tish uchun ulanish ekranida ushlanib turish rejimida bo'lgan ulanishga bosing.



### **Uchtomonli ulanish**

Uchtomonli ulanish xizmati Bluetooth moduliga ega telefon va uyali aloqa operatori bilan ta'minlanishi kerak.

Uchtomonli ulanishga qo'ng'iroq mobaynida o'tish uchun:

1. Yana bir ulanishni qo'shish uchun ulanish menyusida "Qo'shish"ni tanlang.
2. So'ngi, Kontaktlar yoki Klaviaturani tanlab ikkinchi ulanishni o'rnatish.
3. Ikkinchi ulanish aktiv bo'lganda uch tomonli konferens-ulanishni o'rnatish uchun Merge (Ulash)ni bosing.

### **Chaqiruvni tugatish**

- Rul chamberagida  ni bosing.
- Faqatgina shu qo'ng'iroqni tugatish uchun qo'ng'iroqning qarshisidagi axborot-ko'ngilochar tizimi displeyidagi  belgisini bosing.

### **DTMF tonal signallar**

Chaqiruv mobaynida avtomobil audiotizimiga qurilgan Bluetooth modul raqamlarni yuborishi mumkin. Bu menyu orqali boshqariladigan telefon tizimlari bilan aloqada kerakdir. Klaviatura yordamida raqamni kiriting.

### **Apple CarPlay va Android Auto**

Agar Android Auto™ va (yoki) Apple CarPlay™ avtomobil komplektsiyasi bilan ta'minlansa, siz mos smartfon borligida bu xizmatlardan foydalanishingiz mumkin. Agar mavjud bo'lsa, axborot-ko'ngilochar tizimi displeyining bosh

sahifasida joylashgan Android Auto va Apple CarPlay belgilari kul rangdan rangliga o'zgaradi.

Android Auto va (yoki) Apple CarPlay ishlatish uchun:

### **Sim orqali ulangan telefondan ma'lumotlarni proeksiyalash**

1. Android Auto ni Google™ Play ilovalar do'konidan telefonga yuklab oling. Apple CarPlay dan foydalanish uchun hech qanday ilovani o'rnatish kerak emas.

2. Android-telefon yoki iPhone USB-kabel yordamida, uni tizimning ma'lumotlar yuborish uchun ishlatiladigan USB teshigiga tiqib ulaning. Yaxshi natijalar uchun telefonning USB-kabel komplektidan foydalaning. Boshqa ishlab chiqaruvchilarning kabeli ishlamasligi mumkin.

3. Smartfonning birinchi ulanishida Apple CarPlay yoki Android Auto faollashtirish uchun, axborot-ko'ngilochar tizim displeyida va smartfonda kelishuv shartlarini qabul qiling.

4. Smartfondagi yo'l-yo'riqlarga rioya qiling. Bosh sahifadagi Android Auto va Apple CarPlay nishonlari smartfonga bog'liq holda yorishib turadi. Android Auto va (yoki) Apple CarPlay telefonning USB-ulagichiga ulanishida avtomatik ishga tushishi mumkin. Agar bu sodir bo'lmasa, ishga tushirishni bajarish uchun bosh sahifada Android Auto yoki Apple CarPlay nishonlariga tegining.

Bosh sahifaga qaytish uchun markaziy konsolda  tugmasini bosing.

### **Ulangan telefondan ma'lumotlarning simsiz proeksiyalanishi (agar to'plam bilan ko'zda tutilgan bo'lsa)**

Agar funksiya sizning mintaqangiz uchun erishimli bo'lsa, Android Auto yoki Apple CarPlay texnik qo'llab-quvvatlash sahifasiga tashrif buyurgan holda o'zingizni telefoningizni simsiz aloqangizni mos kelishligini tekshiring.

1. O'z smartfoningizga Google Play ilovalar do'konidan Android Auto ilovasini yuklab oling. Apple CarPlaydan foydalanish uchun biron bir ilovani o'rnatish talab etilmaydi.

2. Birinchi ulanishda simsiz ulanishni sozlashning ikki usuli erishimlidir:

- USB-kabelni ma'lumotlar uzatish uchun qo'llaniluvchi tizimning USB-ulagichiga o'rnatib, to'plamga kiruvchi USB-kabel yordamida Android-telefon yoki iPhone ulang. Qurilma yetkazib berilishi to'plamidan USB-kabelni qo'llash tavsiya etiladi, ulanishning zaruriy sifatini ta'minlash uchun uning eskirishi holatida uni yangisiga almashtirish lozim. Boshqa ishlab chiqaruvchilarning kabellari ishlamasligi mumkin.

- Telefonning Bluetooth bo'yicha ulanishi. Bluetooth kanali (Telefoni birlashtirish va qo'llash) ⇨ 6-16 yoki Bluetooth kanali (Qisqacha ma'lumot) ⇨ 6-15ga qarang.

3. Telefondan displeyga ma'lumotlarni uzatish mumkin bo'lishi uchun telefoningizda WiFi interfeysi yoqilganligiga ishonch hosil qiling.

4. Smartfonning birinchi ulanishida Apple CarPlay yoki Android Auto faollashtirish uchun, axborot-ko'ngilochar tizim displeyida va smartfonda kelishuv shartlarini qabul qiling.

5. Smartfondagi yo'l-yo'riqlarga rioya qiling.

Bosh sahifadagi Android Auto va Apple CarPlay nishonlari smartfonga bog'liq holda yorishib turadi. Android Auto va (yoki) Apple CarPlay telefonning simsiz ulanishi o'rnatilishida avtomatik ishga tushirilishi mumkin. Agar bu sodir bo'lmasa, ishga tushirishni bajarish uchun bosh sahifada Android Auto yoki Apple CarPlay nishonlariga tegining.

Simsiz kanal bo'yicha Carplay va/yoki Android Auto funksiyalarining ishi Wi-Fi signalining tashqi manbalaridan xalallar sababli qisqa muddatga buzilishi mumkin.

Telefondan ma'lumotlarning simsiz proeksiya etilishini o'chirish uchun:

1. Bosh sahifada Sozlamalarni tanlang.

2. "Telefonlar"ni tanlang

3.  yoki ulamoqchi bo'lgan telefon yaqinidagi qalam nishoniga bosing.

4. Apple CarPlay yoki Android Auto o'chiring.

BBosh sahifaga qaytish uchun markaziy konsolda  tugmasini bosing.

## SOZLAMALAR



Funksiyalar tarkibida o'zgartirishlar ehtimoli bor. Android Auto yoki Apple CarPlay funksiyalarini sozlash haqidagi batafsil ma'lumotlarni olish uchun sizga xizmat ko'rsatuvchi avtosalonga murojaat qiling.

Android Auto standarti Google kompaniyasi tomonidan ishlab chiqilgan. Uni ishlatish Google xavfsizlik siyosati va kelishuv shartlari bilan boshqariladi.

CarPlay standarti Apple kompaniyasi tomonidan ishlab chiqilgan. Uni ishlatish Apple xavfsizlik siyosati va kelishuv shartlari bilan boshqariladi. Ma'lumot uzatish tarif rejasiga muvofiq narxlanadi. Android Auto ishatish bo'yicha yordam va savollar bo'yicha ma'lumot uchun <https://support.google.com/androidauto/> saxifaga murojat qiling.

Apple CarPlay ishatish bo'yicha yordam va savollar bo'yicha ma'lumot uchun <https://www.apple.com/legal/ios/carplay/> ga murojat qiling.

Apple va Google kompaniyalari o'z xizmatlari shartlarini o'zgartirishi yoki ularni to'xtatishi mumkin. Android Auto Google Inc ro'yxatdan o'tgan savdo belgisidir. Apple CarPlay Apple Inc ro'yxatdan o'tgan savdo belgisidir.

Android Auto yoki Apple CarPlaydan chiqish uchun markaziy konsoldagi  tugmani bosing. Android Auto yoki Apple CarPlaygaqayta kirish uchun markaziy konsolda  tugmachani bosib ushlab turing. Axborot-ko'ngilochar tizimida Apple CarPlay va Android Auto-ni o'chirib qo'yish mumkin.

Buning uchun "Uy", "Sozlamalar" belgilariga teging, so'ngra ekranning yuqori qismidagi "Ilovalar" yorig'iga teging. Apple CarPlay yoki Android Autoni tegishli almashlab ulagich bilan o'chiring.

Yaratilgan foydalanuvchi hisobi bilan ba'zi sozlamalarni egalari Markazining saytlarida boshqarish mumkin. Agar boshqa foydalanuvchilar avtomobilgaga kirishgan yoki foydalanish hisoblarini yaratgan bo'lsa, ushbu sozlamalarni o'zgartirish mumkin. Natijada, xavfsizlik parametrlari va axborot-ko'ngilochar tizimining parametrlarida o'zgarishlar bo'lishi mumkin. Ba'zi sozlamalar qo'llab-quvvatlanadigan yangi avtomobilga o'tkazilishi mumkin. Ko'rsatmalar uchun dileringizga murojaat qiling.

Oxirgi foydalanuvchi xizmat shartlari va maxfiylik bayonnomasida muhim ma'lumotlarni o'qing. Ko'rish uchun uy sahifangizdagi «Sozlamalar» belgisiga teging. Ko'rish uchun axborot-ko'ngilochar tizimi displeyining bosh sahifasidagi «Sozlamalar» belgisiga teging. Sozlamalar menyusining tarkibini to'rt toifaga bo'lish mumkin. "Tizim", "Ilovalar", "Avtomobil" yoki "Shaxsiy" ni bosib, kerakli toifani tanlang.

Shaxsiylashtirish menyusiga kirish uchun:

1. Axborot-ko'ngilochar tizimi ekranining bosh sahifasidagi «Sozlamalar» belgisini bosing.
2. Mavjud bo'lgan bandlar ro'yxatini ko'rsatish uchun kategoriya ustiga bosing.
3. Kerakli funksiyani tanlash uchun bosing.

4. Axborot-ko'ngilochar tizimi displeyidagi elementlarga tegib, funksiyani yoqing yoki o'chiring.

5. «Sozlamalar» menyusining yuqori darajasiga o'tish uchun X belgisini bosing.

### **Tizim**

Menuy quyidagi elementlarni o'z ichiga olishi mumkin:

#### **Vaqt / sana**

Soat sozlanishiga ruxsat beradi.

#### **Language (Til)**

Axborot-ko'ngilochar tizim ekranida qo'llaniluvchi tilni o'rnatadi. Tanlangan tilda, shuningdek, ovoqli boshqarish va nutqli yo'l-yo'riqlar tizimi ham ishlashi mumkin.

#### **Telefonlar**

Uyali telefon yoki mobil qurilmaga ulanish, uyali telefon yoki multimedia qurilmasini ajratish yoki o'chirish uchun teging.

#### **Wi-Fi tarmoqlari**

Siz ulangan Wi-Fi tarmog'ini va siz ulanadigan boshqa tarmoqlarni ko'rishga imkon beradi.

Agar 4G LTE ma'lumot paketi avtomobil uchun faollashtirilmagan bo'lsa, axborot-ko'ngilochar tizimi tarmoq xizmatlaridan foydalanish uchun mobil qurilmaga, uy wifi nuqtasiga yoki boshqa

tashqi xavfsiz Wi-Fi tarmog'iga ulanishi mumkin.

#### **Wi-Fi tarqatish nuqtasi**

Turlicha Wi-Fi funksiyalarini sozlanishini ta'minlaydi.

#### **Maxfiylik**

Axborot-ko'ngilochar tizimning maxfiylik sozlamalarini boshqaradi.

#### **Ekran**

Axborot-ko'ngilochar tizim ekрани sozlamalarini boshqaradi.

#### **Tovushlar**

Axborot-ko'ngilochar tizimning tovushlarini sozlanishini ta'minlaydi. "Ovoqli aloqa" Axborot-ko'ngilochar tizimda nutqni aniqlash funksiyasini sozlanishini bajaradi.

#### **Tanlanganlar**

Axborot-ko'ngilochar tizimning saqlangan sozlamalarini boshqaradi.

#### **Yangilanishlar**

Ba'zi ilovalarning yangilanishlarini yuklanishini va o'rnatilishini simsiz ulanish yordamida amalga oshirish mumkin (barcha to'plamalarda ham emas). Tizim yangilanishlar paydo bo'lgan vaqtda xabar beradi va ularni yuklash va o'rnatish mumkin bo'ladi. Yangilanishlarning mavjudligini qo'lda ham tekshirish mumkin.

Yangilanishlarni qo'lda tekshirish uchun, bosh sahifada "Parametrlar"ni bosing va "Tizim" ilovasini tanlang.

"Avtomobilning dasturiy ta'minoti" bo'limiga o'ting va "Yangilanishlar"ni bosing. Displeyda aks ettiriluvchi yo'l-yo'riqlarga rioya qiling. Har xil modellarda yangilanishlarning mavjudligini tekshirish, ularni yuklash va o'rnatish tartibi farq qilishi mumkin.

Dasturiy ta'minot yuklanishi vaqtda avtomobilidan odatdagidek foydalanishni davom ettirish mumkin. Yuklash yakunlangandan keyin o't oldirishni keyingi yoqilishida yoki selektor dastagining "P" (to'xtab turishga joylashtirish) holatga keyingi o'tkazishda o'rnatishni tasdiqlash so'rovi bilan darcha paydo bo'lishi mumkin. Ko'pchilik yangilanishlarni o'rnatish vaqtda avtomobil harakatsiz holatda bo'ladi. Tizim yuklash va o'rnatish muvaffaqiyatli yakunlanishi yoki jarayonda yuzaga kelgan buzilishlar haqida xabar berishni boshlaydi.

"Havo bo'yicha" yangilanishlarni yuklash uchun Internet tarmog'iga ulanish zarur bo'ladi, masalan, 4G LTE shtatdagi modem orqali, agar u to'plam bilan ko'zda tutilgan va faol bo'lsa. Zarurat tug'ilganida ma'lumotlarni uzatishga tarif rejasini uyali aloqa operatoridan xarid qilish mumkin. Shuningdek, Wi-Fi himoyalangan kirish nuqtasidan foydalanish mumkin, masalan, mos keluvchi mobil qurilma, uy kirish nuqtasi yoki jamoat joydagi kirish nuqtasi.



Ma'lumotlarni uzatish uchun tarif rejasiga binoan to'lov ushlab qolinish ehtimoli bor.

Axborot-ko'ngilochar tizimni mobil qurilmadagi himoyalangan kirish nuqtasiga, uy kirish nuqtasi yoki jamoat joyidagi kirish nuqtasiga ulash uchun, bosh sahifada "Sozlamalar" menyusini bosing, "Tizim" ilovasini va so'ngra "Wi-Fi tarmoqlari"ni tanlang. Wi-Fi tarmog'ini tanlang va displeydagi yo'l-yo'riqlarga rioya qiling. Yuklanish tezligi har xil bo'lishi mumkin. Ko'pchilik mos keluvchi mobil qurilmalarda Wi-Fi kirish nuqtasi tartibi tarmoqqa umumiy kirish, shaxsiy kirish nuqtasi, mobil kirish nuqtasi bo'limida yoki o'xshash nomlanishga ega bo'lgan boshqa bo'limdagi sozlamalarda yoqiladi.

"Havo bo'yicha" o'rnatish mumkin bo'lgan yangilanishlarning erishimligi avtomobil modeliga va mintaqaga bog'liq bo'ladi. Funksiyalar tarkibida o'zgartirishlar ehtimoli bor. Ushbu funksiya haqida qo'shimcha ma'lumotlarni olish uchun dilingizga murojaat qilishingiz kerak bo'ladi.

### **Sozlamalar**

Axborot-ko'ngilochar tizimda fon tartibida yangi yangilanishlarni yuklanishini yoqish yoki o'chirish imkonini beradi.

### **Tizim haqida**

Axborot-ko'ngilochar tizimining dasturiy ta'minot ma'lumotlarini ko'rish uchun teging.

### **Ishlayotgan ilovalar**

Axborot-ko'ngilochar tizimida ishlayotgan ilovalarning to'liq ro'yxatini ko'rish uchun teging.

### **Zavod sozlamalarini tiklash**

Avtomobildagi axborot-ko'ngilochar tizimning sozlamalarini bekor qilishga imkon beradi.

### **Ilovalar**

Menuy quyidagi elementlarni o'z ichiga olishi mumkin:

### **Android Auto**

Ushbu xususiyat sizga axborot-ko'ngilochar tizimining displeyida mobil qurilmangiz bilan bevosita aloqada bo'lish imkonini beradi. Apple CarPlay va Android Auto ↪ 6-19 ga qarang.

### **Apple CarPlay**

Ushbu xususiyat sizga axborot-ko'ngilochar tizimining displeyida mobil qurilmangiz bilan bevosita aloqada bo'lish imkonini beradi. Apple CarPlay va Android Auto ↪ 6-19 ga qarang.

### **Ilovalar**

Ilovalarning sozlamalarini va ularning ma'lumotlarini ko'rsatadi.

### **Audiotizim**

Audiotizimning har xil sozlamalarini sozlash imkonini beradi.

### **Iqlim-nazorati**

Iqlim-nazorat tizimning har xil sozlamalarini sozlash imkonini beradi.

### **Telefon**

Telefonning har xil sozlamalarini sozlashga imkon beradi.

### **Avtomobil**

Menyuda quyidagi bandlar saqlanishi mumkin:

### **Orqa o'rindiqlar haqida eslatma**

Avtomobilni boshqargunga qadar yoki uni boshqarish vaqtida orqa eshikni ochishda tovushli signalning uzatilishini yoki xabarning chiqarilishini ta'minlaydi.

#### **Iqlim va havoning sifati**

Iqlim-nazorat tizimining har xil sozlamalarini sozlash imkonini beradi.

#### **Xavf-xatar haqida ogohlantirish tizimi**

Haydovchiga yordam berish tizimining har xil sozlamalarini boshqaradi.

#### **Qulaylik va shinamlik**

Qulaylik va shinamlikni ta'minlashning tizimini har xil sozlamalarini boshqaradi.

#### **Yoritish uskunolari**

Yoritishning har xil sozlamalarini boshqaradi.

#### **Eshiklarning qulflarini elektr bloklanishi**

Eshiklarning qulflarini har xil sozlamalarini boshqaradi.

#### **Masofadan bloklash/Bloakdan chiqarish/Ishga tushirish**

Qulflarning masofadan boshqarilishini har xil sozlamalarini boshqaradi.

#### **O'rindiqlarning holatlari**

O'rindiqlarning har xil sozlamalarini boshqaradi.

#### **Cheklangan kirish tartibi**

Ushbu tartib axborot-ko'ngilochar tizimni va rul chamberagidagi boshqarish organlarini bloklaydi. Tartib, shuningdek, to'plamga bog'liq holda buyumlar bo'linmalariga kirishni cheklashi mumkin.

Kirishni cheklash tartibini yoqish uchun:

1. Klavitudadan to'rtta raqamdan iborat kodni kiriting.
2. Kiritishni tanlang, tasdiqlash ekrani paydo bo'ladi.
3. To'rtta raqamlardan iborat kodni yana bir marta kiriting.

Tizimni bloklash yoki blokdan chiqarish uchun Bloklash yoki Blokdan chiqarishni bosing. Oldingi menyuga qaytish uchun Orqaga sensor tugmaga tegining.

#### **Shaxsiy**

Agar mavjud bo'lsa, ushbu menyuda foydalanuvchi profilidagi har xil ma'lumotlarni tahrirlash imkonini beradi. Foydalanuvchi profilini to'ldirish to'g'risida ma'lumot olish uchun "Tizimdan foydalanish ↪ 6-5" bo'limidagi "Foydalanuvchilar" bo'limiga qarang. Menyuda quyidagi elementlarni o'z ichiga olishi mumkin:

#### **Ism**

Avtomobilida ko'rinadigan foydalanuvchi nomingizni tahrirlash uchun bosing.

#### **Avtomobil foydalanuvchi hisobi to'g'risidagi ma'lumot**

Avtomobil foydalanuvchi hisobi ma'lumotlarini ko'rish va hisob uchun parolni o'zgartirish uchun teging. Tasdiqlanmagan foydalanuvchi hisobi to'g'risida Internetda hisob ma'lumotlarini tekshirish jarayoni yakunlanmaguncha chiqib keluvchi xabar paydo bo'ladi. Tekshirish jarayonini yakunlash uchun ro'yxatdan o'tish paytida ko'rsatilgan elektron pochta manziliga yuborilgan faollashtirish xabariga qarang.

#### **Profil rasmi**

Profil rasmini tanlash yoki o'zgartirish uchun bosing.

#### **Profil identifikatorlari**

Tanlangan identifikatorni avtomobil tanib olishi uchun bosing. "Avtomobil kaliti 1" va / yoki "Avtomobil kaliti 2" ni bosing. Agar masofadan turib kalitsiz kirish tizimi (RKE) uzatuvchisi yo'qolsa yoki o'g'irlangan bo'lsa, dileringizga murojaat qiling.

**SAVDO BELGILARI VA LITSENZION  
KELISHUVLAR**

**Security**

Shaxsiy identifikatsiya raqami (PIN-kod) bilan profilingizni himoya qilish uchun bosing. Yo'q yoki Ha tugmasini bosing.

**Avtomobil nomi**

Avtomobil nomini o'zgartirish uchun bosing.

**Avtomobil foydalanuvchi hisobi**

Avtomobil foydalanuvchi hisobi ma'lumotlarini ko'rish va hisob uchun parolni o'zgartirish uchun teging.

**Profilni o'chirish**

Profilni avtomobildan o'chirib tashlash uchun bosing. "O'chirish" yoki "Bekor qilish" tugmasini bosing.



"Made for iPod" va "Made for iPhone" belgilari electron uskuna iPod yoki iPhone ga ulanish imkonini va Apple texnik talablariga muvofiqlikga ishlab chiqaruvchi bilan sertifikatlashganini ko'zda tutadi. Apple kompaniyasi ushbu uskuna ishlashiga va uni normativ talablar va havfsizlik standartlariga muvofiqligiga javobgar emas. E'tibor beringki, ushbu uskunani iPod yoki iPhone dan ishlashi simsiz aloqa ishlashiga ta'sir qilishi mumkin. iPhone®, iPod®, iPod classic®, iPod nano®, iPod shuffle® va iPod touch® AQSh va boshqa davlatlarda ro'yxatdan o'tgan Apple Inc. ning savdo belgilaridir.



Ushbu xususiyat mavjud bo'lganda litsenziya shartnomasining quyidagi qoidalari qo'llaniladi: TouchSense texnologiyasi va TouchSense System 1000 seriyasidan Immersion Corporation litsenziyasi bo'yicha foydalaniladi. Touch-Sense System 1000 texnologiyasi [www.immersion.com/patent-marking.html](http://www.immersion.com/patent-marking.html) manzilida ko'rsatilgan bir yoki bir nechta AQSh patentlari bilan himoyalangan: boshqa patentlarga talabnomalar berilgan.

**Bose®**

Bose, AudioPilot va Bose Centerpoint Surround AQSh va boshqa davlatlarda Bose Corporation ning savdo belgilaridir.

**Bluetooth®**

So'zli belgi va Bluetooth logotipi Bluetooth® SIG, Inc. mulkidir va General Motors kompaniyasi tomonidan litsenziyaga muvofiq ishlatiladi. Boshqa savdo markalari va savdo belgilari muvofiq egalarga tegishli.

**Java**

Java Oracle kompaniyasi va/yoki u bilan affillangan kompaniyalarning ro'yxatdan o'tkazilgan savdo belgisi hisoblanadi.

**I-grafik: Yakuniy foydalanuvchilar uchun Gracenote litsenzion kelishuvi**



Musiqiy kompozitsiyalarni aniqlash va metama'lumotlar texnologiyalari Gracenote kompaniyasi tomonidan taqdim etiladi. Gracenote kompaniyasining texnologiyalari musiqalarni aniqlash va metama'lumotlarni taqdim etish sohasining standarti hisoblanadi. Qo'shimcha ma'lumotlarni olish uchun [www.gracenote.com](http://www.gracenote.com)ga qarang.

Gracenote, Inc., Copyright O 2000 dan musiqiy ma'lumotlar - hozirgi vaqtgacha, Gracenote. Dasturiy ta'minot, copyright © 2000 - hozirgi vaqtgacha, Gracenote. Mazkur mahsulotga yoki xizmatga Gracenote kompaniyasiga tegishli bo'lgan bir yoki bir nechta patenlar ta'siri amal qilishi mumkin.

Gracenote kompaniyasining qo'llaniluvchi patentlarining cheksiz ro'yxati Gracenote Web-saytida chop etilgan. Gracenote, CDDDB, MusicID, MediaVOCS, Gracenote nishoni va logotipi, «Powered by Gracenote» logotipi

ro'yxatga olingan tovar belgisi yoki AQSh va/yoki boshqa mamlakatlarda Gracenote kompaniyasining tovar belgisi hisoblanadi.

#### **Gracenote qo'llanilishi shartlari**

Mazkur ilova yoki qurilma Kaliforniya shtatining Emervill shahridan Gracenote, Inc. ("Gracenote") kompaniyasining dasturiy ta'minotini saqlaydi. Ko'rsatib o'tilgan Gracenote dasturiy ta'minoti ("Gracenote dasturiy ta'minoti") Internetdagi serverlardan yoki o'rnatilgan ma'lumotlar bazasidan (birgalikda "Gracenote serverlari") disklar va/yoki fayllarning identifikatsiyasini va musiqiy tarkib, jumladan, uning nomlanishi, ijrochisi, yozuvi va mulk huquqlari haqida ma'lumotlarni olish ("Gracenote Ma'lumotlari"), hamda boshqa funksiyalarni bajarishni ta'minlaydi. Siz yakuniy foydalanuvchi uchun mo'ljallangan faqat ushbu ilova yoki qurilmaning funksiyalari bilan muvofiqlikda Gracenote Ma'lumotlarini qo'llash huquqiga ega bo'lasiz.

Ushbu ilova yoki qurilma Gracenote yetkazib beruvchilariga tegishli kontentini saqlashi mumkin. Ushbu holatda bu yerda taqdim etilgan Gracenote Ma'lumotlariga nisbatan barcha cheklovlar ham bunday kontentga tarqaladi va bunday kontent yetkazib beruvchilari Gracenote kompaniyasi uchun bu yerda taqdim etilgan barcha huquqlardan va himoya choralariidan foydalanadi.

Siz Gracenote ma'lumotlarini, Gracenote Dasturiy ta'minotini va Gracenote Serverlarini

faqat shaxsiy notijorat maqsadlarida qo'llash bilan rozilik bildirasiz. Siz uchinchi shaxslarga Gracenote Dasturiy ta'minoti va biron bir Gracenote Ma'lumotlarini aloqa kanallari bo'yicha taqdim etmaslik, nusxa olmaslik, foydalanishga topshirmaslik va uzatmaslik bilan rozilik bildirasiz. **SIZ GRACENOTE MA'LUMOTLARI, GRACENOTE DASTURIY TA'MINOTI VA GRACENOTE SERVERLARINI BU YERDA YAQQOL RUXSAT ETILGANGA QARAGANDA BOSHQA TARZDA QO'LLAMASLIK VA FOYDALANMASLIKKA ROZILIK BILDIRASIZ.**

Siz ushbu cheklovlarning buzilishi Gracenote Ma'lumotlari, Gracenote Dasturiy ta'minoti va Gracenote Serverlarini qo'llashga sizning nomutlaq litsenziyangizni amal qilishini to'xtatilishini anglatishi bilan rozilik bildirasiz. Litsenziyangizni amal qilishi to'xtatilishi holatida siz Gracenote Ma'lumotlarini, Gracenote Dasturiy ta'minotini va Gracenote Serverlarini biron bir qo'llanilishini bekor qilinishi bilan o'z roziligingizni bildirasiz. Gracenote kompaniyasi Gracenote Ma'lumotlari, Gracenote Dasturiy ta'minoti va Gracenote Serverlariga barcha huquqlarni, hamda barcha mulkdorlik huquqlarini saqlab qoladi. Gracenote kompaniyasi hech qanday holatda siz tomondan taqdim etilgan ma'lumotlar uchun biron bir to'lovlarni amalga oshirish majburiyatiga ega bo'lmaydi. Siz Gracenote kompaniyasi mazkur Kelishuv bilan ko'zda tutilgan uning huquqlariga siz tomondan rioya

etishga bevosita o'z nomidan majburlash huquqiga ega ekanligi bilan rozilik bildirasi.

Gracenote xizmati kelib tushayotgan so'rovlarga statistika maqsadlari uchun noyob identifikatorlarni tayinlaydi. Identifikator o'zi bilan tasodifiy sonni taqdim etadi va Gracenote xizmati tomonidan faqat so'rov kelib tushuvchi foydalanuvchilardan identifikatsiyasiz so'rovlarni hisoblash uchun qo'llaniladi. Ancha batafsil ma'lumotlarni Gracenote xizmati uchun maxfiy ma'lumotlarni muhofaza qilish qismida Gracenote siyosati haqidagi sahifaga qarang.

Gracenote dasturiy ta'minoti va Gracenote ma'lumotlarining barcha ekzemplarlariga sizga "boricha" qo'llash uchun taqdim etiladi. Gracenote kompaniyasi Gracenote Ma'lumotlarining aniqligiga nisbatan hech qanday tasdiqlashlarni qilmaydi va aniq yoki nazarda tutiluvchi kafolatlarni taqdim etmaydi.

Gracenote kompaniyasi Gracenote Serverlaridan ma'lumotlarini o'chirib yuborish yoki Gracenote yetarlicha deb hisoblagan har qanday sabablar bo'yicha ma'lumotlar toifasini o'zgartirish huquqini o'zida qoldiradi.

Gracenote Dasturiy ta'minoti va Gracenote Serverlarida xatoliklarning mavjud bo'lmaligi va ularning uzluksiz ishlashini kafolatlamaydi. Gracenote kompaniyasi kelajakda Gracenote taqdim etishni boshlovchi ma'lumotlarning yangi zamonaviylashtirilgan yoki qo'shimcha turlarini va toifalarini taqdim etish bo'yicha majburiyatlarni o'z zimmasiga olmaydi, va har qanday vaqtda o'z xizmatlarini taqdim etilishini

to'xtatish huquqini o'zida qoldiradi.

GRACENOTE HAR QANDAY BEVOSITA VA KO'ZDA TUTILUVCHI KAFOLATLARNI, SHU JUMLADAN, AMMO SANAB O'TILGANLAR BILAN CHEKLANMASDAN, ANIQ MAQSADLAR UCHUN TIJORAT DAROMADLILIGI YOKI YAROQLILIGINI KAFOLATINI, MULKDORLIK HUQUQLARINI HAQQONIYLIGINI VA INTELLEKTUAL HUQUQLARNING BUZILMASLIGINI NAZARDA TUTUVCHI KAFOLATLARNI RAD QILADI. GRACENOTE KOMPANIYASI SIZ TOMONDAN GRACENOTE DASTURIY TA'MINOTI VA GRACENOTE SERVERLARINI QO'LLASHDA OLINISHI MUMKIN BO'LGAN NATIJALARGA NISBATAN HECH QANDAY KAOFLATLARNI TAQDIM ETMAYDI. GRACENOTE KOMPANIYASI HECH QANDAY HOLATDA BEVOSITA YOKI BILVOSITA ZARARLAR, QO'LDAN BOY BERILGAN DAROMAD VA OXIRIGACHA OLINMAGAN FOYDA UCHUN JAVOBGARLIKNI O'Z ZIMMASIGA OLMAYDI.

© 2014. Gracenote, Inc. Barcha huquqlar himoyalangan.

#### **MPEG4–AVC (H.264)**

USHBU MAHSULOT ISTE'MOLCHILARGA SHAXSIY VA NOTIJORAT FOYDALANISH UCHUN AVC PATENT LITSENZIYASI PORTFELI SHARTLARI ASOSIDA TAQDIM ETILADI: (I) AVC STANDARTI ASOSIDA VIDEONI KODLASHTIRISH («VIDEO AVC») VA/YOKI (ii) FOYDALANUVCHI TOMONIDAN SHAXSIY YOKI NOTIJORAT FOYDALANISH DOIRASIDA KODLANGAN YOKI AVC VIDEO TAQDIM ETISH UCHUN LITSENZIYAGA EGA BO'LGAN VIDEO TARQATUVCHISIDAN OLINGAN AVC VIDEOSINI DEKODLASHTIRISH. BOSHQA HAR QANDAY FOYDALANISH UCHUN LITSENZIYALAR BERILMAYDI YOKI NAZARDA TUTILMAYDI.

QO'SHIMCHA MA'LUMOT MPEG LA, LLC DAN OLINISHI MUMKIN. [HTTP://WWW.MPEGLA.COM](http://WWW.MPEGLA.COM) GA QARANG.

#### **VC-1**

USHBU MAHSULOT ISTE'MOLCHILARGA SHAXSIY VA NOTIJORAT FOYDALANISH UCHUN VC-1 PATENT LITSENZIYASI PORTFELI SHARTLARI ASOSIDA TAQDIM ETILADI: (I) VC-1 STANDARTI ASOSIDA VIDEONI KODLASHTIRISH («VIDEO VC-1») VA/YOKI (ii) FOYDALANUVCHI TOMONIDAN SHAXSIY YOKI NOTIJORAT FOYDALANISH DOIRASIDA KODLANGAN YOKI VC-1 VIDEO TAQDIM ETISH UCHUN LITSENZIYAGA EGA

BO'LGAN VIDEO TARQATUVCHISIDAN OLINGAN VC-1 VIDEOSINI DEKODLASHTIRISH. BOSHQA HAR QANDAY FOYDALANISH UCHUN LITSENZIYALAR BERILMAYDI YOKI NAZARDATUTILMAYDI.  
QO'SHIMCHA MA'LUMOT MPEG LA, LLC DAN OLINISHI MUMKIN. HTTP://WWW.MPEGLA.COM GA QARANG.

#### **MPEG4–video**

USHBU MAHSULOTNI MPEG-4 VIDEO KODLASH STANDARTI BILAN BOG'LIQ HAR QANDAY USULDA FOYDALANISH TAQIQLANADI, SHAXSIY VA NOTIJORAT MAQSADLARDA ISTE'MOL QILISH BUNDAN MUSTASNO.

#### **Mp3**

MPEG Layer-3 audio dekodlash texnologiyasi Fraunhofer IIS va Tomson litsenziyasi bo'yicha qo'llaniladi.

#### **WMV/WMA**

Mazkur mahsulotda Microsoft Corporationga tegishli va Microsoft Licensing, GP litsenziyasi asosida qo'llaniluvchi texnologiyadan foydalaniladi. Bunday texnologiyaning mazkur mahsulot bilan aloqasiz qo'llanilishi yoki tarqatilishi holatga bog'liq holda Microsoft Corporation va/yoki Microsoft Licensing, GP litsenziyasi bilan taqiqlanadi.

#### **Kartalardan foydalanuvchining litsenzion kelishuvi**

#### **OXIRGI FOYDALANUVCHIGA XIZMATLARNI TAQDIM ETISH SHARTLARI**

Kartografik ma'lumotlarga (keyingi o'rinlarda "ma'lumotlar") ega bo'lgan SD-karta sizga shaxsiy foydalanishga taqdim etiladi va qayta sotilishi mumkin emas. U mualliflik huquqi bilan himoyalangan va bir tarafdin foydalanuvchi va boshqa tarafdin HERE Norlh Amrica, LLC kompaniyasi («HERE») va uning litsenziarlari (hamda ularning litsenziarlari va yetkazib beruvchilari) bilan kelishib olingan shartlarda (mazkur "Oxirgi foydalanuvchi uchun litsenzion kelishuv") taqdim etiladi.

Kanada hududi uchun ma'lumotlar o'z ichiga Kanada hukumati, jumladan © Kanada qirolicha Oliy xazratlari, © Ontario provinsiyasi Qirolik tipografiyasi, © Kanada pochta, GeoBase® ruxsati bilan olingan ma'lumotlarni oladi.

HERE kompaniyasi ZIP+4® ma'lumotlarini nashr qilishga va tarqatishga AQSh pochta xizmati® nomutlaq litsenziyasiga ega.

© AQSh Pochta xizmati 2013. AQSh Pochta xizmati narxlarini o'rnatmaydi, ularni nazorat qilmaydi va tasdiqlamaydi.

AQSh Pochta xizmatiga quyidagi savdo va ro'yxatga olingan belgilari tegishlidir: United States Postal Service, USPS va ZIP+4.

#### **KELISHUV SHARTLARI**

Faqat shaxsiy foydalanish uchun: Siz sizga taqdim etilgan litsenziyaga binoan ma'lumotlardan faqat shaxsiy, notijorat maqsadlarda foydalanish bilan o'z roziligingizni berasiz.

Ma'lumotlarni vaqtini bo'lish tartibida yoki o'xshash maqsadlarda uchinchi shaxslarga xizmatlarni taqdim etish uchun qo'llashga yo'l qo'yilmaydi. Agar mazkur kelishuv bilan boshqa shart ko'zda tutilmagan bo'lsa, ma'lumotlarning istalgan qismini ijro etishingiz, nusxalashingiz, o'zgartirishingiz, dekompiyatsiyalashingiz, bo'laklashingiz, qayta injiniring yo'li bilan ijro etishingiz, ularni har qanday shaklda, har qanday maqsadlarda uzatish yoki tarqatish imkoniga ega emassiz, ma'lumotlarni majburiy taqdim etish to'g'risida qonun bilan ko'zda tutilgan holatlar bundan mustasno. Siz o'zingizda nusxalar qolmasligi sharti bilan ma'lumotlarni va barcha hamkorlikdagi materiallarni umrbd topshirishingiz mumkin, oluvchi esa foydalanuvchining Litsenzion kelishuvi shartlari bilan rozilik bildiradi. Bir nechta disklardan iborat jamlanmalar kichik o'lchamdagi tashkil etuvchi jamlanmalar sifatida emas, balki faqat ular siz tomondan olingan xuddi o'sha hajmda butkul uzatilishi yoki sotilishi mumkin.

### **Cheklovlar**

HERE kompaniyasi bevosita sizga bunday huquqni taqdim etgan holatlardan mustasno, hamda oldingi xatboshida tavsiflangan shartlarga ziyon yetkazmasdan, siz (a) navigatsiya, pozitsiyalash, dispetcherizatsiyani amalga oshirish, haqiqiy vaqt tartibida yo'nalish bo'yicha olib borish, avtomobil parkini boshqarish yoki shunga o'xshash funksiyalarga qodir bo'lgan qurilmalar yoki avtomobilga o'rnatilgan qurilmalar bilan bog'liq boshqa tarzda bog'langan har qanday mahsulotlar, tizimlar yoki ilovalar bilan olingan ma'lumotlarni qo'llash yoki (b) olingan ma'lumotlarni uyali telefonlarda, portativ va cho'ntak kompyuterlarida, peydjerlarda, ChShK va boshqa qurilmalarda yoki ular munosabati bilan qo'llash imkoniga ega bo'lmaytiz.

### **Ogohlantirish**

Ma'lumotlar noaniqliklarga ega bo'lishi mumkin, ular vaqt o'tganligi, holatlarning, qo'llanilayotgan manbalarning o'zgarishi, hamda kartografik ma'lumotlarni to'plash xarakteri munosabati bilan noto'liq bo'lishi mumkin, bu ma'lumotlardan foydalanish natijasida xatoliklarning yuzaga kelish sababi bo'lib qolishi mumkin.

### **Kafolatning mavjud bo'lmaligi**

Ma'lumotlar "boricha" taqdim etiladi, foydalanuvchi esa ularni o'z xavf-xatariga qo'llash bilan rozilik bildiradi. HERE

kompaniyasi va uning litsenziarlari (hamda ularning litsenziarlari va yetkazib beruvchilari) muayyan maqsadlar uchun tarkibi, sifati, aniqligi, to'liqligi, samaradorligi, ishonchligi, yaroqliligi, taqdim etilayotgan ma'lumotlarning foydaliligi, qo'llash imkoniyatlari yoki qo'llash natijalariga nisbatan, hamda ma'lumotlar yoki server uzluksiz yoki xatoliklarsiz ishlashiga nisbatan qonunchilik me'yorlaridan yoki boshqa manbalardan yaqqol aks ettirilgan yoki nazarda tutiluvchi, kelib chiquvchi biron bir kafolatlar yoki tasdiqlashlarni taqdim etmaydi.

### **Kafolatdan bosh tortish**

MA'LUMOTLAR BAZASI "BORICHA" VA "BARCHA XATOLIKLAR" BILAN TAQDIM ETILADI, HARMAN KOMPANIYASI (HAMDA UNING LITSENZIARLARI VA YETKAZIB BERUVCHILARI) MAZKUR BILAN, BAYONOT BERILGAN, YAQQOLAKS ETTIRILGAN YOKI NAZARDA TUTILUVCHILARDAN TASHQARI, HAR QANDAY KAFOLATLARDAN, SHU JUMLADAN UCHINCHI SHAXSLARNING HUQUQLARINI BUZMASLIKNING NAZARDA TUTILUVCHI KAFOLATLARI, MUAYYAN MAQSADLAR UCHUN TIJORAT YAROQLILIGI, QONIQARLI SIFAT, ANIQLILIK, HUQUQLAR VA YAROQLILIKDAN BOSH TORTADI. HARMAN KOMPANIYASI (YOKI UNING LITSENZIARLARI, AGENTLARI, XODIMLARI YOKI MUSTAQIL YETKAZIB BERUVCHILARI) TOMONIDAN TAQDIM ETILGAN HECH QANDAY YOZMA YOKI

OG'ZAKI TAVSIYALAR YOKI MA'LUMOTLAR KAFOLAT HISOBLANMAYDI VA ULARDAN SHIKOYATLAR UCHUN ASOS SIFATIDA FOYDALANISH HUQUQINI BERMAydi. KAFOLATLARDAN BOSH TORTISH TO'G'RISIDAGI USHBU BAYONOT MAZKUR KELISHUVNING AJRALMAS QISMI HISOBLANADI.

### **Javobgarlikdan bosh tortish**

HERE KOMPANIYASI VA UNING LITSENZIARLARI (HAMDA ULARNING LITSENZIARLARI VA YETKAZIB BERUVCHILARI) MA'LUMOTLARDAN FOYDALANISH YOKI ULARGA EGALIK QILISH NATIJASIDA TO'G'RIDAN-TO'G'RI YOKI BILVOSITA ZARAR ETKAZISH, SHIKASTLANISH YOKI MODDIY ZARAR ETKAZISH TO'G'RISIDAGI TALABLAR, DA'VO YOKI E'TIROZLARNING XUSUSIYATIDAN QAT'I NAZAR, HAR QANDAY TALABLAR, DA'VOLAR YOKI E'TIROZLAR UCHUN, HAMDAYO'QOTILGAN FOYDA, DAROMAD, SHARTNOMALAR YOKI J A M G ' A R M A L A R , U S H B U MA'LUMOTLARDAN FOYDALANISH YOKI FOYDALANA OLMASLIK NATIJASIDA BOSHQA HAR QANDAY BEVOSITA YOKI BILVOSITA, TASODIFIY YOKI BEIXTIYOR YO'QOTISHLAR, MA'LUMOTLARDAN XATOLIKLAR MAVJUDLIGI YOKI SHARTNOMA YOKI FUQAROLIK HUQUQBUZARLIGI BO'YICHA DA'VO

NATIJASIDA USHBU SHARTLARNI BUZISH, SHUNINGDEK, KAFOLAT SHARTLARIGA KO'RA, HATTO HERE YOKI UNING LITSENZIARLARI MODDIY ZARAR YETKAZISH EHTIMOLI HAQIDA XABARDOR QILINGAN BO'LSA HAM, JAVOBGARLIKNI ZIMMASIGA OLMAYDI. Ba'zi shtatlarda, hududlarda va mamlakatlarda javobgarlikning yoki zararining ma'lum cheklovlari qonun bilan taqiqlangan. Ushbu holatda yuqorida tavsiflanganlar to'liq bo'lmagan hajmda qo'llanilgan bo'lishi mumkin.

#### **Eksport nazorati**

Shu bilan siz shartlarga rioya qilmasdan va bu holda zarur bo'lgan barcha litsenziyalar va ruxsatnomalarni olmasdan, eksport to'g'risidagi qonunlar, me'yorlar va qoidalar talablariga rioya qilmasdan sizga taqdim etilgan ma'lumotlar yoki ulardan olingan mahsulotlarning biron bir qismini eksport qilmaslikka rozilik bildirasisiz. Kelishuv to'laqonligi Ushbu shartlar va qoidalar HERE kompaniyasi va uning litsenziarlari (shu jumladan ularning litsenziarlari va yetkazib beruvchilari) va foydalanuvchi o'rtasida kelishuv predmeti bo'yicha to'liq kelishuvni tashkil etadi va tomonlar o'rtasida shartnoma mavzusi bo'yicha oldindan mavjud bo'lgan barcha yozma va og'zaki shartnomalarni o'rini bosadi.

#### **Qo'llaniluvchi huquq**

Yuqorida keltirilgan shartlar mazkur bilan qoidalari istisno etiluvchi (i) kollizion huquq va (ii) BMTning "Tovarlarni xalqaro oldi-sotdi shartnomalari to'g'risida"gi konvensiyasini hisobga olmasdan Illinoys shtati qonunlari bilan tartibga solinadi. Mazkur kelishuv shartlarida sizga taqdim etilgan ma'lumotlar munosabatida har qanday tortishuvlar, e'tirozlar va da'volar Illinoys shtati yurisdiksiyasi ostiga bo'lganligi bilan rozilik bildirasisiz.

#### **Ma'lumotlarning davlat organlari tomonidan qo'llanilishi**

Agar ma'lumotlar AQSh davlat organlari yoki AQSh davlat organlari ega bo'lgan o'xshash vakolatlarga ega bo'lgan yoki ularga nomzodlik qilayotgan boshqa organlar tomonidan, yoki ularning nomidan sotib olinayotgan bo'lsa, mazkur ma'lumotlar foydalanuvchining litsenzion kelishuvchi shartlarida taqdim etiluvchi 48 C.F.R. («FAR») 2.101-moddada berilgan ushbu atama mazmuniga nisbatan "tijorat mahsuloti" kabi ko'rinishi kerak, bunda har bir taqdim etilgan ma'lumotlarning nusxasi "Foydalanish shartlari" belgisiga ega bo'lishi va uning shartlariga muvofiq qo'llanilishi kerak:

**Maps for Life**

#### **QO'LLASH SHARTLARI**

PUDRATCHI (ISHLAB CHIQUARUVCHI YOKI YETKAZIB BERUVCHI) NOMLANISHI:

**HERE North America, LLC**

PUDRATCHI (ISHLAB CHIQUARUVCHI YOKI YETKAZIB BERUVCHI) MANZILI:

**425 West Randolph Street, Chicago, IL 60606.**

Ushbu ma'lumotlar mazkur ma'lumotlarni foydalanuvchi Litsenzion kelishuvchi shartlarida taqdim etilayotgan FAR 2.101da berilgan ushbu atama tasniflashiga binoan tijorat mahsuloti hisoblanadi.

© 2014 HERE North America, LLC. Barcha huquqlar himoyalangan.

Kontragent. federal organ yoki federal organ xodimining taqdim etilgan shartlarda mahsulotni qo'llashdan bosh tortishi holatida, kontragent. federal organ yoki federal organ xodimi ma'lumotlarni qo'llashning qo'shimcha



yoki muqobil huquqlarni izlashdan avval bu haqda HERE kompaniyasini xabardor qilishi shart.

### Unicode

Copyright © 1991-2010 Unicode, Inc. Barcha huquqlar himoyalangan. <https://www.unicode.org/> copyrighthtml da keltirilgan qo'llash shartlariga muvofiq tarqatiladi.

### Free Type Project

Mazkur dasturiy ta'minotning ba'zi qismlari mualliflik huquqi © 2010 The FreeType Project ([https://www.freetype.org](https://www.freetype.org/)) bilan himoyalangan. Barcha huquqlar himoyalangan.

### Ochiq kodga ega bo'lgan dasturiy ta'minot

Ochiq kodga ega bo'lgan DTga litsenziyalar haqidagi ancha batafsil ma'lumotlar axborot-ko'ngilochar tizimning ekranlarida keltirilgan.

### QNX

Ushbu dasturiy ta'minotning ba'zi qismlari © 2008-2011, QNX Software Systems mualliflik huquqlari bilan himoyalangan. Barcha huquqlar himoyalangan.

### C qismi - Oxirgi foydalanuvchilar uchun Litsenzion kelishuv

Copyright © 2011, Software Systems GmbH & So. KG. Barcha huquqlar himoyalangan.

Siz tomondan xarid qilingan mahsulot ("Mahsulot") Software Systems So. ("QSSC") kompaniyasining litsenziyasi bo'yicha mahsulot ishlab chiqaruvchisi ("Ishlab chiqaruvchi") yoki uning nomidan Dasturiy ta'minotga (bajariluvchi muhit konfiguratsiyasi 505962; "Dasturiy ta'minot") egadir. Siz Dasturiy ta'minotni faqat Mahsulot tarkibida va quyida keltirilgan litsenziya shartlariga rioya etgan holda qo'llash huquqiga egasiz.

Mazkur Litsenziyaning qoidalari va shartlari bilan muvofiqlikda, QSSC mazkur bilan Ishlab chiqaruvchi tomonidan ko'zda tutilgan maqsadlar uchun mazkur Mahsulotda Dasturiy ta'minotning qo'llanilishiga uzatilishi kerak bo'lmagan cheklangan nomutlaq litsenziyani taqdim etadi. Ishlab chiqaruvchining ruxsati bilan yoki agar amaldagi qonunchilik bilan ko'zda tutilgan bo'lsa, siz Mahsulotning dasturiy ta'minotini qismini tashkil etuvchi Dasturiy ta'minotning bitta zaxira nusxasini yaratish huquqiga egasiz. QSSC va uning litsenziarlari mazkur kelishuvda yaqqol tarzda taqdim etilmaydigan barcha litsenzion huquqlarni o'zida qoldiradi. va Dasturiy ta'minotning barcha nusxalariga barcha mulkiy huquqlarni, jumladan intellektual mulkning barcha huquqlarini o'zida saqlab qoladi. Agar amaldagi qonunchilik bilan boshqa shartlar ko'zda

tutilmagan bo'lsa, siz Dasturiy ta'minotni nusxalash, tarqatish, uzatish, dekompiyatsiyalash, dizassemblizatsiyalash yoki uni bo'laklarga bo'lish, muhandislik tahliliga, zamonaviylashtirish yoki uning asosida hosilalarni yaratish huquqiga ega bo'lmaysiz. Siz: (1) Dasturiy ta'minotdagi va uning tashqarisidagi mulkchilik haqidagi qanday bo'lishidan qat'iy nazar xabarlarini, belgilarni o'chirib yubormaslik, yashirmaslik va o'zgartirmaslikka rozilik bildirasiz va asliyatda mavjud bo'lgan barcha xabarlarining barcha nusxalarida saqlash; hamda (2) eksportni cheklash to'g'risidagi amaldagi qonunchilikni buzish bilan Mahsulotni yoki Dasturiy ta'minotni eksport qilmaslik majburiyatini zimmangizga olasiz. QO'LLANILUVCHI QONUNCHILIKDA KO'ZDA TUTILGAN HOLATLARDAN ISTISNO HOLDA, QSSC VA UNING LITSENZIARLARI USHBU DASTURIY TA'MINOTNI "BORICHA" TAMOYILI, BIRON BIR KAFOLATLARSIZ VA SHARTLARSIZ, BEVOSITA QANDAY BO'LSA, KO'ZDA TUTILAYOTGANLARNI HAM XUDDI SHUNDAY, JUMLADAN, AMMO SANAB O'TILGANLAR BILAN CHEKLANMAGAN HOLDA, MAQOMNING HAR QANDAY KAFOLATLARI YOKI SHARTLARINI, UCHINCHI SHAXSLARNING MUAYYAN MAQSADLAR UCHUN MULKIY HUQUQLARINI, TIJORAT FOYDASINI YOKI YAROQLILIGINI BUZMASDAN TAQDIM ETADI. USHBU LITSENZIYADAN FARQLANUVCHI ISHLAB CHIQRUVCHI

YOKI UNING DISTRIBYUTORI (DISTRIBYUTORLARI) TOMONIDAN TAKLIF ETILUVCHI HAR QANDAY KAFOLATLARNI VA BOSHQA SHARTLARNI QSSC, U BILAN AFFILLANGAN KOMPANIYALAR YOKI ULARNING LITSENZIARLARI NOMIDAN EMAS, BALKI FAQAT ISHLAB CHIQUVUCHI YOKI UNING DISTRIBYUTORI (DISTRIBYUTORLARI) NOMIDAN BERADI. SIZ MAZKUR LITSENZIYA BILAN MUVOFIQLIKDA O'ZINGIZ TOMONDAN DASTURIY TA'MINOTNI QO'LLASH BILAN BOG'LIQ BO'LGAN BARCHA XAVF-XATARLARNI O'Z ZIMMANGIZGA OLASIZ. QO'LLANILUVCHI QONUNCHILIK BILAN KO'ZDA TUTILGAN HAJMLARDAN TASHQARI, (MASALAN, QASDDAN XATTI-HARAKATLAR YOKI QO'POL EHTIYOTSIZLIK), QSSC, U BILAN AFFILLANGAN KOMPANIYALAR VA ULARNING LITSENZIARLARI SIZNING OLDINGIZDA BIRON BIR HUQUQIY NAZARIYA ASOSIDA, JUMLADAN DELIKT (JUMLADAN EHTIYOTSIZLIK), KONTRAKT YOKI BOSHQA TARZDA, ZARARLAR UCHUN, SHU BILAN BIRGA USHBU LITSENZIYA MUNOSABATI BILAN YOKI USHBU MAHSULOTNI QO'LLASH IMKONSIZLIGI BO'YICHA YUZAGA KELGAN HAR QANDAY TURDAGI HAR QANDAY BEVOSITA, BILVOSITA, NOJO'YA, MAXSUS VA TASODIFIY ZARARLAR UCHUN (JUMLADAN, AMMO SANAB O'TILGANLAR

BILAN CHEKLANMAGAN HOLDA, GUDVILLNI YO'QOTISH, FAOLIYATNING TO'XTASHI, MAHSULOTNING ISHGA LAYOQATSIZLIGI YOKI NOSOZLIGI VA HAR QANDAY BOSHQA IQTISODIY YO'QOTISHLAR VA ZARARLAR), HATTOKI AGAR QSSC, U BILAN AFFILLANGAN KOMPANIYALAR YOKI ULARNING LITSENZIARLARI BUNDAY ZARARLARNING EHTIMOLLIGI HAQIDAXABARDOR ETILGAN BO'LSA HAM JAVOBGARLIKKA EGA BO'LMAYDI.

#### **WMA**

Ushbu mahsulotda Microsoft kompaniyasiga taalluqli bo'lgan intellektual mulk qo'llaniladi. Mazkur mahsulot munosabatidan tashqari bunday texnologiyaning qo'llanilishi yoki tarqatilishi Microsoft litsenziyasi bilan taqiqlangan. Dasturiy ta'minot, jumladan ochiq kodga ega bo'lgan DTni litsenziyalash shartlari (va erishimli dastlabki kod). hamda bajarilish muhitining yuqorida ko'rsatilgan konfiguratsiyasiga nisbatan mualliflik huquqlari haqidagi ancha batafsil ma'lumotlarni ishlab chiqaruvchidan yoki 175 Terence Matthews Crescent, Kanata, Ontario, Canada K2M 1W8 (licensing@qnx.com) manzili bo'yicha QSSC bo'limidan olish mumkin.

#### **Linotype**

Helvetica AQSh patentlar va tovar belgilari bo'yicha Byuroda ro'yxatga olingan Linotype Corp. tovar belgisi hisoblanadi, u, shuningdek, bir qator boshqa yurisdiksiyalarda Linotype Corp. yoki uning litsenziati Linotype GmbH mulki deb tan olinishi mumkin.

Matnda litsenziyalangan tovar belgilarining qo'llanilishi:

Litsenziyalangan tovar belgilari egalarining ko'rsatmalari bo'yicha talablar bilan <https://www.linotype.com/2061-19414/trademarks.html> sahifada tanishib chiqish mumkin.

#### **OXIRGI FOYDALANUVCHI UCHUN XABARNOMA**

Kompaniyalarning joylashish joyini ko'rsatishda ushbu mahsulot tomonidan aks ettiriluvchi kompaniyalarning belgilari ularning huquqiy egalarining mulki hisoblanadi. Ushbu belgilarning mahsulotda qo'llanilishi ushbu kompaniyalar tomonidan homiylikni, ma'qullashni yoki mahsulotni qo'llab-quvvatlashni nazarda tutmaydi.

# 7

## IQLIM NAZORATINI BOSHQARISH QISMLARI

---

- IQLIM NAZORATI TIZIMLARI .....7-2
- SHAMOLLATISH PANJARALARI .....7-6
- TEXNIK XIZMAT KO'RSATISH .....7-6
- ESLATMALAR .....7-8

### Avtomatik iqlim nazorati tizimi ikki hududli

Ushbu tizimning yordamida avtomobilni isitish, sovutish va shamollatishni boshqarish amalga oshiriladi.

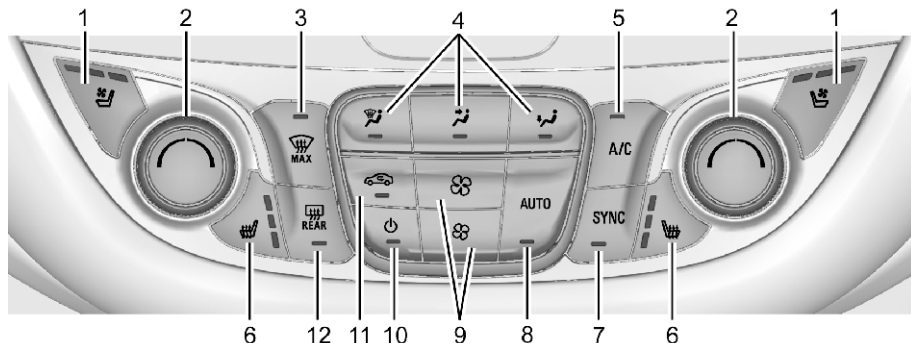

1. Haydovchi va yo'lovchi o'rindig'ining havo aylanishi (agar u mavjud bo'lsa)
2. Haydovchi va yo'lovchi zonasida haroratni sozlash dastagi
3. MAX (erish)
4. Havoni etkazish rejimlarini boshqarish qismlari
5. Konditsioner
6. Haydovchi va yo'lovchi o'rindiqlari isitish (agar mavjud bo'lsa)
7. Sinxronizatsiya
8. AUTO (avtomatik rejim)
9. Ventilyatorni boshqarish qismlari
10. Tokka ulash
11. Resirkulyatsiya
12. Orqa oynaning terlashiga qarshi

### Iqlim nazorati displeyi

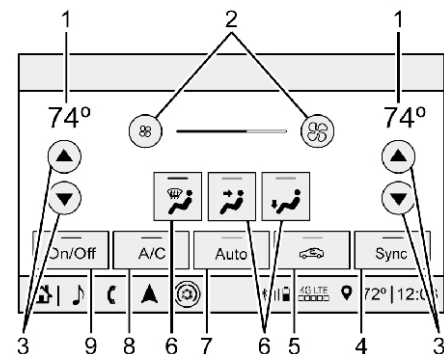

1. Haydovchi va yo'lovchi hududidagi haroratni sozlash
2. Shamollatgichni boshqarish
3. Haydovchi va yo'lovchi zonasida haroratni sozlash dastagi
4. Sync (haroratni sinxronizatsiyaviy sozlash)
5. Resirkulyatsiya
6. Havoni etkazish rejimlarini boshqarish qismlari
7. Auto (Avtomatik rejim)
8. A/C (konditsioner)
9. On/Off (Quvvat)

Shamollatgichni, havoni taqsimlash rejimi, konditsioner, haydovchi va yo'lovchilar harorati

va Sync parametrlarini axborot-ko'ngilochar tizimining bosh sahifasidagi CLIMATE yoki iqlim nazorati displeyidagi dastur panelidagi iqlim nazorati tugmachasini bosish orqali boshqarish mumkin. Shundan so'ng, tanlov namoyish qilingan birinchi oldingi iqlim nazorati sahifasida amalga oshirilishi mumkin. Axborot-ko'ngilochar tizimi qo'llanmasiga qarang.

### Iqlim nazorati holatining displeyi



Iqlim nazorati holatining displeyi markaziy konsolda iqlim nazorati yordamida sozlashda qisqa vaqt davomida paydo bo'ladi.

### Avtomatik rejim

Bu rejimda tizim ventilyatorning aylanish tezligini avtomatik tarzda tartibga soladi, havoni tarqatish zaruriy rejimini va konditsioner rejimini tanlaydi. Shuningdek avtomobil salonidagi zarur temperaturaga qadar isitish sovuutish uchun resirkulyatsiya rejimini yoqib o'chiriladi. AUTO indikator yonganda barcha 4ta funktsiya avtomatik rejimda ishlayotgan bo'ladi. Bundan tashqari funktsiyalardan har birini qo'lda ham sozlash mumkin. Berilgan sozlash display ekraniga chiqariladi. Qo'lda sozlanmagan funktsiyalar AUTO indikator yonmayotgan bo'lsa ham avtomatik rejimda ishlashni davom ettiradi.

Avtomatik rejimga o'tkazish tartibi:

1. AUTO tugmasini bosish.
2. Kerakli temperaturani tanlang. Tizim salonda zarur mikro klimatni yuzaga keltirgunga qadar kutib turing. Haroratni maksimal komfort darajagacha ko'taring.

Tizim yonilg'i samaradorligini oshirib va salonning konditsioner tomonidan sovutilishini tezlashtirib, iliq ob-havoda qayta aylanish tartibiga avtomatik o'tadi. Bunda, qayta aylanishning nurli indikator yonib turmaydi.

Qayta aylanish tartibini qo'lda tanlash uchun  ni bosish, bunda yorug'lik indikator yonadi.

Tashqaridan havo keltirishini tanlash uchun yana bir marta bosish, bunda nurli indikator o'chadi.

### Qo'l rejimida haydovchi va yo'lovchi zonasidagi haroratni boshqarish:

- Haydovchi va yo'lovchi tarafiga haroratni alohida sozlash mumkin. Haydovchi yoki yo'lovchi zonasida haroratni pasaytirish yoki oshirish uchun dastakni soat strelkasi bo'ylab yoki unga qarshi aylantiring.

**Sinxronizatsiya:** Yo'lovchilar tomonidan berilgan haroratni haydovchi tomonidan berilgan harorat bilan sinxronizatsiya qilish uchun ushbu tugmani bosish. Bunda SYNC indikator yonadi. Yo'lovchi zonasida iqlim-nazoratining parametrlari sozlanishi bilan SYNC indikator o'chadi.

### Qo'l bilan ishlash rejimini boshqarish



: Ushbu tugmaga bosish bilan ventilyator yoqiladi va o'chiriladi. Agar oziqlanishni yoqishni tanlash yoki har qanday boshqa tugma bosilgan yoki tutqich aylantirilgan bo'lsa, iqlim-nazorati tizimi yoqiladi va u sozlama bilan muvofiqlikda havo oqimining uzatilishiga qaytadi. Haroratni va havoni taqsimlash tartiblarini sozlanishini davom ettirish mumkin.

: mazkur tugmalarni bosish orqali ventilyatorning aylanish tezligi oshirilib kamaytiriladi.

Ventilyator parraklarining aylanish tezligi asosiy

ekran displeyiga chiqariladi. Tezlik Ogacha pasayganda ventilyator o'chadi. Ventilyatorning istalgan tugmasini bosish orqali u avtomatik rejimdan chiqadi va qo'lda boshqarish rejimiga o'tadi. Avtomatik rejimni yoqish uchun AUTO tugmasini bosish.

#### Havoni tarqatish rejimlarini boshqarish:

 Ushbu belgini,  yoki  ushbu belgini bosish orqali havo oqimining yo'nalishi o'zgartiriladi. Ushbu uchta tugmani istalgan tarzda birgalikda bosish mumkin.

Tugmaga o'rnatilgan chiroqli indikator yonadi. Tanlangan tizim displeyda ko'rsatiladi.

Istalgan tugmani bosish orqali havopurkagichning avtomatik boshqarilishi o'chiriladi va qo'lda boshqarish rejimiga o'tkaziladi.

Avtomatik rejimga qaytish uchun AUTO ni bosish.

Joriy ishlash rejimini o'zgartirish uchun quyidagi bir nechta rejimlardan birini tanlang.

 : Ushbu rejimda oynalarning terlashi bartaraf etiladi. Havo oqimi shamol oynasiga yo'naltiriladi.

 : Havo oqimi asborlar paneliga havo chiqargichlar orqali yo'naltiriladi.

 : Havo o'qimi bizning oyoqlarimizga yo'naltiriladi.

 **MAX:** Havo oqimi shamol oynasiga yo'naltiriladi, ventilyator yuqori aylanish tezligida aylanadi. Havo harorati agar hali maksimal darajaga etmagan bo'lsa oshib boradi. Ushbu rejimga o'tishda avvalgi rejim o'chiriladi. Tugmani qayta bosishda tizim avvalgi ishlash rejimiga qaytadi, ventilyator - avvalgi aylanishga qaytadi.

Optimal natijaga erishish uchun shamol oynasidan muz va qorni tozalash kerak bo'ladi. Bunda oldin qirovni tozalash rejimini yoqish kerak.

**A/C:** Ushbu tugmani bosish orqali konditsioner o'chirib yoqiladi. Agar ventilyatorni boshqarish o'chirilgan bo'lsa yoki tashqaridagi harorat noldan pasaysa konditsioner ishlamaydi.

Ushbu tugmani bosish bilan avtomatik tarzda havoni sovutish va konditsionerning o'zi ham o'chiriladi. Avtomatik rejimga qaytish uchun va zarur bo'lganda konditsionerni yoqish uchun AUTO ni bosish. Agar indikator lampasi yoqib bo'lsa konditsioner avtomatik tarzda ishlayapti Bunda avtomobil ichidagi havo sovutiladi va shamol oynasidagi terlash tezda bartaraf etilishi uchun havo quritiladi.

 : Resirkulyatsiyani yoqish uchun ushbu belgini bosish. Bunda indikator yonishi kerak. Resirkulyatsiya tizimi salondagi havoni tezda sovutish imkonini beradi.

Shuningdek tashqaridan gaz va noxush xidlarning kirishini oldini oladi.

Ushbu funksiyadan sovuq yoki salqin havoda foydalanish shamol oynasi va boshqa

oynalardagi terlashni bartaraf etishga olib keladi. Shamol oynasi va boshqa oynalarni terlashdan tozalashni yengillashtirish uchun resirkulyatsiya rejimini o'chirish.

**Oyna terlashini avtomatik yo'q qilish:** Iqlim nazorati tizimi avtomobilning ichida yuqori havo namligini avtomatik aniqlaydigan datchikka ega bo'lishi mumkin.

Agar yuqori havo namligi aniqlansa, iqlim nazorati tizimi tashqi havoni uzatishni o'zgartirishi va konditsionerni o'chirishi mumkin. Shamollatgichning aylanish tezligi oynalar terlashining oldini olish uchun oshirilishi mumkin.

Agar iqlim nazorati tizimi taxminiy oyna terlashini aniqlamagan bo'lsa, u normal ishiga qaytadi.

Oynalarning avtomatik shamollatilishini o'chirish yoki yoqish uchun, «Parametrlar» > «Mikroiqlim va havo sifati» > «Oynalarni avtomatik shamollatish» > tanlang «Yoqish» yoki «O'chirish»ni tanlang.

### Orqa oynaning terlashiga qarshi moslama

 : Orqa oynaning terlashiga qarshi moslamani yoqish yoki o'chirish uchun bosing.

Klavishda indikatorni yonishi orqa oynaning qizishi yoqilganini ko'rsatadi. Klavishda orqa oynaning isitishi yoqilganini ko'rsatadi. ACC/ACCESSORY yoki LOCK/OFF holatida terlash qarshi moslama o'chiriladi. Orqa oynaning ustidagi chiziqlar - bular oynani muzdan eritish uchun mo'ljalangan emas, u antenna panjarasidir.

Orqa oynaning terlashiga qarshi moslamani avtomatik ishlash rejimiga qo'yish mumkin. Orqa oynani avtomatik isitishni o'chirish yoki yoqish uchun, «Parametrlar» > «Mikroiqlim va havo sifati» > «Orqa oynani avtomatik isitish» > tanlang «Yoqish» yoki «O'chirish»ni tanlang. Orqa oynaning terlashiga qarshi moslamani avtomatik rejimga sozlangan bo'lsa terlashga qarshi moslama avtomatik tarzda yoqiladi. Bunda salonda sovuq a tashqaridagi harorat 7°C dan oshmasligi kerak. Uning o'chishi ham avtomatik tarzda amalga oshiriladi.





Agar to'plamga isitiladigan tashqi toshoynalari kirs, u holda isitish toshoynalarning yuzasini telchillab qolishdan va qirovdan tozalab, orqa oyning antitelchillab qolishni yoqish tugmasini bosish bilan yoqiladi. Isitiladigan toshoynalar ⇨ 1-18ga qarang.



### DIQQAT!

Orqa oynani ichki tomonidan tozalash uchun tig'lardan yoki boshqa o'tkir buyumlardan foydalanish, orqa oynada o'rnatilgan radioantennani va (yoki) oyna isitgichning to'rini shikastlashi mumkin. Bu holda ta'mirlash kafolatli bo'lmaydi. Oynaning ichki tomonini o'tkir buyumlar bilan tozalamang.

### Isitiladigan va ventilyatsiyali haydovchi va yo'lovchi o'rindiqlari (muvofig to'plamda)

Haydovchi va yo'lovchilar o'rindiqlarini isitish  /  tugmasini bosish orqali yoqiladi. Haydovchi yoki yo'lovchining o'rindig'i ventilyatsiyasini yoqish uchun to'plamda mavjud bo'lganida  yoki  ni bosing. Oldingi isitiluvchi va ventilyatsiya qilinuvchi o'rindiqlar (Agar ko'zda tutilgan bo'lsa) ⇨ 2-8ga qarang.

### Avtomobilni masofadan ishga tushirishda iqlim nazoratini boshqarish

Iqlim-nazorati tizimi dvigatelni masofadan ishga tushirishda avtomatik yoqilishga sozlangan bo'lishi mumkin (muvofig butlanganlikka ega bo'lgan avtomobillarda). Bu tizim avtomobil ichida muhitni isitish va sovutish uchun avval kiritilgan haydovchilik sozlamalarini qo'llaydi. Dvigatelni masofadan ishga tushirishda, agar tashqari sovuq bo'lsa, orqa oynani shamollatish avtomatik yoqilishi mumkin. Dvigatelni masofadan ishga tushirishda, agar avtomobil isitiladigan o'rindiqlar bilan butlangan bo'lsa,

o'rindiqlarni isitilishi yoqilishi mumkin. Avtomobilni masofadan ishga tushirish ⇨ 1-9 va Isitiladigan va ventilyatsiya qilinadigan oldingi o'rindiqlar (Agar ko'zda tutilgan bo'lsa) ⇨ 2-8ga qarang.

### Datchik

Asboblar panelida old oynaning yonida joylashgan quyosh nurining datchigi quyosh nurining intensivligini nazorat qiladi.

Iqlim nazorati tizimi salonda maksimal darajada qulay mikroiqlimni tutib turib, datchikning signalidan haroratni, shamollatgichning aylanish tezligini sozlash uchun, havo retsirkulyatsiyasi rejimini yoqish va o'chirish hamda havoni taqsimlash rejimlari orasida o'tish uchun foydalanadi.

Avtomatik iqlim nazorati tizimining ishlashi buzilmasligi uchun datchikni biror narsa bilan yoqilishini oldini oling.

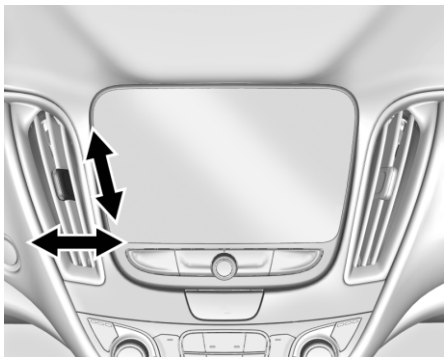
**SHAMOLLATISH PANJARALARI****Shamollatish tuynuklari**

Havo oqimini yo'nalishini o'zgartirish uchun shamollatish deflektorini sozlang. Shamollatishning markaziy deflektorlarida havo oqimini to'sib qo'yish uchun surgichni pastga suring.

Shamollatishning yon tomon deflektorlarida havo oqimini to'sish uchun avtomobilning tashqi tomonida surgichni suring.

**Foydalanish yuzasidan maslahatlar**

- Avtomobilga havo oqimini bloklashi mumkin bo'lgan, old oyna asosidagi havoto'plagichlarni muz, qor yoki barglardan tozalang.

- Salonda havo sirkulyatsiyasiga to'sqinlik qilmaslik uchun, o'rindiqlar ostidagi joylarga ko'p narsalar qo'yib, havo yo'llari tiqilib qolishiga yo'l qo'ymang.
- Ko'rish maydonini yaxshilash va avtomobil saloniga kirib keluvchi namlikni pasaytirishga yordam berish uchun kapotni qordan tozalang, bu uzoq vaqt davomida tizimning unumdorligini oshirishi mumkin.
- GM kompaniyasi tomonidan tasdiqlanmagan kapot qaytargichlaridan foydalanish tizimning ishiga salbiy ta'sir etishi mumkin. Avtomobilning tashqarisiga biron bir asbob-uskunalarini o'rnatishdan avval o'zingizni texnik xizmat ko'rsatish stansiyangizda maslahat oling.
- Ventilyatsiya tizimi naysimon qismiga hech qanday qo'shimcha moslama o'rnatmang. Chunki bu havo oqimiga to'sqinlik qilishi va naysimon qismning buzilishiga olib kelishi mumkin.

**TEXNIK XIZMAT KO'RSATISH****Salon filtri**

Ushbu filtr tashqaridan so'riladigan havoning salonga kirib kelishidan avval, uni changdan, gul changidan va boshqa suzib yuruvchi zarralardan tozalashga imkon beradi.

Texnik xizmat ko'rsatish vaqtida ushbu filtrning katridjini almashtirish zarur. Bunda to'g'ri keladigan filtni tanlang.

“Texnik xizmat ko'rsatish grafigi” broshyurasiga qarang.

1. Qo'lqop yashigini to'liq oching

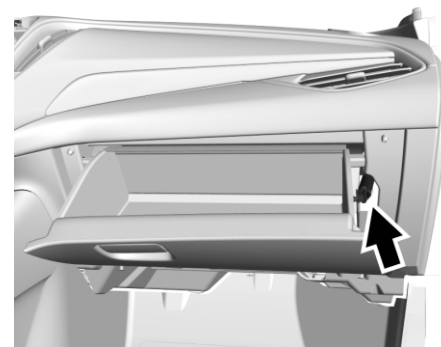

2. Amortizator chirog'ini qo'lqop yashigining qopqog'idan ajratib oling.

3. Ushlab turuvchilar imkon bergandan ko'ra kattaroq burchakda qopqoqni ochish uchun uni ushlab turing.



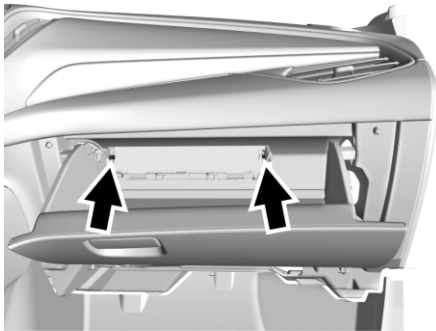

4. Texnologik qopqog'ini ushlab turuvchi lo'kidonlarni (A) bukib oching. Texnologik qopqog'ini oching va eski filtrni chiqarib oling.
5. Yangi havo filtrini o'rninging.
6. Texnologik qopqog'ini yoping va uni lo'kidonlar bilan mahkamlang.
7. Qo'lqop yashigining qopqog'ini o'rnatish teskari tartibda amalga oshiriladi. Qo'shimcha yordam olish uchun dilerga murojaat qiling.

### **Xizmat ko'rsatish**

Barcha avtomobillarda kapotining ichki tomonida unga quyilgan sovutish agentining turi ko'rsatilgan yoriq bor. Konditsionirlash tizimiga xizmat ko'rsatishni faqat malakali, maxsus ta'limdan o'tgan

xodimlar bajarishi kerak. Konditsionirlash tizimining bug'latgichini ta'mirlash yoki uni boshqa, hisobdan chiqarilgan avtomobildan olingan bug'latgichga almashtirish taqiqlanadi. Uning ishonchli va xavfsiz ishlashini ta'minlash uchun, bug'latgichni almashtirish uchun faqat yangi bug'latgichdan foydalanish lozim.

Tizimga xizmat ko'rsatish davomida uning ichidan sovutish agentini maxsus idishlarni to'kib olish, va buning uchun maxsus jihozlardan foydalanish kerak. Sovutish agentini, u idishning ichidan atmosferaga bug'lanib ketishi mumkin bo'lgan idishga to'kib olish, tabiatga zarar yetkazadi va odamlar uchun xavfli bo'ladi, chunki u nafas olish a'zolariga kirib qolishi, yonib ketishga olib kelishi, kuyishlar yetkazishi yoki inson salomatligiga boshqa zarar yetkazishi mumkin. Konditsioner vaqti-vaqti bilan xizmat ko'rsatilishiga muhtoj. Texnik xizmat ko'rsatish uchun dilerga murojaat qilish kerak.



# 8

## AVTOMOBILNI HAYDASH VA BOSHQARISH

- 
- HAYDOVCHIGA MASLAHATLAR ..... 8-2
  - ISHGA TUSHIRISH VA FOYDALANISH ..... 8-10
  - ISHLANGAN GAZLAR ..... 8-16
  - AVTOMATIK UZATMALAR QUTISI ..... 8-18
  - TORMOZ TIZIMI ..... 8-21
  - PODVESKANING QATTIQLIGINI SOZLASH TIZIMI ..... 8-24
  - KRUIZ-NAZORAT ..... 8-26
  - HAYDOVCHIGA YORDAM TIZIMI .....8-36
  - YONILG'I ..... 8-51
  - AVTOMOBILNING KONSTRUKSIYASINI O'ZGARTIRISH VA QO'SHIMCHA JIHOZLARNI O'R NATISH .....8-54
  - ESLATMALAR .....8-56

## HAYDOVCHIGA MASLAHATLAR

### Tejamkor boshqarishga oid tavsiyalar

Yonilg'i tejamkorligi, asosan, boshqarish uslubiga bog'liq bo'ladi. Maksimal yonilg'i tejamkorligini ta'minlash uchun quyidagilarga amal qilishni tavsiya qilamiz.

- Dvigatelni ishga tushirgandan so'ng, kerakli haroratni iqlimni boshqarish panelidan foydalanib sozlang yoki agar kerak bo'lmasa, iqlimni o'chirib qo'ying.
- Keskin qo'zg'alishdan saqlaning, avtomobil harakat tezligini asta oshiring.
- Avtomobilni asta sekinlating, keskin tormozlashga yo'l qo'ymang.
- Dvigatelni uzoq vaqt davomida salt ishlashiga qoldirmang.
- Agar yo'l holati va ob-havo bunga yo'l qo'ysa kruiz-nazoratdan foydalaning.
- Doimo belgilangan tezlik rejimlariga amal qiling yoki sharoit talab qilsa sekin harakatlaning.
- Shinalarda tavsiya etilgan havo bosimini tutib turing.
- Agar bir necha joyga borishingizga to'g'ri kelsa, barchasini bir harakat yo'nalishiga jamlashga harakat qiling.
- Eski shinalarni shina yon tomonida uning o'lchami yonida ko'rsatilgan TPC (shinalari yorliqlar uchun ichki GM standartlari) kodi ko'rsatilgan yangi shinalarga almashtiring.
- Tavsiya qilingan texnik xizmat ko'rsatish jadvaliga amal qiling.

### Mashinani boshqarishda diqqatning chalg'ishi

Mashinani boshqarishda joriy vazifalardan diqqatning chalg'ishi turli shakllarda namoyon bo'lishi mumkin. Sog'lom fikrlashga tayanib, biror-bir boshqa harakatlar Sizning diqqat-e'tiboringizni yo'ldan chalg'itishiga yo'l qo'ymang. Ko'pgina mahalliy boshqarish organlari haydovchining diqqatini chalg'itishga oid maxsus qoidalarni chiqaradi. Sizning yashash joyingizda amal qiluvchi qoidalarni puxta o'rganib oling.

Diqqatning chalg'imasligi uchun, ko'zingiz yo'lda, qo'lingiz esa rulda bo'lsin, va doimo mashinani boshqarish haqida o'ylang.

- Yo'ldagi vaziyatni aniqlash uchun telefondan foydalanmang. Kerakli qo'ng'iroqlarni qilish yoki qabul qilish uchun, baland ovoqli aloqadan foydalaning.
- Yo'lga diqqat bilan qarang. O'qimang, yozuvlar qilmang hamda telefonda va boshqa elektron moslamalardagi axborotni ko'rmang.
- Oldingi yo'lovchining o'rindig'ini extimoliy diqqatni chalg'ituvchi omil sifatida qarang.
- Mashinani boshqarishdan avval avtomobilning, tanlangan radiostansiyalarni dasturlashtirish, iqlim nazoratini sozlash, o'rindiqlarni sozlash kabi funksiyalarini diqqat bilan o'rganib chiqing. Safardan avval, safar haqidagi barcha ma'lumotni biror-bir navigatsiya moslamasiga kiriting.

- Tushib ketgan buyumlarni izlashni avtomobil to'xtagan paytigacha qoldirib turing.
- Bolalarga diqqat-e'tibor qaratish uchun, avtomobilni to'xtating.
- Hayvonlarni tashish uchun mos keladigan konteynerlarda ushlab turing yoki ularning harakatini cheklovchi moslamadan foydalaning.
- Mashinani boshqarishda ham piyodalar bilan, ham mobil telefon orqali diqqatni tortuvchi suhbatlarga yo'l qo'ymang.



### OGOHLANTIRISH!

Yo'ldan ko'zingizni o'ta uzoq vaqtga yoki o'ta tez-tez olib qochsangiz, bu to'qnashuvga va, demakki, jarohatga yoki hatto o'limga olib kelishi mumkin. Diqqatni yo'lga qarating.

Ushbu tizimdan foydalanish, jumladan, mobil telefonni ulash va foydalanish yuzasidan batafsil ma'lumot uchun, «Axborot-ko'ngli ochish tizimi» bo'limiga qarang.

**Avtomobildan xavfsiz foydalanish asoslari**

Avtomobilni xavfsiz boshqarish tamoyili kutilmagan holatlarga doimiy tayyorlikni ko'zda tutadi. Bunday yondashuvning zaruriy sharti xavfsizlik kamarlaridan foydalanishdir. ↻ 2-11 Xavfsizlik kamarlari bo'limiga qarang.

- Diqqat-e'tiborli haydovchi yo'l harakatining boshqa ishtirokchilari (piyodalar, velosipedchilar va boshqa transport vositalarining haydovchilari) e'tiborsizlik qilishi va xatolar qilishi mumkin, degan taxminga asoslanishi lozim. Siz ularning extimoliy harakatlarini oldindan taxmin etib, bilib, ularga tayyor bo'lishingiz kerak.
- Oldinda ketuvchi transport vositasigacha kerakli masofani saqlab turing.
- Avtomobilni boshqarish jarayonidan diqqatingizni chalg'itmang.

**Avtomobilni boshqarish**

Tormozlash, rul boshqaruvi, tezlashish - avtomobilni boshqarishning muhim omillaridir.

**Tormozlash**

Tormozlash jarayoni haydovchi reaksiyasining yashirin va motorli fazalaridan iborat. Yashirin faza - bu haydovchiga vaziyatni anglab yetish va pedalni bosish haqidagi qarorga kelish uchun zarur bo'lgan vaqtdir. Motorli faza - bu

harakatni amalda bajarish fazasi. Haydovchi reaksiyasining motorli fazasining o'rtacha davomiyligi bir soniyaning to'rtidan uch qismiga yaqinroq bo'ladi. Bu vaqt ichida 100 km/soat (60 milya/soat) tezlikda harakatlanuvchi avtomobil 20 metr o'tadi, ular avariyalı vaziyatda juda katta masofa bo'lishi mumkin.

Tormozlashga oid, unutmazlik lozim bo'lgan foydali tavsiyalar:

- Oldinda ketuvchi transport vositasigacha kerakli masofani saqlab turing.
- Keraksiz keskin tormozlashga yo'l qo'ymang.
- Mashinalar oqimi bilan bir xil tezlikni saqlab turing.

Agar harakatlanish paytida dvigatel kutilmaganda o'chib qolsa, tormoz tepkisini odatdagidek bosish lozim bo'ladi. Pedalni ko'p marta bosish va qo'yib yuborish kerak emas. Agar Siz shunday qilsangiz, pedalni bosish qiyinroq bo'ladi. Agar dvigatel o'chib qolgan bo'lsa, tormozni kuchaytirgich ma'lum ishlash qobiliyatini saqlab qoladi, lekin u tormoz tepkisini bosishdan keyin yo'qoladi. Tormozni vakuumli kuchaytirgich ishlamay qolganidan keyin, avtomobilni tormozlash uchun ko'proq vaqt va kuch talab etiladi.

**Rul boshqaruvi****⚠ OGOHLANTIRISH!**

Rul boshqaruv tizimiga zarar yetkazmaslik uchun, bordyurlarni, to'xtash to'siqlari yoki shunga o'xshash to'siqlarni soatiga 3 km dan yuqori tezlikda kesib o'tmang. Bo'linadigan chiziqlar va sun'iy notekislik (tezlikni me'yorlovchi mahsus notekisliklar) kabi boshqa to'siqlardan o'tishda ehtiyot bo'ling. Avtomobildan foydalanish qoidalarini buzish natijasida yetkazilgan zarar ta'miri kafolat bilan qoplanmasligiga olib kelishi mumkin.



### **Adaptiv rul boshqaruvi (moslashuvchan rul boshqaruv)**

Avtomobilingizda moslashuvchan rul boshqaruv tizimi o'rnatilgan bo'lib, u avtomobilning tezligiga qarab kuchlanish koeffitsienti o'zgarishini ta'minlaydi.

Past tezlikda haydovchidan to'xtash joyiga joylash manevriga nisbatan kamroq kuch talab qilinadi. Yuqori tezlikda rulda boshqaruvi og'irlashadi. Bu sizga avtomobilni boshqarishi va yo'nalish stabilizatsiyasini yaxshilash imkonini beradi.

### **Elektr kuchaytirgichli rul boshqaruvi tizimi**

Agar avtomobil elektr kuchaytirgichli rul boshqaruvi bilan jihozlangan bo'lsa, kuchaytirgichning ishlashi uchun ish suyuqligi talab etilmaydi. Muntazam xizmat ko'rsatish talab etilmaydi.

Agar rul boshqaruvining kuchaytirgichi tizimning nosozligi natijasida ishlamay qolsa, avtomobilni boshqarish saqlanib qoladi, lekin u ko'proq kuchni talab qiladi.

Nosozlik yuzaga kelganda dilerga murojaat qiling.

Agar rul g'ildiragini tiralguncha burib, shu holatida uzoq vaqt ushlab tursangiz, kuchaytirish ta'siri kamayib qolishi mumkin.

Agar rul boshqaruvining kuchaytirgichi tizimi uzoq vaqt davomida ishlatilsa, kuchaytirish darajasi pasayishi mumkin.

Kuchaytirgich so'vib qolganidan keyin uning normal ishlashi tiklanadi.

Muayyan avtomobillar uchun rul boshqaruvi haqidagi xabarlar Axborot xabarlari (kengaytirilgan butlanish).

### **Burilishlarni amalga oshirish yuzasidan tavsiyalar**

- Burilishlarni mumkin bo'lgan tezlikda amalga oshiring.
- Burilishga kirishdan avval tezlikni kamaytiring.
- Burilish davomida mumkin bo'lgan doimiy tezlikni ushlab turing.
- Avtomobilning burilishdan chiqishini kutib turing, va faqat shundan keyin to'g'ri chiziq bo'ylab harakatlanish uchun ohista tezlashishni boshlang.

### **Avaryali vaziyatda boshqarish**

- Ba'zi vaziyatlarda to'siqni aylanib o'tish uning oldida tormozlab to'xtatishdan samaraliroq bo'lishi mumkin.
- Agar rulni ikkala tomonidan qo'lingiz bilan ushlab tursangiz, bu Sizga ruldin qo'lingizni olmasdan uni 180 gradusga burish imkonini beradi.
- Bloklashga qarshi tormoz tizimi (ABS) avtomobilni tormozlash paytida boshqarishga imkon beradi.

### **Yo'l chetidan harakat qismiga qaytish**

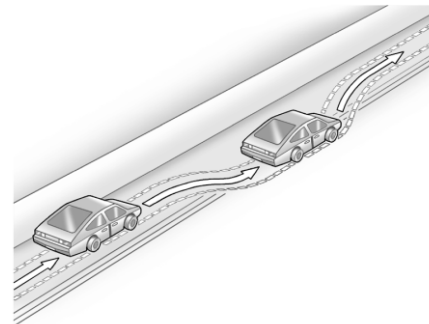

Yo'lda harakatlanish paytida avtomobilning o'ng g'ildiraklari yo'l yuzasidan yo'l chetiga chiqib qolishi mumkin.

Quyidagi tavsiyalarga muvofiq harakat qiling:

1. Gaz tepkisini sal qo'yib yuboring va, agar yo'lingizda to'siqlar bo'lmasa, rul yordamida avtomobilni yo'l to'shamasining cheti g'ildiraklar orasida o'tadigan holatga o'tkazing.
2. O'ng oldingi shina yo'l to'shamasining chetiga kelmaguncha, rul g'ildiragini taxminan aylananing 1/8 qismicha burab aylantirib yuring.
3. Shundan keyin yana rul g'ildiragini to'g'ri chiziqli harakatlanish holatiga qaytaring.

### Boshqarishning yo'qolishi Yo'lga yopishishning yo'qolishi

Shinalarning yo'lga yopishishi yo'qolishining uchta turi bor, ularning har biri avtomobilni boshqarishning uchta tizimidan bittasining buzilishi tufayli kelib chiqadi:

- Tormozlashda yo'lga yopishishning yo'qolishi - g'ildiraklar aylanmaydi.
- Harakatni o'zgartirishda yoki burilishdan o'tishda yo'lga yopishishning yo'qolishi, o'ta yuqori tezlik tufayli yoki burilish paytida boshqarish g'ildiraklarning sirg'alib ketishiga va yon reaksiyasi yo'qolishiga olib kelgani tufayli yuzaga keladi.
- Tezlashish paytida yo'lga yopishishning yo'qolishi esa g'ildiraklarning joyida sirg'alishiga olib keluvchi ortiqcha drossellashning natijasi bo'ladi.

Exityotkor haydovchilar yo'lning qoplamasi holatiga qarab, harakatlanish rejimini tanlaydi va shinalarning yo'lga yopishishi yo'qolishiga olib kelishi mumkin bo'lgan vaziyatlarga yo'l qo'ymaydi. Shunga qaramay, yo'lga yopishishning yo'qolishi imkoniyatini to'liq istisno etish mumkin emas. Agar avtomobil sirg'ala boshlasa, quyidagi tavsiyalarni bajaring:

- Gaz tepkisiga bosimni kamaytirib va avtomobilning kerakli harakat yo'nalishini tez tiklab oling. Avtomobilning normal harakatlanishi tiklanishi mumkin. Avtomobil yana sirg'alib ketishi mumkinligiga tayyor bo'lib turing.

- Tezlikni kamaytirib va boshqarish usulini ob-havo sharoitlariga qarab o'zgartirib. Agar yo'lga yopishish yo'l ustida bo'lgan suv, qor, muz, shag'al yoki boshqa materiallar tufayli yomonlashgan bo'lsa, bu tormoz yo'lining kattalashuviga olib kelishi va avtomobilni boshqarishga ta'sir ko'rsatishi mumkin. Yo'lga juda sirpanchiq qila olishi mumkin bo'lgan yo'l ustidagi namlik, yaxmalak, zichlashgan qor kabi xavfli belgilarni ko'rib tanib olishga o'rganing. Biror-bir shubha yuzaga kelganda, harakat tezligini sekinlashtirish lozim.
- Keskin harakat o'zgartirish, tezlashish yoki tormozlashni, shu jumladan pastroq uzatmag o'tkazish yo'li bilan avtomobilning tezligini kamaytirishni bajarmaslikka harakat qiling. Har qanday keskin o'zgartirishlar shinalarning yo'lga yopishishining yo'qolishiga olib kelishi mumkin. E'tibor bering! Bloklashga qarshi tormoz tizimi faqat g'ildiraklarning bloklanishi tufayli yuzga kelgan yo'lga yopishish yo'qolishining oldini olishi mumkin.

### Nam yo'lda yurish

Yomg'ir va nam yo'l qoplamasi avtomobil g'ildiraklarining yo'lga yopishishi kamayishiga, demakki, tezlikni oshirish paytda tormoz yo'lining o'tishiga olib kelishi mumkin. Bunday sharoitlarda harakat tezligini kamaytirish, katta va chuqur ko'lmaklar yoki suv oqimi orqali iloji boricha o'tmaslik zarur bo'ladi.



### OGOHLANTIRISH!

Tormoz disklarining namlanishi YTH ga olib kelishi mumkin. Avariya tirmozlash sharoitida ular yetarlicha samaradorlikni ta'minlamaydi, buning natijasida avtomobil bir chetga siljib ketishi mumkin. Bu boshqarish yo'qolishiga olib kelishi mumkin.

Katta ko'lmak orqali o'tishdan keyin yoki avtomobilni yuvish shoxobchasidan chiqqanda, disklarni quritish va tormoz mexanizmlarining normal ishlashini tiklash uchun, tormoz tepkisini bir necha marta yengil bosish lozim.

Suv oqimlari avtomobilning harakatiga katta qarshi turuvchi kuchlarni hosil qila oladi.

Suv oqimi orqali o'tganda suv avtomobilni olib ketishi mumkin. Agar shunday bo'lsa, Siz salonda bo'lgan boshqa kishilar bilan birga cho'kib ketishingiz mumkin. Avtomobil inspeksiyasining ogohlantirishlarini e'tiborsiz qoldirmang va suv to'siqlaridan o'tganda, o'ta exityot bo'ling.

**Suvda suzib ketish (akvaplanirlash)**

Suv ustida suzib ketish juda xavfli bo'ladi. Yo'l yuzasi va shinning orasidagi suv qoplamasi yo'lga yopishishning to'liq yo'qolishiga olib keladi. Suv ustida suzib ketish holati avtomobil nam yo'lga yetarlicha tezlik bilan harakatlangan vaziyatlarda yuzaga keladi. Suv ustida suzib ketish sharoitida avtomobilning g'ildiraklari yo'lga tegib turishi amalda to'liq yo'q bo'lib ketadi.

Bu holatdan o'zini himoyalashga imkon beradigan biror-bir qat'iy qoidalar yo'q. Eng yaxshi maslahat - agar Siz nam yo'lga yursangiz, harakat tezligini sekinlashtiring.

**Yomg'ir paytida avtomobilni boshqarishga oid boshqa tavsiyalar**

Harakat tezligini kamaytirishdan tashqari, Siz nam yo'lga quyidagi tavsiyalardan foydalanishingiz mumkin:

- Oldinda ketayotgan transport vositasigacha bo'lgan masofani oshiring.
- Quvib o'tishni amalga oshirgan paytida o'ta ehtiyot bo'ling.
- Oyna tozalagichlarning soz ishlashini nazorat qiling.
- Oyna yuvish moslamasining bakida doimo suyuqlik yetarli bo'lishini nazorat qiling.
- Shinalar protektorining eskirib yeyilishi mumkin bo'lgan chegarasidan oshmasligini nazorat qiling. ↻ 9-34 betida Shinalar bo'limiga qarang.
- Krui-zorotni o'chiring.

**Tog'li yo'llarda yurish**

Katta nishabli tog' yonbag'irlarida yoki tog'li yo'llarda mashinani boshqarish tekis joyda boshqarishdan ancha farq qiladi. Bunday sharoitlarda avtomobilni boshqarishga oid tavsiyalar:

- Avtomobilning sozligini va yaxshi texnik holatda bo'lishini nazorat qiling.
- Barcha foydalanish suyuqliklarining sathini, tormoz tizimining, shinalarning, sovutish tizimining, uzatmalar qutisining holatini tekshirib turing.
- Katta nishabli yoki uzoq pastga tushish davomida pastroq uzatmalarga o'tkazib yuring.

**⚠ OGOHLANTIRISH!**

Agar o'z vaqtida past uzatmaga o'tmasangiz, tormoz mexanizmlari qizib ketadi va samarali tormozlashni ta'minlay olmaydi. Natijada, nishabli yo'lga pastga tushganda, Sizda avtomobilni to'xtatish imkoniyati qisman yoki to'liq yo'qoladi. Bu yo'l- transport hodisasiga olib kelishi mumkin. Katta nishabli pastga tushish paytida dvigatel bilan tormozlashdan foydalanib, tormoz mexanizmlariga kamroq yuklanish berish uchun, pastroq uzatmalarga o'tkazing.

**⚠ OGOHLANTIRISH!**

Pastga tushish paytida neytral uzatma yoqilganda yoki o't oldirish o'chirilganda avtomobilning o'zi siljib harakatlanishi xavfli bo'ladi. Avtomobilni sekinlashtirish uchun barcha harakat tormoz mexanizmlariga yuklanadi, bu esa ularning samarasi kamayishiga olib keladi. Sizda avtomobilni to'xtatish imkoniyati qisman yoki to'liq yo'qoladi. Bu yo'l-transport hodisasiga olib kelishi mumkin. Pastga tushish paytida harakatlanganda, doimo dvigatelni va oldinga yurish uzatmalaridan birini yoqilgan holda ushlab turing.

- O'z yo'l harakat tasmangizda yuring. Bir yo'l harakat tasmasidan boshqasiga o'tish va yo'lning o'rtasiga chiqish kerak emas. Sizga o'z yo'l harakat tasmangizda qolishga imkon beradigan tezlikni ushlab turing.
- Yo'l relifi o'zgariganda ayniqsa e'tiborli bo'ling; yo'lning taqsiqlangan qismlarida (yurmay qolgan avtomobil, YTH) chiqishi mumkin.
- Yo'l belgilarini kuzatib turing (toshlar tushishi, ilonizi yo'l, uzoq pastga tushish, quvib o'tish taqiqlangan zonaning tugashi) va avvaldan kerakli harakatlarni amalga oshiring.



## Qishda avtomobilda yurish

### Qor va muz ustida harakatlanish

#### **DIQQAT!**

Agar dvigatelni ishga tushirish jarayonida rul chambaragi tiralgunga qadar burilsa va shunday holatda ushlab turilsa, bu gidravlik kuchaytirgichning shikastlanishiga olib kelishi mumkin, bunda kuchaytirish samarasi pasayadi.

Shinalar va yo'l orasidagi qor yoki muz tortish kuchini va ulashishni kamaytirtadi. Shuning uchun avtomobilni xattiyotkorlik bilan haydang. Ho'l muz 0°C haroratda qorli yomg'ir yog'ayotganda hosil bo'lishi mumkin. Ho'l muzdan yoki qorli yomg'ir vaqtidagi sayohatlardan qoching. Yo'llar ochilguncha kutib turing.

#### **Sirpanchiq yo'lda avtomobilni haydash:**

- Sekin haydang. Avtomobilni o'ta tez haydash g'ildiraklarni sirg'anib ketishiga olib keladi;
- Tortish kuchi tizimini yoqing. Tortishish kuchi tizimi/dinamik stabilizatsiya elektron tizimi ⇨ 8-24 ga qarang,
- Bloklashga qarshi tormoz tizimi (ABS) keskin tormozlash bilan to'xtashda avtomobilning yo'nalish barqarorligini oshiradi. Lekin bunda tormoz berishni quruq yo'ldagiga nisbatan oldinroq boshlash kerak. (ABS) ⇨ 8-21.

- Sizdan oldinda harakatlanayotgan transport vositasi bilan masofani va sirpanchiq joylarda ketma ketlikni saqlang. Hattoki toza yo'llarda ham qorongu joylarda yaxmalak bo'lishi mumkin. Burilishlarda va yo'lni kesib o'tiladigan joylarda ham muz bo'lishi mumkin. Muz ustida harakatlanayotganda ham keskin holat o'zgarishi va tormozlashning oldini oling.
- Kruiuz nazoratni yoqing.

#### **Qor bo'roni**

Agar Siz qor bo'roni paytida joyingizda tiqilib qolgan bo'lsangiz, bunga nihoyatda jiddiy qarash lozim. Agar yordamga kelganlar yoningizda bo'lmasa, avtomobildan chiqmang. Halokat belgisini ko'rsatish va avtomobilning salonida bo'lgan barcha kishilarning xavfsizligini ta'minlash uchun:

- Avariya signalizatsiyani yoqing.
- Tashqi orqaga qarash ko'zglasiga qizil mato bo'lagini bog'lang.

#### **OGOHLANTIRISH!**

Qor avtomobilning gaz chiqarish nayini tiqilib yopib qo'yishi mumkin. Bunda ishlangan gazlar salonga kira boshlaydi. Ishlangan gazlarda rangsiz va hidsiz uglerod oksidi (CO) bor. Bu gazdan nafas olish hushidan ketishga olib va hatto o'limga olib kelishi mumkin.

Agar Siz qor bo'roni paytida joyingizda yurolmay qolsangiz:

- Avtomobilning tagida va atrofida qorni tozalang, ayniqsa gaz chiqarish tizimining nayi yonida joyni yaxshilab tozalang.
  - Vaqt-vaqti bilan bu yerda qor yana yig'ilmaganligini tekshiring.
  - Salonga toza havo kirishini ta'minlash uchun, shamol urmaydigan tomonidagi oynani taxminan 5 sm (2 dyuym) ga oching.
  - Asboblari panelida yoki uning ostida shamollatish tuynuklarining qopqoqlarini to'liq oching.
  - Iqlim nazorati tizimini havo resirkulyatsiyasi rejimiga o'tkazing va shamollatgichning maksimal aylanish tezligini belgilang. Ko'rsatkichdagi «Iqlim nazorati tizimlari» bo'limiga qarang.
- Uglerod oksidi haqidagi qo'shimcha axborot ⇨ 8-16 Ishlangan gazlar bo'limida mavjud.

Dvigatelni faqat kerakli haroratni ushlab turish uchun, qisqa vaqtga yoqing, bunda o'ta extiyot bo'ling.

Agar Siz yordamning tez kelishini kutmasangiz, dvigatelni yoqqanda, dvigatelni harakatsiz ishlash aylanishidan ko'proq tezlatib ishlatish uchun, gaz tepkisini vaqt-vaqti bilan sal bosib turing. Bu dvigatelni keyingi ishga tushirish uchun va asosiy yoritish yordamida, yordamga chaqirish signalini berish uchun talab etiladigan akkumulyator zaryadini ushlab turishga yordam beradi. Yonilg'ini tejash uchun buni imkoni boricha kamroq qiling.

### Agar avtomobil tiqilib qolgan bo'lsa

Qum, loy, muz yoki qordan chiqib olish uchun gaz tepkisini sekin va extiyot bo'lib bosing.

Agar Siz o'ta chuqur tiqilib qolgan bo'lsangiz, g'ildiraklarning yo'lga yopishishi hisobiga chiqib olish uchun, sirpanishga qarshi tizimni o'chiring va avtomobilni chayqatishga urinib ko'ring.

Tortishish kuchi tizimi/dinamik stabilizatsiya elektron tizimi ⇨ 8-24 ga qarang,



### OGOHLANTIRISH!

Agar avtomobilning g'ildiraklari o'ta katta tezlikda aylansa, shinalar portlab ketishi va Sizga yoki boshqa kishilarga jarohat yetkazishi mumkin.

Avtomobil qizib ketishi mumkin, bu o'z navbatida motor bo'limida yonib ketishga yoki buzilishlarga olib kelishi mumkin. g'ildiraklarning joyida sirpanishiga yo'l qo'ymaslikka harakat qiling va tezlikni 56 km/soat dan oshirmang.

### Tiqilib qolgan avtomobilni chayqatish

Oldingi g'ildiraklar atrofida joyni tozalash uchun rul g'ildiragini chappa va o'ngga burang. Sirpanishga qarshi tizimini o'chiring.

G'ildiraklar imkoni boricha kamroq joyida sirg'ilishiga intilib, orqaga yurish (R) va oldinga yurish uzatmalari orasida o'tib turing. Uzatmalar qutisining detallari eskirib yeyilishiga yo'l qo'maslik uchun, uzatmani yoqishdan oldin g'ildiraklar to'xtashini kutib turing. Uzatmani o'tkazish paytida gaz tepkisini qo'yib yuboring, kerakli uzatma yoqilganidan keyin esa uni sal bosing. Oldinga va orqaga yurish uzatmalarini navbati bilan yoqish va gaz tepkisini sal bosish avtomobilning oldinga-orqaga chayqalishiga olib keladi, u Sizga chiqib olishga yordam berishi mumkin. Agar shunday chayqatishga bir necha marta urinish natija bermasa, Sizga

shatakka olish kerak bo'lishi mumkin. ⇨ 9-55 Avtomobilni shatakka olish bo'limiga qarang.

### Avtomobilga mumkin bo'lgan eng yuqori yuklanish

Sizning avtomobilingiz qanday maksimal yukni olib yurishi mumkinligini tushunish juda muhim. Bu kattalik avtomobilning yuk ko'tarish qobiliyati deyiladi; u avtomobilda bo'lgan barcha kishilar, yuk va barcha zavoddan tashqarida o'rnatilgan qo'shimcha jihozlarning vaznini o'z ichiga oladi. Passport ma'lumoti bo'lgan jadvalchada avtomobil qanday yuk tashishi mumkinligi ko'rsatilgan.



### OGOHLANTIRISH!

Avtomobilning ruhsat etilgan maksimal massasi (GVWR) va avtomobil o'qiga ortish mumkin bo'lgan maksimal og'irlikning miqdorini (GAWR) oshirib yubormang.

Ushbu miqdorlarning oshirib yuborilishi avtomobilning buzilishi va boshqaruvchanlik xususyatining o'zgarishiga olib keladi. Natijada boshqaruv yo'qolishi va halokat sodir bo'lishi mumkin.

Bundan tashqari tormozlash yo'lining qisqarishi bilan yomon oqibatlarga olib kelishi, shinalarning ishdan chiqishi va avtomobilning hizmat qilish muddatining qisqarishiga olib kelishi mumkin.

### Shinalar va ularning yuki haqidagi ma'lumot jadvalchasi

Jadvalcha namunasi

Har bir avtomobilning markaziy tirgagida shinalar va ularning yuki haqidagi ma'lumot bo'lgan jadvalcha bor. Shinalar va yuklamalar haqidagi ma'lumotlarga ega bo'lgan ma'lumot taxtachasi avtomobilga dastlab o'rnatilgan shinalarning tur o'lchami va sovuq shinalardagi havoning tavsiya etiluvchi bosimi haqidagi ma'lumotlarga ega. Shinalar va ularda havo bosimi haqidagi qo'shimcha axborot ⇨ 9-34 Shinalar, ⇨ 9-35 Shinalarda havo bosimi

bo'limlarida keltirilgan. Shuningdek sertifikatlash jadvalchasida yuk ko'tarish qobiliyati haqidagi muhim ma'lumot bor. Unda avtomobilning ruxsat etilgan maksimal vazni, (GVWR) avtopoyezdning ruxsat etilgan maksimal vazni (GAWR) (zarur bo'lganda) va har bir o'qiga maksimal yo'l qo'yiladigan yuklanishi ko'rsatilgan. Ushbu bo'limda quyida keltirilgan «Sertifikatlash jadvalchasi» bandiga qarang.

### Yuk ko'tarish qobiliyatini aniqlash tartibi

1. Avtomobil pasportidagi «The combined weight of occupans and cargo should never exceed XXX kg» («odamlar va yukning umumiy soni XXX kg dan oshmasligi kerak») haqida ma'lumotni toping.
2. Avtomobilda joylashadigan haydovchi va yo'lovchilarning umumiy massasini aniqlang.
3. XXX qiymatidan ushbu umumiy massasini ayirib tashlaymiz.
4. Hosil bo'lgan son - bu avtomobilga yuklanishi mumkin bo'lgan yukning va bagajning maksimal massasi. Masalan, agar XXX kattalik 1400 funtni tashkil qilayotgan bo'lsa, va avtomobilda har biri 150 funt tana vazniga ega bo'lgan beshta kishi joylashgan bo'lsa, u holda yuk va bagajning maksimal ruxsat etilgan og'irligi 650 funtni tashkil qiladi ((1400 - 750 (5 x 150) = 650 funt).

5. Avtomobilga yuklanadigan yukning jami vaznini aniqlang. Uning vazni 4-amalda hisoblangan kattalikdan oshmasligi lozim.

6. Agar avtomobil pritsepni tortadigan bo'lsa pritsepdagi og'irlik avtomobilga tuishadi. Bunda avtomobilingiz uchun yuk va bagajning maksimal massasi qanchalik kamayishini ishga tushirish bo'yicha yo'riqnomada aniqlashtiring. Avtomobilingiz tirkamani shataklash uchun mo'ljallanmagan.

### Sertifikatlangan jadval

### Jadvalchanning misoli

Avtomobil kuzovining markaziy tirgagida pasport ma'lumotlari bo'lgan jadvalcha bor. Jadvalchada ruxsat etilgan maksimum vazn (GVWR) deb nomlangan avtomobilning to'liq vazni ko'rsatilgan bo'lishi mumkin. Avtomobilning to'liq vazni uning o'zi, barcha yo'lovchilar, yoqilg'i va yuk vaznlari yig'indisidan tashkil topadi.

**⚠ OGOHLANTIRISH!**

Avtomobilingiz salonida joylashgan mahkamlanmagan predmetlar keskin to'xtash vaqtida, burilishdan o'tish vaqtida yoki to'qnashuv vaqtida joyidan qo'zg'alib haydovchi va yo'lovchini shikastlashi mumkin.

- Yuklarni yukxona bo'libmasiga joylashtirish kerak. Yukxona bo'linmasida yuklarni iloji boricha old devorga yaqinroq qilib tashlash zarur. Yukni teng qilib taqsimlashga harakat qiling.
- Og'ir predmetlarni, masalan chamadonlarni avtomobil saloniga ularning bir qismi o'rindiqning yuqori qismidan chiqib turmaydigan holatda joylashtirish zarur.
- Avtomobil salonida mahkamlanmagan o'rindiqni qoldirmang.
- Salonda joylashgan yukni albatta mahkamlang.
- Agar o'rindiqni qo'yishga zarurat bo'lmasa ularni qoldirmang.

**ISHGA TUSHIRISH VA FOYDALANISH**

**Yangi avtomobilni chiniqtirish**

**⚠ DIQQAT!**

Sizning avtomobilingiz uchun maxsus chiniqtirish, yo'lda yurish uchun tayyorlash talab etilmaydi. Lekin agar Siz quyida keltirilgan tavsiyalarga amal qilsangiz, u uzoq muddat davomida yaxshiroq xizmat qiladi.

- Birinchi 800 km yurish davomida bir xil doimiy tezlikda (katta yoki kichikligidan qat'i nazar) yurishga yo'l qo'ymang. Turgan joyidan keskin tezlashib ketmang. Tormozlash yoki sekinlashish uchun pastroq uzatmaga o'tishdan foydalanmang.
- Birinchi 300 km yurish davomida keskin tormozlashga yo'l qo'ymang. Bu yangi tormoz nakladkalar yaxshi zichlashuvi uchun kerak bo'ladi. Yangi nakladkalar bilan keskin tormozlash ularning muddatidan ilgari yeyilib eskirishiga va muddatidan avval almashtirish lozimligiga olib kelishi mumkin. Tormoz nakladkalarini har bir almashtirishdan keyin shu tavsiyaga amal qiling.

Chiniqtirishdan keyin dvigatelning aylanishi sonini va yuklanishni asta - sekin oshirish mumkin.

**Kalitning o't oldirish qulfidagi holatlari**

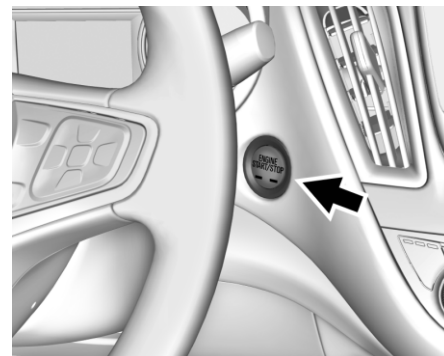

Avtomobil o't oldirishning elektron kaliti bilan jihozlangan. Buning uchun kalit ishlatilmaydi, ishga tushirish esa birgina tugma orqali amalga oshiriladi.

Tizim ishlay olishi uchun masofadan ishga tushirish radiobrelogi RKE sdalonda joylashgan bo'lishi kerak. Agar tugma orqali ishga tushirish ishlamasa avtomobil kuchli radiosignal tarqatuvchi va masofadan boshqarish elektron tizimi ishga eletromagnitli to'sqinlikni yuzaga keltiruvchi antenna yaqinida joylashgan bo'lishi mumkin. ↻ 1-2 Qulflar bilan masofadan ishlash tizimi ishga qarang.

«P» («To'xtab turish») holatidan boshqasiga o'tish uchun, kalitni «ON» («Yoqilgan») holatiga burang va tormoz tepkisini bosing.

**Dvigatelni o'chirish/Blokirovka/o'chirish (indikator yonmaydi):** Avtomobilni o'chirilgandan so'ng dvigatelni o'chirish uchun ENGINE START/STOP tugmasini bir marta bosing.

Agar uzatmalar qutisi selektori P (turargoh) holatida bo'lsa o't oldirish rejimi o'chiriladi, zahiradagi quvvatlanish rejimi (RAP) ishlashda davom etadi. Zahiradagi quvvatlash moduli ↻8-14 ga qarang.

Agar uzatmalar qutisi selektori P (turargoh) holatida bo'lmasa o't oldirish ACC/ACCESSORY (YORDAMCHI QURILMA) rejimiga qaytadi. Haydovchining axborot markazi displeyida (DIC) O'TKAZGICH RICHAGINI P HOLATIGA O'TKAZING degan xabar paydo bo'ladi. Agar KPP selektori P (turargoh) holatiga o'tsa o't oldirish tizimi OFF (O'chirilgan) rejimiga o'tadi.

Avtomobilning harakatlanish vaqtida dvigatelni o'chirmang. Bunda tormoz kuchaytirgichlari va rul boshqaruvi, shuningdek havo bilan shishiriladigan havfsizlik yostiqlchalari ishlamay qolishi mumkin.

Agar avariya holatida avtomobilni o'chirish kerak bo'lsa:

1. Katta va doimiy kuch ishlatib, tormoz tepkisini bosing. Tormoz tepkisini bir necha marta ketma-ket bosmang va qo'yib yubormang. Bu vakuumli kuchaytirgich kamerasida havo siyraklashuvining yo'qolishiga olib kelishi mumkin, buning natijasida tormoz tepkisini bosish uchun ko'proq kuch talab etiladi.

2. N (Neytral) uzatmaga o'ting. Buni bevosita harakatlanish paytida qilish mumkin. N (Neytral) uzatmaga o'tib, tormoz tepkisini kuch ishlatib bosing va avtomobilni xavfsiz joyga yo'naltiring.

3. Avtomobilning to'liq to'xtashini kutib turing, selektorning dastagini «P» (to'xtab turish) holatiga o'tkazing va o't oldirish kalitini «BLOKLASH / O'CHIRILGAN» holatiga burang. Avtomatik uzatmalar qutisi bo'lgan avtomobillarda, o't oldirish kalitini «BLOKLASH/O'CHIRILGAN» holatiga o'tkazish mumkin bo'lishidan avval, selektorning dastagi «P» (to'xtab turish) holatiga o'rnatilgan bo'lishi kerak.

4. To'xtab turish tormozini yoqing. ↻ 8-21 Elektromexanik to'xtab turish tormozi bo'limiga qarang.



### OGOHLANTIRISH!

Dvigatelni avtomobilning harakatlanishi paytida o'chirish tormoz va rul boshqaruvining kuchaytirgichlari, shuningdek puflanadigan havfsizlik yostiqlchalari tizimi ishlamay qolishiga olib keladi. Dvigatel harakat paytida faqat nihoyatda zarur holatida o'chiriladi.

Agar chekkaroqqa o'tish imkoniyatingiz bo'lmasa, harakat vaqtida dvigatelni o'chirishingiz kerak bo'lsa ENGINE START/STOP tugmasini bosing va ikki soniya davomida ushlab turing yoki 5 soniya davomida ikki marta bosing.

**ACC/ACCESSORY (YORDAMCHI QURILMA) (sariq indikator yonib turibdi):** bu rejimda siz dvigatelni yoqishda bir nechta yordamchi elektr qurilmalardan foydalanishingiz mumkin.

O'chirilgan holatda ACC/ACCESSORY (YORDAMCHI QURILMA) rejimini yoqish uchun tugmani bir marta bosing bunda tormoz tepkisi bosmang.

«YORDAMCHI QURILMA» rejimidan besh daqiqadan so'ng «O'chirilgan» rejimiga o'tish uchun akkumulyator batareyasining quvvatsizlanishini oldini olishi uchun o'tiladi.

**(ON / RUN) (YOQILGAN / ISHGA TUSHIRISH) (yashil indikator yonadi):** Bu rejim harakatlanish va dvigatelni ishga tushirish uchun mo'ljallangan. O't oldirish o'chirilganda va tormoz pedali bosilgan holda ENGINE START/STOP (DVIGATELNI ISHGA TUSHIRISH / TO'XTASH) tugmasini bir marta bosish rejimni ON/RUN/START (YOQILGAN/ ISHGA TUSHIRISH / ISHGA TUSHIRISH) holatiga o'tkazadi. Dvigatel ishga tushishi bilan tugmani qo'yib yuboring. Dvigatel ishga tushmaguncha ishga tushirish davom etadi. Dvigatelni ishga tushirish ⇨ 8-12 ga qarang. Bundan so'ng dvigatel ON/RUN (YOQILGAN/ISHGA TUSHIRISH) rejimida ishlashni davom ettiradi.

#### «Faqat hizmat ko'rsatish uchun» rejimi

Ushbu ishlash rejimi hizmat ko'rsatish va diagnostika uchun, shuningdek havoga zararli moddalar chiqarish darajasini tekshirish maqsadida kerak bo'ladigan nosozlik signalizatorining to'g'ri ishlashini tekshirish uchun mo'ljallangan bo'ladi. «Faqat hizmat ko'rsatish uchun» rejimini yoqish uchun o'chirilgan dvigatel vaqtida va tormoz pedallarining tushirilgan holatida ENGINE START/STOP (START/STOP ENGINE) tugmasini bosib 5 soniyadan ortiqroq ushlab turing. Asboblar va audiosistema ON/RUN (Yoqilgan/ishga tushirish) rejimidagidek ishlaydi, lekin avtomobilda yurish mumkin bo'lmaydi. «Faqat hizmat ko'rsatish uchun» rejimida dvigatel yurmaydi. Avtomobilni

o'chirish uchun ENGINE START/STOP (DVIGATELNI ISHGA TUSHIRISH / O'CHIRISH) tugmasini qayta bosing.

#### Dvigatelni ishga tushirish

Uzatmalar qutisining selektorini «P» (to'xtab turish) yoki «N» (neytral uzatma) holatiga o'tkazing. Agar selektor istalgan boshqa holatda bo'lsa, dvigatel ishga tushmaydi. Avtomobilning harakatlanish paytida dvigatelni qayta ishga tushirish uchun, uzatmalar qutisining selektorini albatta «N» (neytral uzatma) holatiga o'rnatish kerak.

#### DIQQAT!

Selektorni avtomobilning harakatlanishi paytida «P» (to'xtab turish) holatiga o'tkazishga urinmang. Bu uzatmalar qutisining ishdan chiqishiga olib kelishi mumkin. Selektorni faqat avtomobil to'liq to'xtaganidan keyin «P» (to'xtab turish) holatiga o'tkazish mumkin.

#### DIQQAT!

Qo'shimcha elektr qurilmaning o'rnatilishi dvigatelning ishini buzishi mumkin. Natijada yuzaga kelgan shikastlanish kafolatlangan bo'lmaydi. Qo'shimcha elektr qurilmalar ⇨ 8-54 ga qarang.

#### Dvigatelni ishga tushirish

1. Agar avtomobil masofadan boshqarish elektron tizimi bilan jihozlangan bo'lsa, RKE radiobrelogi avtomobil salonida joylashgan bo'lishi kerak. Tormoz tepkisining bosilgan holatida ENGINE START/STOP tugmasini bosing. Dvigatel ishga tushishi bilan tugmani qo'yib yuboring. Dvigatelning qizish vaqtida salt yurish aylanishlari pasayib boradi. Dvigatelni shga tushirilganidn so'ng darhol haydamang. Agar tizim radiobrelogi RKE avtomobilda joylashmagan bo'lsa yoki to'siqlar mavjud bo'lsa, yoki RKE tizimining radiobrelogi elektr quvvati kamaygan bo'lsa, haydovchining axborot tizimi (DIC) xabar chiqariladi. Haydovchining axborot tizimi markazi (DIC) (kengaytirilgan to'plam) ⇨ 4-24 yoki Haydovchining axborot tizimi markazi (DIC) (asosiy komplektatsiya) ⇨ 4-21 va qulflar bilan masofadan boshqarish tizimining ishlashi ⇨ 1-2 ga qarang.

**▲ DIQQAT!**

Avtomobilni o't oldirish kalitini avvalgi urinishlardan so'ng hech qanday tanaffuslarsiz o't oldirishga davomiy urinishlar qizib ketishga olib kelishi mumkin va starterni ishdan chiqishiga olib kelishi mumkin. Shuningdek, akkumulyator batareyasining quvvatsizlanishiga olib keladi. Starter sovushiga ulgurishi uchun dvigatelni qayta o't oldirishga urinishdan oldin 15 soniya kutib turing.

2. Agar 5-10 soniyada ishga tushmasa ayniqsa, havo harorati juda past ( $-18^{\circ}\text{C}$  dan past) bo'lganda svechalarning benzin bilan to'lib qolishiga olib kelishi mumkin. Akseperator tepkisini ohirigacha bosing va uni ushbu holatda ushlab turing, bir vaqtning o'zida ENGINE START/STOP tugmasini bosing, lekin 15 soniyadan ko'p emas.

Starter sovushiga ulgurishi uchun, dvigatelni o't oldirishga qayta urinish uchun 15 soniyadan kam bo'lmagan muddat kutib turing. Dvigatel ishga tushgandan so'ng tugmani va akseperator tepkisini qo'yib yuboring. Agar dvigatel ishga ishgandan so'ng darhol sovusa, huddi shu harakatni bajaring. Bu dvigatel silindrlarini ortiqcha benzindan puflab tozalanish imkonini beradi. Dvigatel ishga tushirilgandan so'ng darhol avtomobilni haydamang. Moy qizib ketib, barcha harakatlanuvchi detallarga surilmasligi uchun dvigatel va KPPga ortiqcha yuklamang.

**Avtomatik to'xtatish/ishga tushirish tizimi**

Agar to'liq to'plam mavjud bo'lsa, "start-stop" tizimi yoqilg'ini tejash uchun dvigatelni o'chiradi. U ko'p sonli startlar uchun mo'ljallangan komponentlar bilan jihozlangan.

**▲ OGOHLANTIRISH!**

Avtomatik dvigatelni to'xtatish/ishga tushirish funksiyasi, mashina yoqilganda dvigatelni o'chirishga olib keladi. Selektor P holatida bo'lgunga qadar transport vositasidan chiqib ketmang. Avtomobil yana ishga tushishi mumkin va to'satdan harakatda bo'lishi mumkin. Avtotransport vositasidan chiqishdan oldin, har doim uzatmalar qutisi dastagini P (Parking) holatiga o'tkazing va kontaktni o'chiring.

**Dvigatelni avtomatik to'xtatish / ishga tushirish**

Tormoz qo'llanilganda va transport vositasi to'liq harakatsiz bo'lsa, vosita to'xtashi mumkin. O'chirilganida taxometr AUTO STOP ni ko'rsatadi. Taxometrga qarang (Ichki yonish dvigateli)↪ 4-9. Tormoz pedalini bo'shatib, gaz pedalini bosgandan so'ng, dvigatel qayta ishga tushadi.

Avtotransport vositasining ishlashini ta'minlash uchun tormoz pedalini bo'shatishdan oldin dvigatel avtomatik ravishda qayta ishga tushishiga olib kelishi mumkin.

Quyidagi sabablarga ko'ra dvigatelni avtomatik ravishda o'chmasligi va / yoki dvigatel avtomatik ravishda ishga tushishi mumkin.

- Iqlim nazorati sozlamalari avtomobil ichki qismini sovutish yoki isitish uchun dvigatel ishlashini talab qiladi.
- Avtomobil akkumulyator batareyasining zaryadi kam.
- Yaqinda avtomobil akkumulyator batareyasii uzildi.
- So'nggi avtomatik to'xtash vaqtdan boshlab, avtomobilning minimal tezligiga erishilmadi.
- Tezlik pedali bosilgan
- Dvigatel yoki uzatmalar qutisi kerakli ish haroratiga yetib bormadi.
- Tashqi havo harorati talab qilinadigan ish sharoitida emas.
- Selektor dastagi D holatdan (oldinga harakatlanish), P (to'xtab turish)dan tashqari, har qanday boshqa holatga o'tkazilishi mumkin.
- Avtomobil tik tepalikda yoki yonbag'irda emas.
- Haydovchining eshigi ochilgan yoki haydovchi o'rindig'idagi xavfsizlik kamari taqilmagan.
- Kapot ochiq.
- Avtomatik to'xtash maksimal ruxsat etilgan vaqtga yetdi.

### Dvigatelni avtomatik to'xtatish funksiyasi almashlab ulagichi



Avtomatik dvigatelni to'xtatish va ishga tushirish funksiyasini (A) belgili tugmachasini bosib o'chirib qo'yish yoki qayta yoqish mumkin. Avtomatik to'xtatish va dvigatelni ishga tushirish funksiyasi har safar o't oldirish kaliti yoqilganda yoqiladi. Agar (A) belgi yoqilgan bo'lsa, tizim yoqilgan.

### Zahiradagi ta'minot moduli

O't oldirishni o'chirishda quyidagi tizimlar (agar to'plam bilan ko'zda tutilgan bo'lsa) 10 minutgacha yoki toki haydovchi oshilmaguncha ishlashni davom ettiradi.

Ushbu tizimlar ham, agar o't oldirish RUN yoki ACC/ACCESSORY holatga joylashtirilgan bo'lsa, ishlashda davom etadi:

- Axborot-ko'ngilochar tizim
- Elektr oynako'targichlar (zaxira elektr oziqlanish tartibida ular istalgan eshik ochilishida ishlashdan to'xtaydi)
- Tomdagi shaffof lyuk (zaxira elektr oziqlanish tartibida ular istalgan eshik ochilishida ishlashdan to'xtaydi)
- Elektr oziqlanishning qo'shimcha ulagichi
- Audiotizim

### “To'xtash” holatiga o'tish

#### ⚠ OGOHLANTIRISH!

Agar UO'Q selektori oxirigacha "P" (to'xtab turish) holatiga o'rnatilmagan va to'xtab turish tormozi yoqilmagan bo'lsa, avtomobilni tark etish xavfli bo'lishi mumkin.

Avtomobil yumalab ketishi mumkin. Agar bunda siz dvigatelni o'chirmagan bo'lsangiz, avtomobil yurib ketishi mumkin. Bu odamlarning jarohat olishiga olib kelishi mumkin.

#### ⚠ OGOHLANTIRISH!

Avtomobilning beixtiyor harakatlanishi imkonini oldini olish uchun, hattoki agar u yo'lning tekis qismida joylashgan bo'lsa ham, quyida tavsiflangan tavsiyalarga rioya qiling.

1. Tormoz tepkisini bosib va to'xtab turish tormozini yoqing. Qo'shimcha ma'lumot olish uchun ↪ 8-21 Elektromexanik to'xtab turish tormozi bo'limiga qarang.
2. Uzatmalar qutisining selektorini «P» (to'xtab turish) holatiga o'tkazing, buning uchun selektorning dastagidagi tugmani bosib va uni oldinga tiralguncha siljiting.
3. O't oldirishni o'chiring.

### Avtomobilni ishlayotgan dvigatel bilan qoldirish

#### ⚠ OGOHLANTIRISH!

Avtomobilni ishlayotgan dvigatel bilan qoldirish xavflidir. Avtomobil, agar uzatmalar qutisining selektori «P» (to'xtab turish) holatiga oxirigacha o'rnatilmagan bo'lsa, hatto to'xtab turish tormozi yoqilganda, kutilmaganda siljib ketishi mumkin. Bundan tashqari, avtomobilni ishlayotgan dvigatel bilan qoldirish uning qizib ketishiga va hatto yonib ketishiga olib kelishi mumkin. Bu esa kishilarning jarohatlanishiga olib kelishi



**OGOHLANTIRISH!**

mumkin. Avtomobilni ishlayotgan dvigatel bilan qoldirmang. Agar bunda siz dvigatelni o'chirmagan bo'lsangiz avtomobil yurib ketishi mumkin. Bu insonlarning shikastlanishiga olib keladi. O'z o'zidan harakatlanish imkoniyatini oldini olish uchun, hattoki agar u tekis maydonda joylashgan bo'lsa ham to'xtab turish tormozini yoqing, selektorni "P" (parkovka) holatiga keltiring. "P" holatiga ("parkovka" holatiga o'tkazish ⇨ 8-14 ga qarang.

Agar Siz Avtomobilni ishlayotgan dvigatel bilan qoldirishingiz kerak bo'lsa, bundan avval uzatmalar qutisining selektori P (To'xtab turish) holatida ekanligi, to'xtab turish tormozi esa ishonchli mustahkamlanganligiga ishonch hosil qiling. Uzatmalar qutisining selektorini «P» (to'xtab turish) holatiga o'tkazib, tormoz tepkisini bosang. Tugmani bosmay, selektorning dastagini «P» (to'xtab turish) holatidan chiqarish mumkinligini tekshiring.

Agar Siz buni qila olsangiz, demak, selektorning dastagi «P» (to'xtab turish) holatida mahkamlangan.

**To'xtab turish-bloklash mexanizmining tiqilib qolishi**

Uzatmalar qutisini to'xtab turish-bloklash mexanizmining tiqilib qolishi g'ildiraklardan uzatiladigan aylanish momentining ta'sirida bloklash mexanizmining tepkisida ishqalanish kuchi ortib ketganda yuz beradi. Bunday holat avtomobil nishabli joyda to'xtatilganda va selektor «P» (to'xtab turish) holatiga oxirigacha o'tkazilmaganda yuz berishi mumkin. Bu holda selektorni shu holatdan chiqarish qiyin bo'ladi. Bunga yo'l qo'ymaslik uchun, avval to'xtab turish tormozini yoqing, va keyingina avtomatik uzatmalar qutisi selektorini P (to'xtab turish) holatiga o'tkazing. Amallar tartibi yuqoridagi «To'xtab turish holatiga o'tkazish» bo'limida ta'riflangan.

Agar to'xtab turish-bloklash mexanizmining tiqilib qolishi yuz bersa, mexanizmning tepkisini blokdan chiqarish va selektorni P (To'xtab turish) holatidan chiqarish uchun avtomobilni tepaga qarab shatakka olish talab etilishi mumkin.

**«To'xtab turish» holatidan o'tkazish**

Sizning avtomobilingiz o't oldirish kalitini va avtomatik uzatmalar qutisi selektorini elektron bloklash tizimi bilan jihozlangan. O't oldirish kalitini va avtomatik uzatmalar qutisi selektorini bloklash tizimi agar kalit / o't oldirish o'tkazgichi «YOQILGAN» holatiga o'rnatilmagan yoki tormoz tepkisi bosilmagan bo'lsa, avtomatik uzatmalar qutisi selektorining «P» (to'xtab

turish) holatidan siljishi imkonining oldini olish uchun mo'ljallangan. O't oldirish kalitini va avtomatik uzatmalar qutisi selektorini bloklash tizimi akkumulyator batareyasi zaryadsizlanmaguncha, va uning kuchlanishi o'ta pasaymaguncha (9 volt dan kam) doimiy ishlaydi.

Agar akkumulyator batareyasi zaryadsizlansa yoki uning kuchlanishi yo'l qo'yiladigan chegaradan kamaysa, akkumulyatorni zaryadlashga yoki unga qo'shimcha batareyani ulashga urinib ko'ring. ⇨ 9-52 Qo'shimcha AKB dan ishga tushirish bo'limiga qarang. Selektorni «P» (to'xtab turish) holatidan chiqarish uchun:

1. Tormoz tepkisini bosang.
2. To'xtab turish tormozini o'chiring. Elektr yuritmal to'xtab turish tormozi ⇨ 8-21 ga qarang.
3. Avtomatik uzatmalar qutisi selektorining dastagida tugmani bosang.
4. Selektorning dastagini kerakli holatga o'tkazing.

Agar shunda ham selektorni «P» (to'xtab turish) holatidan chiqara olmasangiz:

1. Avtomatik uzatmalar qutisi selektorining dastagida tugmani to'liq qo'yib yuboring.
2. Tormoz tepkisini bosilgan holda ushlab turib, yana selektorning dastagida tugmani bosang.
3. Selektorning dastagini kerakli holatga o'tkazing.

Agar dastakni o'tkazish avvalgidek qiyin bo'lsa, TXK stansiyasiga murojaat qilish lozim.

**Yonuvchan qoplama ustida to'xtab turish****▲ OGOHLANTIRISH!**

Yonuvchan materiallarning avtomobilning gaz chiqarish tizimining issiq detallariga tegishi ularning yonib ketishiga olib kelishi mumkin. Avtomobilni to'xtatganda, uning tagida qog'oz, quruq barglar yoki o't hamda boshqa yonuvchan materiallar bo'lmashligini nazorat qiling.

**Yonilg'i uzatilishini faol boshqarish**

Ushbu avtomobilning dvigateli yonilg'i uzatilishini faol boshqarish tizimi bilan jihozlangan bo'lishi mumkin, u unga harakatlanish sharoitlariga bog'liq holda o'zining barcha silindrlarini yoki silindrlarning qisqartirilgan sonini qo'llash bilan ishlash imkonini beradi.

Agar yuqori quvvat talab etilmayotgan bo'lsa, masalan doimiy yuqori tezlikda harakatlanishda, tizim ancha yuqori yonilg'i tejamkorligini ta'minlab, silindrlarning past sonidan foydalanib ishlashni boshlaydi. Agar ancha yuqori quvvatda ehtiyoj yuzaga kelsa, masalan, joydan qo'zg'alishda, quvib o'tishda yoki yuqori tezlikdagi shossega chiqib borishda, yonilg'i barcha silindrlarga uzatiladi. Agar avtomobil yonilg'i uzatishning faol boshqarish tizimi indikatorini bilan jihozlangan bo'lsa, ushbu

indikatsiyani qo'llash bo'yicha qo'shimcha ma'lumotlarni olish uchun haydovchining axborot markaziga (DIC) qarang.

**Uzoq to'xtab turish**

Avtomobilni to'xtab turish joyida avtomobilni yoqilgan holatda qoldirish tavsiya etilmaydi. Agar avtomobil yoniq bo'lsa, uning harakatlanmasligiga va shamollatish etarli ekanligiga ishonch hosil qiling. "To'xtash" holatiga o'tish ⇨ 8-14 va Ishlangan gazlar ⇨ 8-16 ga qarang.

Agar siz yoqilgan transport vositasini RKE transmitteri bilan transport vositasidan tashqarida qoldirsangiz, u yarim soat davomida ishlaydi.

Agar siz avtomobilni to'xtatib, o'chirmasdan RKE uzatgichi bilan qldirsangiz, u bir soat davomida ishlaydi.

Agar avtomobil qiyalikda to'xtab turganda, yoqilg'i yetishmasligi tufayli avtomobil avvalroq o'chishi mumkin.

Agar transport vositasi ishlayotganida uzatmalar dastagi P (To'xtash) holatidan boshqasida bo'lsa, vaqt hisoblagich nolga o'rnatiladi.

**ISHLANGAN GAZLAR****▲ OGOHLANTIRISH!**

Ishlangan gazlarda rangsiz va hidsiz uglerod oksidi (CO) bor.

Shu gazdan nafas olish hushidan ketishga va hatto o'limga olib kelishi mumkin.

• Ishlangan gazlar avtomobilning saloniga kirishi mumkin, agar:

• Dvigatel harakatsiz ishlasa, bunda avtomobil yomon shamollatiladigan joyda tursa (to'xtab turish joyi, garaj, tunnel, qor avtomobilning tagidan havo o'tishiga to'sqinlik qilgan va gaz chiqarish nayiga tiqiladigan, qor bosgan maydoncha).

• Chiqindining hidi yoki shovqini odatdagidan farq qilsa.

• Gaz chiqarish tizimi korroziya yoki mexanik shikastlanish natijasida germetik bo'lmay qolsa.

• Gaz chiqarish tizimining konstruksiyasiga o'zgartirishlar kiritilsa, unda mexanik shikastlanishlar bo'lsa yoki uni ta'mirlash jarayonida buzilishlarga yo'l qo'yilgan bo'lsa.

• Avtomobilning kuzovida mexanik shikastlanish yoki mahalliy TXK stansiyasi mutaxassislari tomonidan tegishli germetiklashtirmaganligi sababli tirqishlar yoki teshiklar bo'lsa.

Agar Siz g'ayriodatiy hidni sezgan bo'lsangiz yoki salonga ishlangan gazlar kirayotganligidan shubha qilsangiz:

**⚠ OGOHLANTIRISH!**

- Faqat oynalarni to'liq tushirib, harakatni davom ettiring.
- Ta'mirlash uchun zudlik bilan TXK stansiyasiga murojaat qiling.

Avtomobilni yopiq joyda, masalan, garajda yoki toza havo oqib keladigan shamollatishi bo'lmagan binoda to'xtatgan bo'lsangiz, dvigatelni yoqilgan holda qoldirmang.

**Chiqarish tizimi filtri**

Qurum filtri dizel yoki benzin dvigatelga ega bo'lgan avtomobilda chiqarish tizimida qo'llanilishi mumkin.

**Avtomatik regeneratsiya**

Qurum filtri dvigatelning ishlangan gazlari tarkibida saqlanuvchi qurum zarralarini ushlab qoladi. Tizim filtrni regeneratsiya qilish funksiyasiga ega, u hech qanday qo'shimcha ogohlantirishlarni aks ettirmasdan harakatlanish vaqtida avtomatik amalga oshiriladi. Filtr regeneratsiyasi yuqori haroratda qurum zarralarini oxirigacha yondirish yo'li bilan muntazam amalga oshiriladi. Ushbu jarayon harakatlanishning muayyan sharoitlarida avtomatik bajariladi va 25 minutgacha egallashi mumkin. Odatda bunga yetti minutdan yigirma minutgacha vaqt talab etiladi. Bunda, Autostop funksiyasi erishimli bo'lmaydi, shuningdek yonilg'i sarfining ortishi ehtimoli bor. Hid va tutun o'z-o'zini tozalash jarayonining me'yordagi oqibati bo'lib hisoblanadi.

**Tizim tozalanishga muxtoj**

Harakatlanishning muayyan tartiblarida, masalan, qisqa masofalarga safar qilishda, avtomatik regeneratsiya imkoni yo'q.

Agar filtr tozalanishga muxtoj bo'lsa, oldingi safar qilish sharoitlari esa avtomatik regeneratsiyani amalga oshirish imkonini bermagan bo'lsa, haydovchining axborot markazi displeyida ogohlantirish xabari aks ettiriladi.

Qurum filtrining tiqilib qolishida ogohlantirish xabari aks ettiriladi. Filtrning regeneratsiya jarayonini iloji boricha tezroq ishga tushirish kerak bo'ladi.

Ogohlantirish xabari, shuningdek, agar dizel dvigatelning qurum filtri butkul to'lib ketgan bo'lsa ham paydo bo'lishi mumkin. Dvigatelning ishdan chiqishini oldini olish uchun, regeneratsiya jarayonini darhol ishga tushirish lozim.

**Qurum filtrining regeneratsiyasini ishga tushirish**

Regeneratsiya jarayonini ishga tushirish uchun, dvigatelning tirsakli valini aylanish chastotasini bir minutda 2000 aylanishdan yuqorida qo'llab turib, harakatlanishni davom ettiring. Zarurat tug'ilgan holatda ancha past uzatmaga o'ting. Bunda, qurum filtrining regeneratsiya jarayoni ishga tushiriladi. Dvigatelning yuqori aylanishlarida va yuklamalarida regeneratsiya vaqti pasayadi. Toki regeneratsiya jarayoni yakunlanmagunicha va xabar g'oyib bo'lmagunicha harakatlanishni to'xtatmang.

**⚠ DIQQAT!**

Regeneratsiya jarayonini iloji boricha to'xtatmaslik kerak. Qo'shimcha xizmat ko'rsatish yoki ta'mirlash zaruratidan saqlanish uchun regeneratsiya jarayoni yakunlanguniga qadar harakatlanishni davom ettiring.

**Regeneratsiyaning imkoni yo'q**

Agar regeneratsiyani bajarishning biron bir sabablar bo'yicha uddasidan chiqilmasa, haydovchining axborot markazi displeyida uskunalar majmuasida  signalizatori yonadi va ogohlantirish xabari aks ettiriladi. Dvigatel quvvatini pasaytirilishiga olib kelishi mumkin. Zudlik bilan servis markaziga yordam uchun murojaat qiling.

**Katalitik neytralizatsiyalagich**

Katalitik neytralizatsiyalagich chiqariluvchi gazlardagi zararli moddalarning miqdorini kamaytiradi.

## AVTOMATIK UZATMALAR QUTISI

**⚠️ DIQQAT!**

Markasi ro'yxatga muvofiq kelmaydigan yonilg'i bilan to'ldirish katalizatorning yoki avtomobilingizni boshqa komponentlarini shikastlanish sababi bo'lib qolishi mumkin. Qizimagan benzin ortiqcha qizib ketishi va katalitik neytralizatsiyalagichni shikastlashi mumkin. Shuning uchun, dvigatelning haddan tashqari uzoq ishga tushirilishidan saqlaning, yonilg'i bakiga namlikning tushib qolishiga yo'l qo'ymang va dvigatelni itarib yoki shataklash orqali ishga tushirishga urinmang.

O't oldirish o'tkazib yuborilishi, dvigatelning nobarqaror ishlashi, dvigatel quvvatining pasayishi yoki boshqa muammolar yuzaga kelishida iloji boricha tezroq nuqsonlarni bartaraf qilish uchun texnik xizmat ko'rsatish stansiyasiga murojaat qilish kerak bo'ladi. Qat'iy zarurat yuzaga kelganida qisqa vaqt oralig'i davomida kichik tezliklarda va dvigatelning past aylanishlarida safar qilishga yo'l qo'yiladi.

**Joyida turgan avtomobilda ishlayotgan dvigatel**

To'xtatilgan avtomobilda dvigatelni yoqilgan holda qoldirish tavsiya etilmaydi. Agar Siz bunday qilishingiz kerak bo'lsa, quyidagilarni unutmaslik kerak.

Agar dvigatelni o'chirmay avtomobilni tark etishingiz kerak bo'lsa avtomobilning o'z o'zidan harakatlanishini oldini olish uchun barcha chora tadbirlarni qo'llashingiz kerak. "To'xtab turish" holatiga o'tish ↪ 8-14 va ishlangan gazlar ↪ 8-16 bo'limiga qarang.

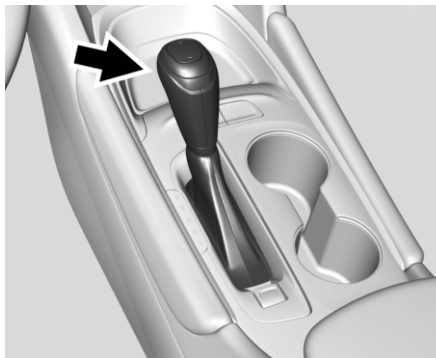

**P:** Ushbu holatda yetakchi g'ildiraklar bloklanadi. Dvigatelni ishga tushirishda selektorni P holatga (To'xtab turish) o'rnatib, chunki ushbu holatda avtomobil tasodifan joyidan siljib ketish ehtimoli yo'q.

**⚠️ OGOHLANTIRISH!**

Agar avtomatik uzatmalar qutisi selektori «P» (to'xtab turish) holatiga oxirigacha o'rnatilmagan bo'lsa, avtomobildan chiqish xavflidir. Avtomobil siljib ketishi mumkin. Dvigatel ishlayotganda avtomobildan faqat nihoyatda zarur holatida chiqish mumkin. Agar bunda Siz dvigatelni o'chirmagan bo'lsangiz, avtomobil yurib ketishi mumkin. Bu esa kishilarning jarohatlanishiga olib kelishi mumkin. Avtomobilning o'z-o'zidan harakatlanishi imkoniyatining oldini olish

**⚠️ OGOHLANTIRISH!**

uchun, hatto tekis joyda joylashgan bo'lsa ham to'xtash tormozini yoqing va selektorni «P» holatiga keltiring. ↪ 8-14 "To'xtab turish" holatiga o'tishga qarang.

Dvigatelni ishga tushirishdan avval, selektor «P» (to'xtab turish) holatida mahkamlanganligiga ishonch hosil qiling. Sizning avtomobilingiz avtomatik uzatmalar qutisini o'tkazishni bloklashni boshqarish tizimi bilan jihozlangan.

Agar o't oldirish kaliti «YOQILGAN» holatiga o'rnatilgan bo'lsa, selektorni «P» (to'xtab turish) holatidan chiqarishdan avval, tormoz tepkisini tiralguncha va selektordagi tugmani bosish lozim. Agar selektorni «P» (to'xtab turish) holatidan chiqara olmasangiz, dastakka bosimni kamaytiring va uni «P» (to'xtab turish) holatiga tiralguncha siljitib ko'ring, bunda tormoz tepkisini silgilan holda ushlab turing. Shundan keyin selektorning dastagida tugmani bosing va selektorni uzatmalardan birining holatiga o'tkazing. ↪ 8-14 «To'xtab turish» holatidan o'tkazish bo'limiga qarang.

**R:** Bu uzatmadan orqaga yurib harakatlanish uchun foydalaning.

**▲ DIQQAT!**

Oldinga harakatlanish paytida «R» (orqaga yurish) holatiga o'tkazish uzatmalar qutisining shikastlanishiga olib kelishi mumkin. Bu holda ta'mirlash kafolatli bo'lmaydi. Faqat avtomobil to'liq to'xtaganidan keyingina selektorni «R» (orqaga yurish) holatiga o'tkazish mumkin.

Qor, muz yoki qumda tiqilib qolgan avtomobilni chayqatib chiqarib olish yuzasidan yo'l-yo'riqlar uchun, ↻ 8-8 Agar avtomobil tiqilib qolsa bo'limiga qarang.

**N** (neytral uzatma): Selektorning bu holatida dvigatel va g'ildiraklar birlashmagan. Avtomobilning harakatlanishi paytida dvigatelni qayta ishga tushirish uchun, uzatmalar qutisining selektorini faqat «N» (neytral uzatma) holatiga o'rnatish lozim.

**▲ OGOHLANTIRISH!**

Dvigatel yuqori aylanishda ishlaganda, oldinga yoki orqaga yurish uzatmalarini yoqish xavflidir. Agar Siz tormoz tepkisini bosilgan holda ushlab turmasangiz, avtomobil kutilmaganda yuqori tezlikda harakatlanishi mumkin. Siz uni boshqara olmay qolishingiz va kishilarni urib yuborishingiz yoki to'siqqa urilishingiz mumkin. Agar dvigatel yuqori aylanishda ishlasa, oldinga yoki orqaga yurish uzatmalarini yoqmang.

**▲ DIQQAT!**

Dvigatel yuqori aylanishda ishlaganda, selektorni «P» (to'xtab turish) yoki «N» (neytral uzatma) holatidan chiqarish, uzatmalar qutisining buzilishiga olib kelishi mumkin. Bu holda ta'mirlash kafolatli bo'lmaydi. Uzatmalarga o'tishda, dvigatelning aylanishi aylanishi o'ta yuqori bo'lmasligini nazorat qiling.

**▲ DIQQAT!**

Agar avtomatik uzatish suyuqligi juda issiq bo'lsa, displey uzatmalar qutisining harorati juda yuqoriligini ko'rsatishi mumkin. Bunday sharoitda haydash transport vositasiga zarar yetkazishi mumkin. Avtomatik uzatmalar qutisi suyuqligini sovutish uchun to'xtang va dvigatelni salt ishlashiga imkon bering. Ushbu xabar avtomatik uzatmalar qutisi suyuqligi yetarli darajaga sovganida yo'qoladi.

**D:** bu holat oldinga harakatlanish uchun ishlatiladi. Agar safar qilish uchun kattaroq quvvat talab etilsa, akselerator tepkisini bosing.

**▲ БИМАНИЕ!**

Agar avtomobilda uzatmalar o'zgartirilmayotgan bo'lsa, ehtimol, uzatmalar qutisining ishdan chiqishi sodir bo'lgan. Darhol texnik xizmat ko'rsatish stansiyasiga murojaat qiling.

Nishablikda to'xtashda avtomobil siz oyog'ingizni tepkidan olgan vaqtingizda yumalab ketishi mumkin. Bunday holat me'yordagi hisoblanadi; u yonilg'i sarfini pasaytiruvchi va ishchi xarakteristikalarini yaxshilovchi gidrotransformator konstruksiyasi bilan bog'liqdir. Avtomobilni nishablikda tutib turish uchun tormozdan foydalaning. Ushbu maqsad uchun akselerator tepkisini qo'llamang.

**L:** Ushbu holatda siz uzatmalar oralig'ini o'zgartirishingiz mumkin. Bunday tartib dvigatel bilan eng yaxshi tormozlanishni, ammo D (Oldinga harakatlanish) tartibiga qaraganda yonilg'ining kamroq tejalishini ta'minlaydi. Uni juda qiya nishabliklarda, hamda chuqur qorda yoki loyda qo'llash mumkin. Qo'l tartibi ↻ 8-20ga qarang.

**Ishlash rejimi**

Tayanch dinamik xususiyatni yaxshilash uchun Uzatmalar qutisi odatdagidan ancha past bo'lgan uzatmalarda ishlashi mumkin. Dvigatelning aylanish tezligi yuqori bo'lishi mumkin, buning natijasida quyidagi sharoitlarda shovqin kuchayishi mumkin:

- Qiyalik bo'yicha yuqoriga harakatlanishda.
- Tepalikdan pastga harakatlanishda.
- Havo harorati yuqori bo'lgan sharoitlarda yoki yuqori balandlikda.

### Qo'l rejiml

#### Uzatmalar diapazonini elektron tanlash rejimi (ERS)

ERS rejimi yuqoriroq uzatma va pastlikka harakatlanishda yoki pritsepni tortishda avtomobil tezligini tanlash imkonini beradi. Avtomobilning asboblari kombinatsiyasida uzatmalarning elektron o'tish holatining indikatorlari mavjud. ERS rejimi yoqilishida L harfi yonida tanlangan oraliqda erishimli eng yuqori uzatmani ko'rsatuvchi son ko'rsatilgan bo'ladi.

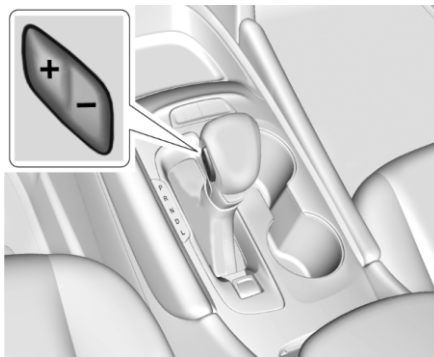

Mazkur rejimni yoqish uchun:

1. KPP selektorining richagini "L" holatga keltiring, (uzatishning pasayishi).
2. Uzatmalarning mavjud diapazonini oshirish yoki kamaytirish uchun KPP selektori richagida "+" (plyus) yoki "-" (minus) ni bosing.

Selektor richagining "D" holatidan (oldinga yurishning uzatmalari) "L" holatiga (uzatmaning pasayishi) holatiga o'tishda uzatmalar qutisi pasaytirilgan uzatmalarning oldinroq berilgan diapazoniga o'tadi.

Ushbu oldindan berilgan diapazon uchun yuqoriroq mavjud uzatmalar DIC da "L" harfi yonida ko'rsatiladi. Haydovchining axborot markazi (DIC) (Kengaytirilgan to'plam) ⇨ 4-24 yoki Haydovchining axborot markazi (DIC) (Bazaviy to'plam) ⇨ 4-21ga qarang.

DIC da ko'rsatilgan son uzatmalar qutisi ishlashi mumkin bo'lgan yuqoriroq uzatmani bildiradi. Bu kam sonli barcha uzatmalar mavjud ekanini bildiradi. Masalan, agar "L" harfi yonida 4 soni ko'rsatilgan bo'lsa (to'rtinchi), avtomobil avtomatik tarzda 1 va 4 chi uzatmalar orasida o'tadi. Uzatmalar qutisi beshinchi uzatmaga "+" plyus tugmasi bosilmaguncha yoki selector richagi "D" (oldinga yurishni uzatish) holatga qayta o'tkazilmaguniga qadar o'tmaydi. Agar dvigatel aylanishi juda yuqori bo'lsa "L" (uzatishning pasayishi) rejimida pasaygan uzatmalar diapazoniga o'tish bloklanadi. Siz qisqa vaqt mobaynida avtomobil tezligini pasaytirishingiz kerak bo'ladi. Agar belgilangan vaqt mobaynida avtomobil tezligi kamaymasa uzatmalarning pasaygan diapazoniga o'tish bajarilmaydi. Siz avtomobilni tezligini pasaytirishda davom ettirishingiz kerak, keyin esa pasaytirilgan uzatmalarning kerakli diapazoniga o'tish uchun "-" (minus) tugmasini bosing.

## TORMOZ TIZIMI

### Tormoz elektr kuchaytirgichi

Tormoz elektr kuchaytirgichiga ega bo'lgan avtomobillarda me'yordagi holatda tormoz tepkisiga bosishda tormoz tizimining gidravlik konturlari elektron tarzda boshqariladi. Tizim standart tekshirishlarni bajaradi va avtomobil dvigatelini o'chirishdan keyin bir necha minut o'tib o'chiriladi. Bu vaqtda shovqin eshitisli mumkin. Agar ushbu tekshiruvlar vaqtida yoki tormozlar elektr kuchaytirgichi o'chirilgan vaqtda tormoz tepkisiga bosilsa, tormoz tepkisini bosilish va uning yurish kuchini sezilarli o'zgarishini his etish mumkin. Bunday holat me'yordagi hisoblanadi.

### Bloklashga qarshi tormoz tizimi (ABS)

Antibloklovchi tormoz tizim (ABS) g'ildiraklarning yo'l bilan matashtirilishini yo'qotilishini oldini olish va keskin tormozlanishda avtomobilning yo'nalish turg'unligini saqlab qolish imkonini beradi.



Agar ABS tizimida nosozlik aniqlansa, nazorat chirog'i yoqilgan bo'lib qoladi. ↪ 4-16 Bloklashga qarshi tormoz tizimining (ABS) nazorat chirog'i bo'limiga qarang.

ABS tizimi tormoz tepkisiga oyoqni qo'yish uchun zarur bo'lgan vaqtni hech qanday tarzda kamaytirmaydi. Uning mavjudligi, shuningdek, har doim ham tormoz yo'lini qisqartirishga imkon bermaydi. Oldinda ketayotgan avtomobilgacha oraliq masofa yetarli bo'lmaganida, agar ushbu avtomobil to'satdan tormozlanadigan bo'lsa, siz tormoz tepkisiga bosishga ulgurmay qolasiz. Har doim oraliq masofaga rioya qiling, u sizga avtomobilni, hattoki agar u ABS tizimi bilan jihozlangan bo'lsa ham, uni o'z vaqtida to'xtatishga imkon beradi.

### ABS dan foydalanish

Tormoz tepkisini bir necha marta bosmang va qo'yib yubormang. Faqat tormoz tepkisini bosing va uni bu holatda ushlab turing. ABS ishlashi tovushi va tepkining siltalanishi me'yordagi holat hisoblanadi.

### Avariya tormozlash

ABS tizimi bir vaqtning o'zida tormozlashni bajarish va rul g'ildiragining yordamida avtomobilning yo'nalishini o'zgartirishga imkon beradi. Mushkul vaziyatlarda harakat yo'lini o'zgartirishga urinish ko'pincha hatto eng tez tormozlashdan ham yaxshiroq samara beradi.

### Elektromexanik to'xtab turish tormozi

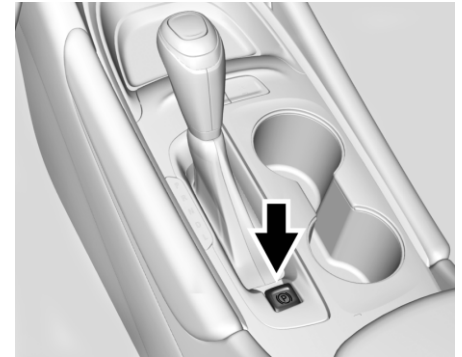

Elektr mexanik to'xtab turish tormozini (EPB) hattoki o't oldirish o'chiqligida ham yoqish mumkin. Bort tarmog'ida kuchlanishning yetarli bo'lmisligi holatida elektr mexanik to'xtab turish tormozini yoqish yoki uni o'chirish imkonsiz bo'lib qoladi. Akkumulyatorni quvvatsizlantirmaslik uchun elektr mexanik to'xtab turish tormozini ko'p marta ketma-ket zaruratsiz yoqishga urinmang.

Tizimda to'xtab turish tormozi holatining qizil indikator va to'xtab turish tormoziga xizmat ko'rsatish zaruratining sariq indikator mavjuddir. Elektr yuritmal to'xtab turish tormozi signalizatori ↪ 4-16 va Elektr yuritmal xizmat to'xtab turish tormozi indikator ↪ 4-16ga qarang. Tizimda, shu bilan birga,



haydovchining axborot markaziga (DIC) chiqariluvchi to'xtab turish tormozi holati bilan bog'liq bo'lgan xabarlar ko'zda tutilgan. Avtomobilni tark etishdan avval, to'xtab turish tormozi holatining qizil indikatorini yonib turganligini tekshirish va to'xtab turish tormozi yoqilgiga ishonch hosil qiling.

### **Elektromexanik to'xtab turish tormozini yoqish**

Elektromexanik to'xtab turish tormozini yoqish uchun:

1. Avtomobilni butunlay to'xtating.
2. Elektromexanik to'xtab turish tormozining almashlab-ulagichini tepaga torting. To'xtab turish tormozi holatining qizil indikatorini elektr mexanik to'xtab turish tormozi to'liq yoqilishi bilanoq miltilashni boshlaydi, so'ngra esa doimo yonib turadi. Agar to'xtab turish tormozi holatining qizil indikatorini doimo yonib turgan bo'lsa, demak, to'xtab turish tormozi oxirigacha yoqilmagan yoki elektr mexanik to'xtab turish tormozi tizimida nosozliklar bor. Haydovchining axborot markazi displeyida xabar aks ettiriladi. Elektr mexanik to'xtab turish tormozini qo'yib yuboring va uni qayta yoqishga urinib ko'ring. Agar indikator yonmayotgan yoki miltilashda davom etayotgan bo'lsa, TXKSga murojaat qiling. Agar to'xtab turish tormozi holatining qizil indikatorini doimo yonib turgan bo'lsa, avtomobilni ekspluatatsiya qilish taqiqlanadi. Texnik xizmat ko'rsatish stansiyasiga murojaat qiling.

Agar to'xtab turish tormoziga xizmat ko'rsatish zarurati indikatorini yonib turgan bo'lsa, elektr mexanik to'xtab turish tormozi o'zgartirgichini o'zingizga suring.

Toki to'xtab turish tormozi holatining qizil indikatorini doimo yonib turmasa, o'chirgichni ushlab turishda davom eting. Agar to'xtab turish tormoziga xizmat ko'rsatish zaruratining sariq indikatorini yonib turgan bo'lsa, texnik xizmat ko'rsatish stansiyasiga murojaat qiling. Harakatlanishi vaqtida elektr magnit to'xtab turish tormozi yoqilishida avtomobil toki o'chirgich o'zingizga tortib qo'yilguniga qadar butun vaqt davomida tezlikni pasaytirib boradi. Agar avtomobil to'liq to'xtaguniga qadar klavishani tortib qo'yilgan holatda ushlab turilsa, elektr mexanik to'xtab turish tormozi yoqilgan holatda qoladi.

Avtomobil harakatlanmayotgan vaqtlardagi ba'zi holatlarda elektr mexanik to'xtab turish tormozi avtomatik tarzda yoqilishi mumkin. Bunday holat me'yordagi hisoblanadi; bu elektr mexanik to'xtab turish tormozining yoki elektr mexanik to'xtab turish tormozi qo'llaydigan boshqa xavfsizlik tizimi so'rovi bo'yicha uning

ishlashi to'g'riligini davriy tekshirish uchun amalga oshiriladi. Agar elektr mexanik to'xtab turish tormozini yoqish uddasidan chiqilmayotgan bo'lsa, avtomobil beixtiyor yumalab ketish ehtimolini oldini olish uchun uning orqa g'ildiraklarini bloklab qo'ying.

### **Elektr mexanik to'xtab turish tormozini o'chirish**

Elektr mexanik to'xtab turish tormozini qo'yib yuborish uchun:

1. O't oldirishni yoqing va ACC/ACCESSORY (YORDAMCHI ASBOB-USKUNALAR) holatiga o'tkazing.
2. Tormoz tepkisini bosib va ushlab turing.
3. Elektr mexanik to'xtab turish tormozini o'chirgichini qisqa vaqtga bosib. Agar to'xtab turish tormozi holatining qizil indikatorini o'chgan bo'lsa, elektr mexanik to'xtab turish tormozi tushirilgan bo'ladi. Agar xizmat ko'rsatishning sariq indikatorini yonib turgan bo'lsa, elektr mexanik to'xtab turish tormozning o'chirgichi klavishasini bosib va uni ushlab turib, uni o'chiring. Toki to'xtab turish tormozi holatining qizil indikatorini o'chmagunicha o'chirgichini ushlab turishda davom eting. Agar indikatorlardan biron biri tormozni tushirishga urinishdan keyin yonishda davom etayotgan bo'lsa, texnik xizmat ko'rsatish stansiyasiga murojaat qiling.



**▲ DIQQAT!**

To'xtab turish tormozi yoqilganda harakatlanish tormoz tizimining qizib ketishiga va uning detallari muddatidan ilgari yeyilib eskirishiga yoki shikastlanishiga olib kelishi mumkin. Joyidan qo'zg'alshdan avval, to'xtab turish tormozi to'liq o'chirilganligiga va tormoz tizimining avariya holati nazorat chirog'i yonmaganligiga ishonch hosil qiling.

**Elektromexanik to'xtab turish tormozini avtomatik o'chirish**

Elektromexanik to'xtab turish tormozi avtomobilning harakati vaqtida avtomatik tarzda o'chadi. Orqaga va oldinga yurish uzatmalarini yoqish vaqtida yoki avtomobilning qo'zg'alish vaqtida avtomatik tarzda o'chadi. Agar elektromexanik to'xtab turish tormozi yoqilgan bo'lsa avtomobilning turgan joyidan keskin qo'zg'alishdan saqlanib. Bu tormoz nakladkalarining ishlash muddatini uzaytirishga yordam beradi.

**Shoshilinch tormozlashni osonlashtirish tizimi**

Shoshilinch tormozlanish kuchaytirgichi haydovchi tormoz tepkisini juda keskin bosayotgan avariya holatini aniqlashga qodir. Ushbu holatda u ABS tizimi ishlashi uchun tormoz mexanizmining uzatma konturida qo'shimcha kuchni hosil qiladi, agar haydovchi

tomonidan qilingan kuch buning uchun yetarli bo'lmasa. Bunda yuqori bo'lmagan shovqin, tormoz tepkisini tebranishi va (yoki) uning beixtiyor harakatlanishi sodir bo'lishi mumkin. Yo'l holati talab etayotgani kabi tormoz tepkisi bosishni davom ettiring. Shoshilinch tormozlanish kuchaytirgichi tormoz tepkisi qo'yib yuborilganida o'chadi.

**Tepalikka harakatlanishni yengillashtirish tizimi (HSA)****▲ OGOHLANTIRISH!**

HSA funksiyasiga suyanib qolmang. HSA ehtiyotkorlik va xavfsiz haydash zaruriyatini bekor qilmaydi. Siz ushbu tizim tomonidan chiqarilgan ogohlantirishlarni yoki bildirishnomalarni eshitmasligingiz yoki ko'rmasligingiz mumkin. Haydash paytida beparvolik odamning shikastlanishiga yoki o'limiga, shuningdek avtomobilga zarar yetkazishi mumkin. Avtotransport vositalarining xavfsiz ishlash asoslari 8-3-ga qarang.

Tepalikka harakatlanishni yengillashtirish tizimi (HSA) haydovchi oyoqni tormoz pedalidan tezlik pedaliga o'tkazganda transport vositasini bexosdan pastga siljishini oldini oladi. G'ildiraklar faqat tezlik pedaliga bosilganda tormozdan chiqadi. Agar gaz pedaliga bosilmasa bir necha daqiqadan so'ng elektromexanik to'xtash tormozi avtomatik ravishda qo'llaniladi. G'ildiraklar boshqa holatlarda ham mumkin. Transport vositasini qiyalikda ushlab turish uchun Tepalikka harakatlanishni yengillashtirish tizimi (HSA)dan foydalanmang.

Tepalikka harakatlanishni yengillashtirish tizimi (HSA) avtomobil oldi bilan tepalikka qarab turganda va oldinga uzatma bilan ishlaganda yoki avtomobil oldi bilan pastlikka qarab turganda va orqa uzatma yoqilganda mavjud. Tepalikka harakatlanishni yengillashtirish tizimi (HSA)dan foydalanish uchun avtomobil to'liq to'xtashi kerak.

## PODVESKANING QATTIQLIGINI SOZLASH TIZIMI

### Tortish kuchini nazorat qilish tizimi (TCS) / Dinamik stabilizatsiyaning elektron tizimi

#### Tizimning ishlashi

Avtomobil ushbu tortish kuchini nazorat tizimi (TCS) va StabiliTrak® dinamik barqarorlashtirish tizimi bilan jihozlangan. Ushbu tizimlar g'ildiraklarning sirg'alib ketishini chegaralashga yordam beradi va sirpanchiq yo'lda haydovchiga boshqaruvchanlikni saqlashda ko'mak sifatida xizmat qiladi.

Tortish kuchini nazorat qilish tizimi oldingi g'ildiraklar joyidan jilmay aylanganini yoki ulashishni yo'qotishni boshlayotganini aniqlaganda faollashadi. Bunday holat sodir bo'lganda TCS sirg'anayotgan g'ildirakka tormozni yoqadi va turgan joyida aylanishni kamaytirish uchun dvigatel quvvatini kamaytiradi. Haydovchi tomonidan belgilangan harakatlanish nuqtasi va amaldagi harakatlanish nuqtasi orqasidagi farqni aniqlaganda StabiliTrak faollashadi. StabiliTrak o'sha yoki boshqa g'ildiraklarga tanlab olingan tormozni haydovchiga belgilangan harakat nuqtasini ushlab turishga yordam sifatida qo'llaydi.

Agar kruiiz nazorat yoki tortish kuchi nazorati tizimi qo'llanilgan bo'lsa yoki StabiliTrak g'ildiraklarning sirg'alishini cheklashi sodir

bo'lganda kruiiz nazorat o'chiriladi. Agar yo'ldagi sharoit imkon bersa kruiiz-nazorat qayta yoqilishi mumkin.

Avtomobil ishga tushirilgandan keyin va harakat boshlangandan keyin ikkala tizim ham bir vaqtda yoqiladi.

Tizimlarning ishlash yoki diagnostik tekshiruvni amalga oshirish vaqtida ularni eshitish va his etish mumkin. Bu tabiiy hol bo'lib avtomobilning nosozligidan habar bermaydi.

Harakatning normal sharoitlarida ikkala tizimni ham yoqiq qoldirish tavsiya etiladi, biroq agar avtomobil qum, chiqindi, muz yoki qorda tiqilib qolgan bo'lsa tortish kuchi nazorati tizimini o'chirishni talab etishi mumkin.

Agar avtomobil tiqilib qolgan bo'lsa ↪ 8-8 va ushbu bo'linda pastroqdagi "Tizimni yoqish va o'chirish"ga qarang.



Ikkala tizim uchun indikator asboblari kombinatsiyasida joylashgan bo'ladi. Mazkur indikator:

- Tortish kuchi nazorati tizimi g'ildiraklarning probuksionlikni cheklagan vaqtda o'chib yonadi.
- StabiliTrak tizimi faollashtirilganda o'chib yonadi.
- Agar tizimlardan biri ishlamayotgan bo'lsa yonadi va yoqilgan holatda qoladi.

Agar tizimlardan biri yoqilmasa yoki faollashmasa haydovchining axborot markazi DIC da tegishli xabar aks ettiriladi va tizim faol emasligi haqida indikator 🚗 yoqilguncha qoladi va haydovchiga avtomobilni boshqarishda yordam bermaydi. Avtomobil haydash uchun havfsiz lekin yurish manerasini tegishli tarzda to'g'irlashingiz kerak.

Agar 🚗 yoqilsa yoqilguncha qoladi:

1. Avtomobilni to'xtating.
2. Dvigatelni o'chiring va 15 soniya kutib turing.
3. Dvigatelni ishga tushiring.

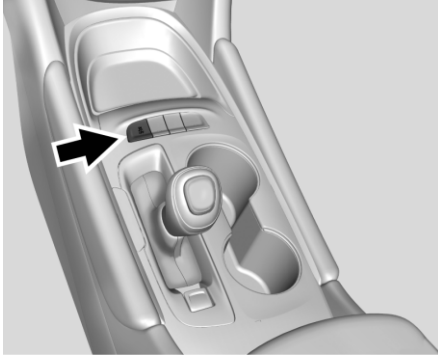

Avtomobilda yurib ko'ring. Agar 🚗 yoqilsa va yoqilgan holatda qolsa ushbu muammoni diagnostika qilish uchun avtomobilga ko'p vaqt kerak bo'ladi. Agar ushbu holat yo'qolmasa dileringizga yordam so'rab murojaat eting.

**Tizimni o'chirish va yoqish**

Tizimni o'chirish uchun,  ni bosing.



**⚠ DIQQAT!**

Agar TCS tizimi o'chirilgan bo'lsa, tormoz tepkisini ko'p marta bosish yoki keskin tezlashish kerak emas. Bu avtomobilning transmissiyasi shikastlanishiga olib kelishi mumkin.

Faqat TCS ni o'chirish uchun  tugmani bosing va qo'yib yuboring. Asboblar kombinatsiyasida tortish kuchi nazorati tizimining  o'chirilganligi indikatorini paydo bo'ladi.

TCS ni qayta yoqish uchun,  tugmani bosing va qo'yib yuboring.



Tortish kuchining nazorat tizimi uchun asboblar kombinatsiyasida  indikator o'chadi.

Ikkala tizim TCS va StabiliTrak ni o'chirish uchun  tugmani bosing va asboblar kombinatsiyasida  tortish kuchini nazorat qilish tizimi va StabiliTrak tizimining o'chirilganligi indikatorini  yonmaguncha ushlab turiladi.

TCS tizimi, agar StabiliTrak/ESC tizimi o'chirilgan bo'lsa, yoqilgan holatda qolmaydi.

Agar StabiliTrak/ESC tizimini o'chirishda TCS tizimi yoqilgan bo'lsa, ikkala tizim o'chadi.

TCS va StabiliTrak tizimlarini qayta yoqish uchun  tugmani bosing va qo'yib yuboring.

O'chirilgan  tortish kuchini nazorat qilish tizimi va StabiliTrak tizimi  indikatorini asboblar kombinatsiyasida yoqiladi.

Qo'shimcha yordamchi qurilmaning o'rnatilishi avtomobilning ishlash xususiyatlariga ta'sir qilishi mumkin. ⇨ 9-2 qo'shimcha qurilmalar va modifikatsiyalar ga qarang.

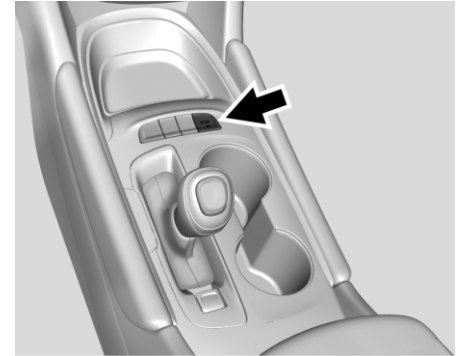
**Osma qattiqligini selektiv sozlash**

Avtomobil harakat nazoratining selektiv tizimi bilan jihozlangan bo'lishi mumkin. Ushbu tizim haydovchining afzal ko'rishiga bog'liq holda harakatning ikki tartibidan birini faollashtiradi.

**Standart:** Shosse bo'ylab odatiy safar qilish va uzoq masofalarga safar qilish uchun dastlabki bo'yicha tartib. U osmaning ravon va yumshoq ishlashini ta'minlaydi.

**Sport :** Agar shaxsiy afzal ko'rishlar yoki yo'l sharoitlariga bog'liq holda ko'proq nazorat talab etilayotgan bo'lsa qo'llang. Ushbu sozlama avtomobilning ancha ziyrak va nazorat qilinuvchi boshqaruvini ta'minlaydi. SPORT

## KRUIZ-NAZORAT

tugmasini bosib va uni qo'yib yuboring. Tugma yoritilishi yoqiladi. "Standart" tartibiga qaytish uchun SPORT tugmasini qayta bosib. Avtomobilni ishga tushirishda harakat nazoratining selektiv tizimi "Standart" tartibda avtomatik yoqiladi. "Sport" tartibi o'chirilishidan keyin tizim "Standart" tartibiga qaytadi.

### "Standart" tartibi

- Rul boshqaruvi kuchaytirgichi odatiy tartibda faoliyat yuritadi.

### Sport tartibi

- Rul boshqaruvining ancha qattiq kuchaytirgichi.

Kruiz-nazorat tizimi gaz tepkisidan foydalanmay, 40 km/soat va undan yuqori doimiy tezlikni ushlab turishga imkon beradi. Kruiz-nazorat 40 km/soat dan pastroq tezlikda ishlamaydi.

### ⚠ OGOHLANTIRISH!

Agar Siz avtomobilni doimiy tezlikda uquvli boshqara olmasangiz, kruiz-nazoratdan foydalanish xavfli bo'lishi mumkin. Kruiz-nazoratni ilonizi yo'lda va zich na transport oqimida yoqish kerak emas. Sirpanchiq yo'lda kruiz-nazoratdan foydalanish xavfli bo'lishi mumkin. Bu holda g'ildiraklarning yo'lga yopishishining keskin o'zgarishlari g'ildiraklarning sirg'alib ketishiga va boshqarish yo'qolishiga olib kelishi mumkin. Sirpanchiq yo'l qoplamasida kruiz-nazoratdan foydalanmang.

Tortish kuchini nazorat qilish tizimi (TCS) va dinamik barqarorlashtirishning elektron tizimi (ESC) g'ildiraklar sirg'alishining oldini olishga harakat qilib, kruiz-nazorat ishiga aralashishi mumkin.

Bu holda kruiz-nazorat avtomatik tarzda o'chiriladi. ↻ 8-24 Tortish kuchini nazorat qilish tizimi (TCS) yoki Dinamik barqarorlashtirishning elektron tizimi (ESC) bo'limiga qarang.

Agar yoqilgan kruiz-nazorat tizimida bo'lishi mumkin bo'lgan to'qnashuv haqida ogohlantirish paydo bo'lsa kruiz nazorat

o'chiriladi. Yo'ldagi sharoit imkon berishi bilan yana kruiz-nazoratni yoqishingiz mumkin. Kruiz-nazorati TCS yoki StabiliTrak/ESC o'chirilishida o'chadi.

Tormoz tepkisi bosilganda kruiz-nazorat avtomatik tarzda o'chiriladi.

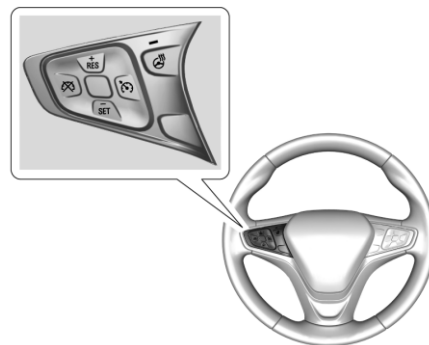

↻ : Ushbu tugmani bosish orqali kruiz-nazorat tizimi yoqib o'chiriladi. Kruiz-nazorat yoqilganda asboblarda kombinatsiyasida oq indikator yonadi.



⊗ : Ushbu tugmani bosish orqali xotirada saqlangan tezlik qiymatini o'chirilmagan kruiz-nazorat o'chiriladi.

**+RES:** agar xotirada saqlangan tezlik qiymati mavjud bo'lsa tugmani bosib xotiradagi qiymat chiqariladi va ushbu tezlik bilan haydash uchun tugmani bosib ushlab turiladi. Agar kruiz-

nazorat allaqachon faollashtirilgan bo'lsa avtomobil tezligini oshirish uchun ushbu tugmadan foydalaning.

**-SET:** Joriy tezlikni dasturlash va kruiz-nazoratni faollashtirish uchun tugmani qisqa bosib va qo'yib yuboring. Agar kruiz nazorat allaqachon faollashtirilgan bo'lsa ushbu tugmani bosish orqali avtomobil tezligi pasaytiriladi.

#### **Kruiz-nazoratni sozlash**

Tizimdan foydalanilmayotgan vaqtda agar indikator  yonayotgan bo'lsa -SET yoki + RES tugmalarining kutilmaganda bosilishi tizimning yoqilishiga olib keladi. Agar kruiz nazorat ishlatilmayotgan bo'lsa  tugma bosilmagan holda qoldirilishi kerak.

Tezlikni belgilash uchun, quyidagilarni bajaring:

1. Kruiz-nazoratni yoqish uchun  tugmani bosing.
2. Tezlikni kerakli qiymatigacha yetkazing.
3. -SET tugmasini bosib va qo'yib yuboring. Asboblar panelida qisqa fursatga berilgan tezlik aks ettiriladi.
4. Gaz tepkisidan oyog'ingizni oling. Tormoz tepkisi bosilganda kruiz-nazorat avtomatik tarzda o'chiriladi. Priborlar kombinatsiyasi (asosiy komplektatsiya) ⇨ 4-6 yoki priborlar kombinatsiyasi (kengaytirilgan komplektatsiya) ⇨ 4-7 ga qarang.

#### **Tezlikning saqlangan qiymatini xotiradan olish**

Agar Siz kerakli tezlikni dasturlashtirishga ulgurib, shundan keyin tormoz tepkisini bosgan bo'lsangiz, kruiz-nazorat o'chiriladi, lekin bunda tezlik qiymati xotiradan o'chirilmaydi. Avtomobilning harakat tezligi 40 km/soatdan oshishi bilan, o'tkazgich g'ildiragini tepaga, RES/+ belgisiga qarab burang va uni qo'yib yuboring. Avtomobil avval dasturlashtirilgan tezlik qiymatiga qaytadi.

#### **Kruiz-nazorat yoqilganda tezlikni oshirish**

Agar kruiz nazorat yoqilgan bo'lsa:

- O'tkazgich g'ildiragini tepaga, RES/+ belgisiga qarab burang va avtomobil kerakli tezlikka yetmaguncha uni ushlab turing, shundan keyin uni qo'yib yuboring.
  - Tezlikni asta-sekin oshirish uchun, RES/+ o'tkazgichni tepaga qisqa vaqtga siljiting, keyin qo'yib yuboring. Har bir bosishda tezlik taxminan 1 km/soat ga ortadi.
- Tezlik ingliz yoki metrik birliklarda aks ettirilishi mumkin. Haydovchining axborot markazi (DIC) (Kengaytirilgan to'plam) ⇨ 4-24 yoki Haydovchining axborot markazi (DIC) (Bazaviy to'plam) ⇨ 4-21ga qarang.

#### **Kruiz-nazorat yoqilganda tezlikni kamaytirish**

Agar kruiz nazorat yoqilgan bo'lsa:

- -SET tugmasini bosib va avtomobil kerakli tezlik qiymatiga qadar tezligini kamaytirmaguncha qadar ushlab turing. Keyin esa qo'yib yuboring.
- Tezlikni kichik qadamda kamaytirish uchun -SET tugmasini bosib. Tugmani har bir bosishda avtomobil tezligini taxminan 1km/soatga kamaytirgan holda harakatlanadi. Tezlik ingliz yoki metrik birliklarda aks ettirilishi mumkin. Haydovchining axborot markazi (DIC) (Kengaytirilgan to'plam) ⇨ 4-24 yoki Haydovchining axborot markazi (DIC) (Bazaviy to'plam) ⇨ 4-21ga qarang.

#### **Kruiz-nazorat yoqilganda quvib o'tish**



Avtomobilning harakat tezligini oshirish uchun, gaz tepkisini bosib. Siz gaz tepkisidan oyog'ingizni olsangiz, kruiz-nazorat avtomobilning tezligini avval belgilangan qiymatigacha kamaytiradi. Gaz tepkisi bosilganda yoki uni darhol qo'yib yuborilganda kruiz-nazorat tizimini o'chirish uchun -SET tugmasini bosib kruiz-nazoratda joriy tezlikni o'rnatishga olib keladi.

### Nishabli joylarda kruiz-nazoratdan foydalanish

Kruiz-nazorat ishining samaradorligi tanlangan tezlikka, avtomobilning yuklanishiga va nishabning tikligiga bog'liq bo'ladi. Tik yonbag'ir bo'ylab ko'tarilganda kerakli tezlikni tutib turish uchun gaz tepkisini bosish kerak bo'lishi mumkin. Yonbag'irdan pastga tushishda kerakli tezlikni tutib turish uchun tormoz berish yoki pastroq uzatmaga o'tish talab etilishi mumkin. Tormoz tepkisi bosilganda kruiz-nazorat avtomatik tarzda o'chiriladi.

### Kruiz-nazoratni o'chirish

Kruiz nazoratni quyidagi to'rt usulning biri bilan o'chiring:

- Tormoz tepkisiga ohista bosing.
-  Bosing.
- Uzatmalar qutisida neytral uzatmani bosing.
- Kruiz nazoratni butunlay o'chirish uchun  tugmasini bosing.

### Xotiradan belgilangan tezlik qiymatiini yo'q qilish

Kruiz-nazorat tizimida belgilangan tezlik qiymati  tugmasini bosganda va o't oldirish o'chirilganda xotiradan yo'q qilinadi.

### Adaptiv kruiz-nazorati

Agar avtomobil adaptiv kruiz-nazorati (ACC) tizimi bilan jihozlangan bo'lsa, siz kruiz-nazorat tanlangan tezligini va harakatlanish oraliq'ini tanlashingiz mumkin. Ushbu tizimni qo'llashdan avval butun bo'limning mazmuni bilan tanishib chiqing. Harakat oraliq'i o'zi bilan avtomobilingiz va sizning harakat chizig'ingizda bevosita oldinda aniqlangan va siz bilan bir yo'nalishda harakatlanib ketayotgan avtomobil orasida harakatlanish vaqtini taqdim qiladi. Agar sizning harakatlanish chizig'ingizda oldinga harakatlanib ketayotgan avtomobillar aniqlanmagan bo'lsa, ACC odatiy kruiz-nazorat kabi ishlaydi. ACC ishlashida videokamera va radar datchiklari qo'llaniladi.

Sizning harakatlanish chizig'ingizda oldinda ketayotgan avtomobil aniqlanishida ACC tanlangan harakatlanish oraliq'ini saqlab qolish uchun tezlashishni yoki cheklangan mo'tadil tormozlanishni qo'llashi mumkin.

ACCni o'chirish uchun tormoz tepkisiga bosing. Agar avtomobil tezligi ACC boshqaruvi ostida bo'lsa va bunda shataksirashga qarshi tizim (TCS) yoki elektron dinamik barqarorlashtirish tizimi StabiliTrak/Elektron dinamik barqarorlashtirish tizimi (ESC) ishga tushayotgan bo'lsa, ACC avtomatik o'chishi mumkin. Tortish kuchini nazorat qilish tizimi/Elektron dinamik barqarorlashtirish tizimi  8-24ga qarang. Siz yo'ldagi holat buni qilishga imkon tug'dirishi bilanoq, ACC qayta yoqilishi mumkin.

Shataksirashga qarshi tizim (TCS) yoki StabiliTrak/kurs turg'unligini qo'llab-quvvatlash tizimi (ESC) o'chirilishida adaptiv kruiz-nazorat o'chadi, va uning takroran yoqish imkoni bo'lmaydi.

Adaptiv kruiz-nazorat haydovchini tez-tez tormozlanish va tezlashish zaruratidan, ayniqsa avtostradalar, tezlikdagi yo'llar va shosse bo'ylab harakatlanishda ozod qilishi mumkin. Boshqa sinfdagi yo'llarda ko'pincha haydovchida o'ziga tormozlanish va tezlashish boshqaruvi olish zarurati yuzaga kelishi mumkin.



### OGOHLANTIRISH!

ACC tormozlanishning cheklangan imkoniyatiga egadir, va tizim siz orqasidan harakatlanib ketayotgan avtomobil bilan to'qnashishni bartaraf qilish uchun avtomobilning tezligini yetarlicha pasaytirishga vaqtga ega bo'lmasligi mumkin. Bunday holat oldinda harakatlanayotgan avtomobil to'satdan tezligini pasaytirgan yoki to'xtagan, yoki sizning harakatlanish chizig'ingizga haydab kirayotgan vaqtda yuzaga kelishi mumkin. Shu bilan birga, ushbu bo'limda "Haydovchini ogohlantirish" bandiga qarang. Haydash jarayonida sizdan to'liq e'tibor talab etiladi, siz harakat qilishga va tormoz tepkisiga bosishga tayyor bo'lishingiz kerak. Avtomobilning xavfsiz ekspluatatsiyasining asoslari  8-3ga qarang.

**⚠ OGOHLANTIRISH!**

ACC bolalarni, piyodalarni, hayvonlarni va boshqa obyektlarni aniqlay olmaydi va ularning oldida tormozlanmaydi.

Quyidagi holatlarda ACC ni qo'llamang:

- Ilonizi va past-baland yo'llarda, yoki datchik qor, muz yoki loy bilan bloklab qo'yilganida. Tizim oldinda ketayotgan avtomobilni aniqlay olmasligi mumkin. Avtomobilning butun old qismini tozalikda saqlang.
- Ko'rish maydoni yetarli bo'lmagan holatlarda, masalan, yomg'ir, qor, tuman, old oynadagi mayda chivinlar sababli, kameraning ko'rish maydonini boshqa begona buyumlar yoki birgalikda yoki qarama-qarshi yo'nalishda harakatlanib kelayotgan boshqa transport vositalari qo'shimcha xalallarni yuzaga keltirganida, masalan, yo'lda nam loyni ko'tarib. Bunday holatlarda adaptiv kruiz-nazorat ishlashining samaradorligi cheklangandir.
- Sirpanchiq yo'lda, yo'l bilan shinalarning matashtirilishi tez o'zgarishi vaqtida g'ildiraklarning haddan tashqari shataksirashini keltirib chiqarishi mumkin.
- Kuzovda yoki orqa o'rindiqda juda og'ir yuk tashilmoqda.

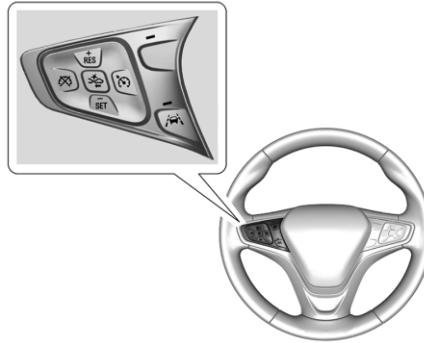

: Tizimning yoqilishi va o'chirilishi ushbu klavishaga bosish bilan amalga oshiriladi. Uskunalar majmuida kruiz-nazoratning oq indikator yonadi.

+RES : Agar adaptiv kruiz-nazorat faollashtirib bo'lingan bo'lsa, avvalgi o'rnatilgan tezlik bilan ishlashni tiklash yoki avtomobilning tezligini oshirish uchun qisqa vaqtga bosing. Tezlikni taxminan 1 km/soatga (1 mil/soatga) oshirish uchun RES+ni qisqa bosing. Spidometr shkalasining keyingi karralik 5 km/soat (5 mil/soat) bo'limigacha tezlikni oshirish uchun RES+ni bosing va uni ushlab turing.

-SET : Agar adaptiv kruiz-nazorat faollashtirib bo'lingan bo'lsa, tezlikni o'rnatish va avtomatik kruiz-nazoratni faollashtirish yoki avtomobilning tezligini kamaytirish uchun qisqa vaqtga bosing. Tezlikni taxminan 1 km/soatga



(1 mil/soatga) kamaytirish uchun SET-ni qisqa bosing.

Spidometr shkalasining keyingi karralik 5 km/soat (5 mil/soat) bo'limigacha tezlikni kamaytirish uchun SET-ni bosing va uni ushlab turing.

 : Agar adaptiv kruiz-nazorat faollashtirib bo'lingan bo'lsa, tezlikni o'rnatish va avtomatik kruiz-nazoratni faollashtirish yoki avtomobilning tezligini kamaytirish uchun qisqa vaqtga bosing. Tezlikni taxminan 1 km/soatga (1 mil/soatga) kamaytirish uchun SET-ni qisqa bosing.

Spidometr shkalasining keyingi karralik 5 km/soat (5 mil/soat) bo'limigacha tezlikni kamaytirish uchun SET-ni bosing va uni ushlab turing.

 : ACC uchun «Far» («Uzoq»), «Medium» («O'rta») yoki «Near» («Yaqin») ko'zda tutilgan qiymatlardan harakatlanishning vaqt oralig'i (yoki oraliq masofa) sozlamasini tanlash uchun, ushbu klavishani bosing.



**ACC va odatiy kruiz-nazorat orasida o'tish**  
ACC va odatiy kruiz-nazorat orasida o'tish uchun  ni bosing va uni ushlab turing. Haydovchining axborot displeyida (DIC) xabar aks ettiriladi. Avtomobilning axborot xabari  4-26ga qarang.



ACC indikatori



Odatiy kruiz-nazorat indikatori

Agar ACC yoqiq bo'lsa, uskunalar majmuida  yashil indikatori yonib turadi va harakatlanish oralg'i aks ettiriladi. Agar odatiy kruiz-nazorat yoqilgan bo'lsa, uskunalar majmuida  yashil indikatori yonib turadi, ammo harakatlanish oralg'i indikatsiyasi mavjud bo'lmaydi. Adaptiv kruiz-nazoratdan odatiy kruiz-nazoratga o'tishni faqat, agar oldinda boshqa transport vositalari yo'q bo'lsagina amalga oshirish tavsiya etiladi.

Avtomobilni yoqishda kruiz-nazorat tartibi sifatida avtomobilni o'chirishdan avval oxirgi bo'lib qo'llanilgan tartib o'rnatiladi.

**OGOHLANTIRISH!**

Ushbu funksiyani qo'llagunga qadar kruiz-nazoratning qaysi tartibi yoqilganligini bilish uchun har doim uskunalar majmuidagi kruiz-nazorat indikatorini kuzatib boring. Agar ACC faol bo'lmasa, avtomobil boshqa avtomobillar oldida avtomatik tormozlanmaydi, bu, agar tormozlar qo'lda faollashtirilmasa, avariya olib kelishi mumkin. Siz va boshqa odamlar jiddiy jarohatlar olishi yoki halok bo'lishi mumkin.

Adaptiv kruiz-nazoratni sozlash Agar ACC yoqilgan bo'lsa, ammo ishlatilmayotgan bo'lsa,  klavishasiga tasodifan bosilishi kruiz-nazoratning nomaqbul faollashtirilishiga olib kelishi mumkin. Agar siz ushbu tizimni qo'llamayotgan bo'lsangiz, kruiz-nazoratni o'chirib qo'ying.

Kruiz-nazoratning o'rnatilgan tezligini tanlang. Bu sizning harakatlanish chizig'ingizda oldinda ketayotgan avtomobil aniqlanmagan vaqtda avtomobilning tezligidir.

ACCni 25 km/soat (15 mil/soat)dan past tezlikka sozlash imkoni yo'q, garchi ushbu tezlik pastlatilgan tezliklarda harakatlanishda xotiradan chaqirilgan bo'lishi mumkin.

Minimal ehtimolli o'rnatilgan tezlik 25 km/soat (15 mil/soat)ni tashkil qiladi.

ACC tizimini sozlash uchun:

1.  ni bosing.
2. Zaruriy tezlikni oling.
3. -SET klavishasini bosing va uni qo'yib yuboring.

4. Oyog'ingizni akselerator tepkisidan oling. ACC sozlanib bo'lingandan keyin, u harakatlanishning tanlangan oralg'iga qaraganda yaqinroq oldinda ketayotgan avtomobilni aniqlashda tormozlanishni darhol yoqishi mumkin.



Uskunalar majmuida ACC indikatori paydo bo'ladi. ACC yoqilgan vaqtda, indikator oq rangda yonib turadi. Agar ACC faollashtirilgan bo'lsa, indikator yashil rangda yonib turadi. O'rnatilgan tezlikni tanlashda tezlik chegaralarini, qo'shni transportning harakatlanish tezligi va ob-havo sharoitlarini hisobga oling.

**Tezlikning saqlangan qiymatini xotiradan chaqirish**

Agar siz ACCning zaruriy tezligini dasturlashga ulgurgan, bundan so'ng tormoz tepkisini bosgan bo'lsangiz, ACC o'chadi, biroq, bunda, tezlik qiymati xotiradan o'chirib yuborilmaydi.

Adaptiv kruiz-nazoratni qayta faollashtirish uchun, 5 km/soat (3 mil/soat)dan yuqori harakatlanish tezligida RES+ni bir marta bosing. Avtomobil avval o'rnatilgan tezlikka qaytadi.

Uskunalar majmuida ACCning yashil indikatori



yonadi va o'rnatilgan tezlik indikatsiyasi paydo bo'ladi. Agar oldinda avtomobil joylashgan va u ko'chib o'tgan bo'lsa, oldindagi avtomobil indikatorini miltillashi mumkin. "Oldinda harakatlanayotgan avtomobilga yaqinlashish va uning orqasidan harakatlanish"ni ushbu bo'limda quyida qarang.

Adaptiv kruiz-nazorat ishini tiklashdan keyin avtomobil tezligi, agar quyidagi shartlar bajarilgan bo'lsa, o'rnatilgan qiymatgacha oshirilgan bo'ladi:

- Oldinda boshqa avtomobil yo'q.
- Oldindagi avtomobil harakatlanishning tanlangan oralig'idan yuqori masofada harakatlanmoqda.
- Avtomobil tezligi keskin burilish sababli cheklanmagan.

### **O'rnatilgan tezlikda ACC ishlashida tezlikni oshirish**

Agar ACC faollashtirib bo'lingan bo'lsa, quyidagi harakatlardan birini bajaring:

- Yuqori tezlikka erishish uchun akseleratorni qo'llang. -SETni bosing. Boshqaruv klavishasini va akselerator tepkisini qo'yib yuboring. Bundan so'ng avtomobil ancha yuqori tezlikda harakatlanishni boshlaydi. Akselerator tepkisini bosishda ACC tormozlanishni yoqmaydi, chunki u bloklangan. Uskunalar panelida ACC indikatorini moviy rangda yonadi.
- Toki displeyda o'rnatilgan tezlikning talab etiluvchi qiymati paydo bo'lguniga qadar +RES klavishasini bosing va uni ushlab turing,

so'ngra klavishani qo'yib yuboring.

- Katta qadam bilan avtomobil tezligini oshirish uchun, +RES klavishasiga qisqa bosing. Har bir bosishda avtomobil 1 km/soat (1 mil/soat)ga tezroq harakatlanadi.
- Katta qadam bilan tezlikni oshirish uchun, +RESni bosing va uni ushlab turing. Har bir bosishda tezlik 5 km/soat (5 mil/soat)ga ortib boradi.

Agar harakatlanishning tanlangan oralig'i chegarasida oldinda ketayotgan avtomobil aniqlanmayotgan bo'lsa, sizning avtomobilingizni tezligi o'rnatilgan tezlikgacha oshirilgan bo'ladi.

### **O'rnatilgan tezlikda ACC ishlashida tezlikni pasaytirish**

Agar ACC faollashtirib bo'lingan bo'lsa, quyidagi harakatlardan birini bajaring:

- Talab etilayotgan pastlatilgan tezlikka erishish uchun tormozni qo'llang. Tormozni qo'yib yuboring va -SETni bosing. Bundan so'ng avtomobil ancha past tezlikda harakatlanishni boshlaydi.
- Toki avtomobil tezligini zaruriy qiymatgacha pasaytirmagunicha -SET klavishasini bosing va uni ushlab turing, bundan so'ng uni qo'yib yuboring.
- Katta qadam bilan avtomobil tezligini kamaytirish uchun, -SET klavishasiga qisqa bosing. Har bir bosishda avtomobil 1 km/soat (1 mil/soat)ga sekinroq harakatlanadi.
- Katta qadam bilan tezlikni kamaytirish uchun, -SETni bosing va uni ushlab turing. Har bir

bosishda tezlik 5 km/soat (5 mil/soat)ga kamayib boradi.

### **Harakatlanishning oraliq masofasini tanlang**

Agar oldinda harakatlanish oralig'i chegarasida sekinroq harakatlanib ketayotgan avtomobil aniqlangan bo'lsa, ACC sizning avtomobilingizni tezligini tartiblashtiradi va harakatlanishning tanlangan oralig'ini saqlab qolishga urinadi.

Harakatlanish oralig'ini sozlash uchun rul chamberagidagi klavishasini bosing. Klavishani bosishdan keyin uskunalar majmuida oraliqning joriy sozlamasini qiymati qisqa vaqtga chiqarib beriladi. Klavishaga keyingi bosishlarda navbatma-navbat oraliqning usta sozlamasi yoqiladi: «Far» («Uzoq»), «Medium» («O'rta») yoki «Near» («Yaqin»). Oraliq sozlamasi uni o'zgartirgunga qadar saqlanib qolinadi.

Oraliqning har bir sozlamasi harakatlanishni vaqt oralig'iga muvofiq kelishi sababli («Far» («Uzoq»), «Medium» («O'rta») yoki «Near» («Yaqin»)), harakatlanishning oraliq masofasi avtomobilning tezligiga bog'liq holda o'zgarib boradi. Avtomobilning tezligi qanchalik yuqori bo'lsa, sizning avtomobilingiz oldinda aniqlangan avtomobilning orqasidan harakatlanib borishning oraliq masofasi shunchalik yuqori bo'ladi. Harakatlanish oralig'ini tanlashda yo'l va ob-havo sharoitlarini

inobatga oling. Oraliqlarni tanlashning variantlari oralig'i, ehtimol, barcha haydovchilarga va harakatlanish shartlariga mos kelmaydi.

Harakatlanish oralig'ini sozlamasining o'zgartirilishi avtomatik holda to'qnashish ehtimoli haqida ogohlantirish (FCA) tizimi uchun ogohlantirish berilishi vaqtini tanlashning o'zgarishiga olib keladi («Far» («Uzoq»), «Medium» («O'rta») yoki «Near» («Yaqin»)). Frontal to'qnashuv haqida ogohlantirish tizimi (FCA) ⇨ 8-42ga qarang.

#### Предупреждение водителя



ACC yoqiligidida, oldinda ketayotgan avtomobilga yaqinlashish juda ham tez sodir bo'layotgan vaqtda, haydovchining harakatlari talab etilishi mumkin, chunki ACC yetarlicha tormozlanishni qo'llay olmaydi.

Ushbu holatda old oynada bir qator qizil miltillovchi nuri indikatorlar paydo bo'ladi va old qismda sakkizta tovushli signallar uzatiladi. Avtomobilning xavfsiz ekspluatatsiyasining asoslari ⇨ 8-3ga qarang.

#### Oldinda ketayotgan avtomobilga yaqinlashish va uning orqasidan harakatlanish



Ukunalar majmuida oldinda ketayotgan avtomobil indikator mavjuddir.

U faqat siz bilan bir yo'nalishda sizning harakatlanish chizig'ingizda harakatlanib ketayotgan avtomobilni aniqlaganda aks etadi. Agar ushbu belgi aks ettirilmasa, ACC oldindagi avtomobilga ahamiyat bermaydi yoki u bilan tormozlanmaydi.

ACC oldinda ketayotgan avtomobil orqasidan harakatlanishning tanlangan oralig'i masofasida harakatlanish uchun avtomobilni avtomatik tormozlashni boshlaydi va uning tezligini sozlaydi. Oldinda ketayotgan avtomobil orqasidan harakatlanish uchun avtomobil tezligini oshiradi yoki pasaytiradi, ammo o'rnatilgan tezlikdan oshmaydi. Zarurat tug'ilganida tizim cheklangan tormozlanishni qo'llashi mumkin. Tormozlanishni yoqishda stop-signallar yonadi. Avtomatik tormozlanish haydovchi tomonidan tormoz tepkisi bosilishiga qaraganda boshqacha his etilishi va tovush chiqarishi mumkin. Bunday holat me'yordagi hisoblanadi.

#### Harakatsiz yoki juda sekin harakatlanayotgan obyektlar

##### ▲ OGOHLANTIRISH!

ACC oldingizda to'xtab qolgan yoki sekin harakatlanayotgan avtomobilni aniqlay olmasligi va unga ta'sir ko'rsatmasligi mumkin. Masalan, tizim u harakatlanib ketayotgan sifatida aniqlay olmagan avtomobil oldida tormozlanmasligi mumkin. Bunday holat tez-tez to'xtashlar bilan harakatlanish

yoki harakatlanish chizig'ini almashtirish natijasida oldingizda kutilmaganda avtomobilning paydo bo'lib qolish sharoitida sodir bo'lishi mumkin. Avtomobilingiz to'xtashga ulgurmasligi mumkin, bu avariyaning keltirib chiqaradi. ACCni qo'llashda ehtiyot bo'ling. Haydash jarayonida sizdan to'liq e'tibor talab etiladi, siz harakat qilishga va tormoz tepkisiga bosishga tayyor bo'lishingiz kerak.

#### Adaptiv kruiz-nazorat ishlashiga noto'g'ri shakldagi ob'ektlarning ta'sir etishi

Adaptiv kruiz-nazorat tizimi obyektlarning quyidagi turlarini aniqlash bilan qiyinchiliklarga duch kelishi mumkin:

- Orqa gabaritdan tashqariga chiqib turuvchi yukli avtomobillar.
- Nostandart shakldagi transport vositalari, masalan, avtotashuvchilar, kajavali mototsikllar, otaravalar.

- Avtomobilingizni oldidan bevosita yaqinlikda joylashgan obyektlar.

### ACCni avtomatik o'chirilishi

ACC avtomatik o'chirilishi mumkin, va haydovchi avtomobilning tezligini pasaytirish uchun tormoz tepkisiga bosishi kerak bo'ladi, agar:

- Datchiklar bloklangan bo'lsa.
- Tortish kuchini nazorat tizimi (TCS) yoki StabiliTrak/ESC elektron dinamik barqarorlashtirish tizimi ishlagan yoki bloklangan.
- Tizimda nosozlik mavjud.
- Radar cho'lda va boshqa avtomobillar yoki yo'l chetida obyektlar mavjud bo'lmagan uzoq masofadagi hududda harakatlanishida bloklanish haqida xato xabar uzatmoqda. DIC displeyida ACC funksiyasining vaqtinchalik erishimli emasligiga ko'rsatuvchi xabar aks ettirilishi mumkin.

Agar ACC boshqa erishimli bo'lmasa, ACC indikator oq rangda yonadi. Ba'zi holatlarda, agar ACC vaqtinchalik erishimli bo'lmay qolganida, odatdagi kruiz-nazoratni qo'llash mumkin. "ACC va odatiy kruiz-nazorat orasida o'tish"ni ushbu bo'limda qarang. Kruiz-nazorati tizimlaridan istalganini qo'llashni boshlashdan avval yo'l holatini tahlil qiling.

### ACC ishlashi tiklanishi haqida xabarnoma

ACC oldinda aniqlangan avtomobillar orqasidan harakatlanish oralig'ini qo'llab turadi va ushbu avtomobilning orqasida to'xtash uchun tezlikni pasaytirib boradi.

Agar oldinda to'xtagan avtomobil ketib qolgan, ACC esa ishlashni tiklamagan bo'lsa, oldinda ketayotgan avtomobil indikator harakatlanishni davom ettirishdan avval transportning mavjudligini tekshirish zarurati haqida eslatgandek miltillab turadi. Bunda, shuningdek, uchta tovushli signallar uzatiladi. Axborot-ko'ngilochar tizimning bosh sahifasida "Sozlamalar" nishoniga bosing. Erishimli opsiyalar ro'yxatini chiqarish uchun Vehicle (Avtomobil)ni tanlang, va Collision/Detection Systems (To'qnashuv haqida ogohlantirish tizimi) menyusida Alert Ture (Ogohlantirish turi) va Adaptive Cruise Go Notifier (Adaptiv kruiz-nazorat tizimida harakatlanishni boshlash haqida ogohlantirish)ni tanlang.

Oldindagi avtomobil ketib qolgan vaqtda, ACC ishini tiklash uchun +RES klavishasini yoki akselerator tepkisini bosing.

Agar to'xtab turish ikki minutdan ortiq davom etayotgan, yoki haydovchining eshigi ochilgan, yoki haydovchining xavfsizlik kamari yechilgan bo'lsa, ACC avtomobilni tutib turish uchun

avtomatik tarzda elektr mexanik to'xtab turish tormozini (EPB) yoqadi. EPB holati indikator yonadi. Elektr yuritmal to'xtab turish tormozi ↻ 8-2'ga qarang. Elektr mexanik to'xtab turish tormozini qo'yib yuborish uchun, akselerator tepkisiga bosing.

DIC displeyida avtomobildan chiqishdan avval UO'Qni "P" (To'xtab turish) tartibiga o'tkazish zarurati haqida ogohlantiruvchi xabar chiqarilgan bo'ladi. Avtomobilning axborot xabari ↻ 4-26ga qarang.

#### OGOHLANTIRISH!

Agar avtomobil ACC tizimi tomonidan to'xtatilgan, hamda, agar ACC uzilgan, o'chirilgan yoki to'xtatilgan bo'lsa, avtomobil to'xtashda boshqa tutib turilmaydi. Avtomobil harakat qilishni boshlashi mumkin. Agar avtomobil to'xtatilgan va ACC tizimi bilan tutib turilgan bo'lsa, tormoz tepkisini bosishga tayyor turing.

#### OGOHLANTIRISH!

Avtomobilni "P" (To'xtab turish) tartibiga o'rnatilmagan bo'lsa, uni tark etish xavfli bo'lishi mumkin. Agar avtomobil to'xtatilgan va ACC tizimi bilan tutib turilmagan bo'lsa, uni tark etmang. Avtomobilni tark etishdan avval "P" (To'xtab turish) tartibini albatta yoqing va o't oldirishni o'chiring.

**ACC ta'sirini bloklash**

ACC faollashtirilganida akselerator tepkisini qo'llash holatida uskunalar majmuidagi ACC indikatorini avtomatik tormozlash bajarilmasligiga ko'rsatib, moviy rangda yonadi. ACC akselerator tepkisi qo'yib yuborilgan vaqtda o'z ishini tiklaydi.

**⚠ OGOHLANTIRISH!**

ACC tizimi, agar oyog'ingiz akselerator tepkisiga joylashtirilgan bo'lsa, avtomatik tormozlashni yoqmaydi. Siz oldingizdagi avtomobil bilan to'qnashib ketishingiz mumkin.

**Yo'lning burilishlari****⚠ OGOHLANTIRISH!**

Burilishlarda ACC sizning harakatlanish chizig'ingizda oldinda ketayotgan avtomobilni aniqlay olmasligi mumkin. Avtomobil o'rnatilgan tezlikgacha tezlik olishida, ayniqsa estakadaga chiqib borayotgan yoki undan tushayotgan avtomobil orqasidan haydab borilayotgan holat cho'chituvchi bo'lishi mumkin. Siz avtomobil boshqaruvini yo'qotishingiz yoki biron bir narsaga urilishingiz mumkin. Estakadaga haydab chiqishda yoki undan tushayotganda ACCni qo'llamang. Zarurat tug'ilganda tormoz tepkisiga bosishga tayyor turing.

**⚠ OGOHLANTIRISH!**

Burilishlarda ACC boshqa harakat chizig'idagi avtomobilga ta'sir qilishi yoki sizning harakat chizig'ingizdagi avtomobilga ta'sir qilishga ulgurmasligi mumkin. Siz oldingizdagi avtomobilga urilishingiz yoki o'z avtomobilingiz boshqaruvini yo'qotishingiz mumkin. Burilishlarda o'ta e'tiborli bo'ling va zarurat tug'ilganida tormoz tepkisiga bosishga tayyor turing. Burilishlarda harakatlanishda muvofiq tezlikni tanlang.

Keskin burilishlarda ACC boshqacha tarzda faoliyat yuritishi mumkin. Tizim keskin burilishlarda avtomobil tezligini pasaytirishi mumkin.

ACC burilishda avtomobil tezligini avtomatik pasaytiradi va burilishdan chiqishda uni oshirishi, ammo o'rnatilgan tezlikdan yuqori bo'lmagan tezlikka oshirishi mumkin.

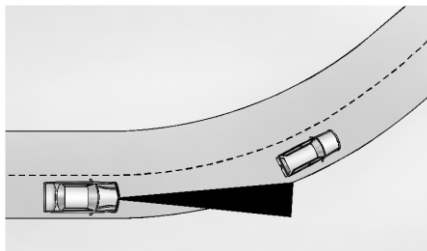

Avtomobil orqasidan harakatlanib, burilishdan chiqishda ACC oldinda ketayotgan avtomobilni aniqlay olmasligi va tezlikni o'rnatilgan tezlikkacha oshirishi mumkin. Ushbu holatda oldinda ketayotgan avtomobil indikatorini paydo bo'lmaydi.

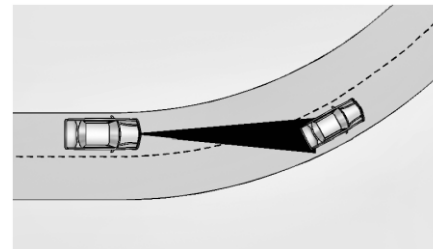

ACC sizning harakat chizig'ingizdan boshqa chiziqda harakatlanayotgan avtomobilni aniqlashi va tormozlanishni yoqishi mumkin. ACC tasodifan ogohlantirishni berishi va/yoki kerak bo'lmagan tormozlanishni yoqishi mumkin. Burilishga kirishda yoki undan chiqishda ACC boshqa chiziqdagi avtomobillarga, yo'l belgilariga, himoya to'siqlariga va boshqa harakatsiz obyektlarga ta'sir ko'rsatishi mumkin. Bunday holat me'yordagi hisoblanadi. Avtomobilga xizmat ko'rsatish talab etilmaydi.

### Boshqa avtomobil bilan harakat chizig'ini o'zgartirilishi

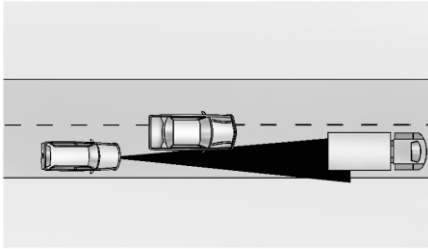

ACC faqat harakat chizig'ida to'liq joylashgan oldinda ketayotgan avtomobilni aniqlaydi. Tormoz tepkisiga bosish zarurati yuzaga kelishi mumkin.

### Avtomobilingiz oldida markaz bo'ylab joylashmagan obyektlar

Avtomobil oldida joylashgan obyektlarni aniqlash quyidagi holatlarda imkonsiz bo'lishi mumkin:

- Oldindagi avtomobil yoki obyekt sizning harakatlanish chizig'ingizni chegarasidan tashqarida joylashgan.
- Avtomobil sizning chizig'ingizni markazi bo'ylab emas, balki chetlardan biriga yaqinroq harakatlanib ketmoqda.

### Tor chiziqlar bo'ylab harakatlanish

Tizim qo'shi chiziqlardagi avtomobillarga yoki yo'l chetidagi obyektlarga xato ta'sir ko'rsatishi mumkin.

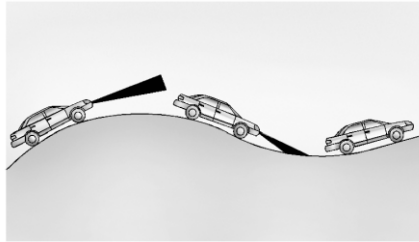

### ACCni nishabliklarda qo'llamang



ACCni qiya nishabliklarda harakatlanishda qo'llamang. ACC qiya nishabliklarda harakatlanishda yo'ldagi avtomobilni aniqlay olmaydi. Haydovchining o'ziga tez-tez tezlashishni va tormozlanishni amalga oshirish to'g'ri keladi. Tormoz tepkisiga bosishda ACC o'chadi.

### ACC ishini yakunlash

ACCni o'chirishning uchta usuli mavjuddir:

- Tormoz tepkisiga asta bosib.
-  ni bosib.
-  ni bosib.

YXotiradan tezlikning o'rnatilgan qiymatini o'chirish

Kruiz-nazorat tezligining o'rnatilgan qiymati 

klavishasini bosishda yoki o't oldirish o'chirilishida xotiradan o'chirib yuboriladi.

### Adaptiv kruiz-nazoratning ishiga ob-havo sharoitlarining ta'siri

Agar avtomobil salonidagi harorat juda yuqori bo'lsa, uskunalar majmuida adaptiv kruiz-nazorat vaqtinchalik o'chirilganligi haqidagi ogohlantirish aks ettirilishi mumkin. Jazirama ob-havoda buning sababi bo'lib quyosh nurlari ostida oldingi kameraning haddan tashqari qizib ketishi bo'lib qolishi mumkin.

Adaptiv kruiz-nazorat avtomobil salonida havo qayta sovushidan keyin me'yordagi ishlashini tiklaydi.

Ko'rish maydonini cheklovchi sharoitlar, masalan, tuman, yomg'ir, qor yoki yo'l ustidagi mayda yomg'ir, adaptiv kruiz-nazoratning me'yordagi ishlashiga to'sqinlik qilishi mumkin. Adaptiv kruiz-nazorat oldidagi old oynadagi yomg'ir tomchilari yoki qor uchqunlari ham tizimga obyektlarni to'g'ri aniqlashda to'sqinlik qilishi mumkin.

### Aksessuarlarni o'rnatish va avtomobilni qayta ishlashlari

Holdingi kamera joylashgan old oyna sohasi yuzasiga oldingi kameraning ko'rish maydonini buzishi mumkin bo'lgan hech narsalarni o'rnatmang.

Avtomobil tomiga osilib qolishi va oldingi kameraning ko'rish maydonini to'sib qo'yishi mumkin bo'lgan buyumlarni joylashtirmang - masalan, kanoe, kayak yoki boshqa o'xshash yuklar.

### HAYDOVCHIGA YORDAM TIZIMLARI

Kapot, faralar va tumanga qarshi faralarni qayta ishlamang, chunki bu kameraning obyektlarni aniqlash qobiliyatiga salbiy ta'sir qilishi mumkin.

#### Datchiklar tizimini tozalash

Orqani ko'rish toshoynasi oldidagi old oynadagi videokamerani datchik va avtomobilning old qismidagi radar datchiklar qor, muz, loy yoki tuproq bilan bloklangan holga tushishi mumkin. ACCning to'g'ri ishlashi uchun datchiklarning joylashish zonalarini tozalab turish zarur.

Agar ACC ishlamayotgan bo'lsa, odatiy kruiz-nazoratni qo'llashga urinib ko'rish kerak. "ACC va odatiy kruiz-nazorat orasida o'tish"ni ushbu bo'limda qarang. Kruiz-nazorati tizimlaridan istalganini qo'llashni boshlashdan avval yo'l holatini tahlil qiling.

Tozalash bo'yicha yo'riqnomani Avtomobilning tashqi ko'rinishini parvarishlash ⇨ 9-56 bo'limdagi "Avtomobilni yuvish" paragrafiga qarang.

Tizim ishlashi, shu bilan birga, qor, kuchli yomg'ir yoki yo'ldan sachratmalar sharoitida cheklangan bo'lishi mumkin.

Sizning avtomobil orqamachasi oldinga harakatlanish mobaynida yoki to'xtashda birga ishlatilganida avariyanı bartaraf etish yoki avariya da olinadigan shikastlarni kamaytirishga ko'maklashuvchi xizmatlar bilan jixozlangan. Bu tizimlardan foydalanishdan avval bo'lim bilan to'liq tanishib chiqing.

#### ⚠ OGOHLANTIRISH!

Haydovchiga yordam tizimlariga to'liq ishonish kerak emas. Bu tizimlar e'tiborli bo'lish va avtomobil bilan boshqarishni o'rni bosa olmaydi. Siz bu tizimlar bilan ko'rsatiluvchi ogohlantirish va xabarlarini ko'rmasligingiz mumkin. Haydash mobaynida e'tiborsizlik odamlarni jarohatlanishi yoki o'limiga, shuningdek avtomobilni shikastlanishiga olib kelishi mumkin. Avtomobilni havfsiz ekspluatatsiya qilish asoslarini qarang ⇨ 8-3.

Turli xil sharoitlarda bu tuzilmar quyidagilarni bajara olmaydi:

- Bolalar, piyodagilar, velosipedistlar yoki hayvonlarni aniqlash.
- Tizimi boshqaruvchi zonadan tashqaridagi avtomobillar yoki obyektlarni aniqlash.
- Harakatlanishning barcha tezliklarida ishlash.

#### ⚠ OGOHLANTIRISH!

- Sizni ogohlantirish yoki avariyanı bartaraf etish uchun yetarlicha vaqt berish.
- Yomon ko'rinish yoki yomon havo sharoitlarida ishlash.
- Aniqlash datchigi tozalanmagan yoki muz, qor, loy yoki yer bilan yopilgan bo'lganda ishlash.
- Aniqlash datchigi nakleyka, magnit kabi narsalar bilan yopilgan bo'lganda.
- Aniqlash datchigiga yaqin bo'lgan zona shikastlangan yoki noto'g'ri sozlangan bo'lganda ishlash.

Haydash mobaynida sizdan to'liq e'tibor talab qilinadi, siz harakatga va tormoz pedaliga bosishga va/yoki avariyanı bartaraf qilish uchun avtomobil rulini boshqarishga tayyor bo'lishingiz kerak.

#### Ovozli ogohlantirish

Haydovchiga yordamning ba'zi xizmatlari uni to'siqlar haqida ovoz signali orqali ogohlantiradi. Axborot-ko'ngilochar tizimning ekranida erishimii sozlamalarni ko'rish uchun, Settings (Sozlamalar) > Vehicle (Avtomobil) > Comfort and Convenience (Shinamlik va qulaylik)ni bosing.

### Tozalash

Avtotransport vositasining opsiyalariga qarab, haydovchiga eng yaxshi yordam berish uchun ushbu joylarni toza tuting. Agar ushbu tizimlar mavjud bo'lmasa yoki bloklangan bo'lsa, haydovchilar ma'lumot markazida (DIC) xabarlar paydo bo'lishi mumkin.

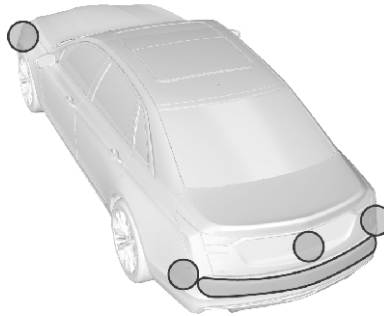

- Old va orqa bamperlar, shuningdek bamperlar ostidagi hudud
- Radiator panjarasi va faralar
- Radiator panjarasida yoki oldingi emblema yaqinidagi oldingi kamera obyektivi
- Old va orqa yon panellar
- Old oyna tashqarisida orqa ko'rinish ko'zgusi oldida
- Orqa yo burchakli bamperlari
- Orq ko'rinish kamerasi avtomobil nomeri ustida

### Parkovkani yengillashtirish yoki orqaga harakatlanish tizimlari

Muvofiq komplektatsiyada orqa ko'rinish kamerasi (RVC), parkovkani yengillashtirishning orqa tizimi (RPA), parkovkani yengillashtirishning oldi tizimi (FPA), o'lik zonalarni orqamachasi haraktlanishda boshqarish tizimi (RCTA) va avtomatik parkovka tizimi (APA) haydovchiga to'xtash va to'siqlarni aylanib o'tishga yordam berishi mumkin. To'xtash yoki orqamachasi harakatlanish mobaynida avtomobil atrofida to'siqlar yo'qligini albatta tekshiring.

### Orqa ko'rinish kamerasi

Selektor "R" holatiga o'tqazilganida, orqa ko'rinish kamerasi axborot ko'ngilochar tizmi displeyiga avtomobil orqasidagi zona ko'rinishini chiqaradi. "R" (Orqaga yurish) holatidan o'tqazishda avvalgi ekran qisqa to'xtashdan so'ng displeyga qayta chiqadi. Avvalgi ekranga tezroq qaytish uchun, axborot ko'ngilochar tizimda ixtiyoriy tugmaga bosing, "P" (To'xtab turish) holatiga o'tqazing yoki avtomobil tezligini 12 km/soat gacha yetqazing.

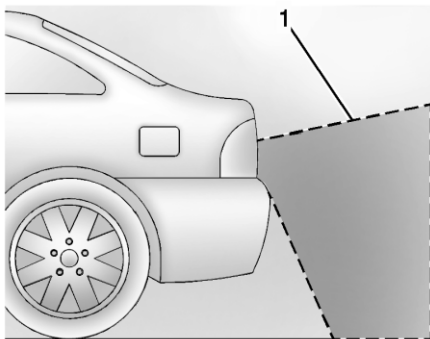

1. Kameraning ko'rish maydoni

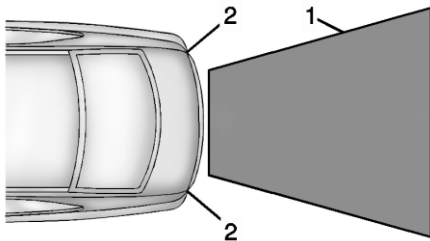

1. Kameraning ko'rish maydoni

2. Orqa bampfer burchaklari

Kamera bilan ko'rsatiluvchi ko'rinish obyektlargacha masofa haqida taqdimni o'zgartiradi.

Tasvirlanuvchi zona cheklangan va bamporning biror burchagiga yaqinlashgan yoki bampfer ostidagi obyektlar aks ettirilmaydi. Axborot-ko'ngilochar tizimning displeyida orqa bilan yurib to'xtab turishga joylashtirishni yengillashtirish tizimi (RPA) yoki orqa bilan harakatlanishda o'lik zonalarini nazorat qilish tizimi (RCTA) to'siqni aniqlaganligi haqida haydovchini ogohlantiruvchi qizil uchburchak paydo bo'lishi mumkin. To'siq qanchalik yaqin bo'lsa, uchburchak rangini sariqdan qizilga o'zgartiradi va o'lchamda kattalashib boradi.

**OGOHLANTIRISH!**

Kamera(lar) bolalar, katta piyodagilar, velosipeddagilar, kesib o'tish kkursi bilan harakatlanuvhchi transport vositalar, hayvon va kamera ko'rish zonasidan tashqaridam bampfer yoki avtomobil ostidagi boshqa obyektlarni aks ettirmaydi. Aks ettiriluvchi masofalar to'siqgacha haqiqiy masofaga teng emas. Faqat ushbu kamera yordamida parkovka qilish yoki haydash man etiladi. Harakatni boshlashdan avval, atrofni ko'zdan kechirish lozim. E'tiborsizlik odamlarni jarohatlanishi yoki o'limi, shuningdek avtomobilni shikastlanishiga sababchi bo'lishi mumkin.

**Parkovka mobaynida yordam tizimi**

RPA mavjudligida avtomobil 8km/soat dan past tezlikda harakatlanadi, bampferdagi datchiklar 1,5 m gacha masofadagi avtomobil orqasidagi obyernlarni va avtomobil odida 1,2 m masofadagi 25 smgacha baland va bampfer darajasidan past obyektlarni aniqlay oladi. Issiq van am havoda to'siqlarni aniqlash masofasi kamayishi mumkin. Bloklangan datchiklar to'siqlarni aniqlamaydi, ammo qalbaki aniqlashlarni chaqirishi mumkin. Datchiklarni yer, loy, qor, muz va moydan tozalang; shuningdek minus haroratda datchiklarni avtomobilni yuvishdan so'ng tozalang.



**▲ OGOHLANTIRISH!**

Parkovkani yengillashtirish tizimi bolalar, katta piyodagilar, velosipeddagilar, kesib o'tish kursi bilan harakatlanuchi transport vositalar, hayvon va bamber darajasidan pastda joylashgan, hamda juda yaqin yoki juda uzoqdagi obyektlarni aniqlay olmaydi. U 8 km/soat tezligidan yuqori tezlikda ishlamaydi. Odamlarni jarohatlanishini, yoki avtomobilni shikastlanishini oldini olish uchun oldinga yoki orqamachasi haraktni boshlashdan avval atomobil atrofidagi maydonni tekshirish va orqa ko'rinish oynasiga, hatto avtomobil parkovkani yengillashtirish tizimi bilan jihozlangan bo'lsada ko'zdan kechirish lozim.

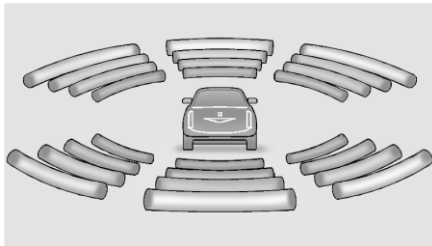

Anjomlar kombinatsiyasi “to'siqgacha masofa” va uni joylashishi haqida axborotni ko'rsatuvchi diagrammalar bilan parkovkani yengillashtirish tizimi displeyi bilan jihozlangan bo'lishi mumkin. To'siqni yaqinlashishi bilan diagrammaning ko'proq chiziqlari yonadi, bundan tashqari, ular sariqdan olov rang so'n qizil rangga o'zgarishi mumkin.

To'siqlarni aniqlashda ham tovushli signal yoqiladi. Avtomobilning to'siqqa yaqinlashib kelishi chorasi bo'yicha tovushli signallar orasidagi oraliq qisqarib boradi.

Agar to'siq avtomobilning orqa (<0,6 m (2 fut)) yoki oldingi (<0,3 m (1 fut)) bamperga juda yaqin joylashgan bo'lsa, oldinda yoki orqada uzluksiz tovushli signal uzatiladi. Orqa bilan yurib to'xtab turishga joylashtirish tizimi signallari orqa bilan yurib to'xtab turishga joylashtirishni yengillashtirish tizimi signallariga qaraganda ancha yuqori chastotaga egadir.

**Orqamacha harakatlanishda (RCTA) o'lik zonalarni boshqarish tizimi**

Muvofiq komplektatsiyada “R” holatga o'tishda, RCTA (orqamacha harakatlanishda o'lik zonalarni boshqarish tizimi) axborot ko'ngilochar tizim displeyida o'n yoki chap tomondan harakat haqida ogohlantirish uchun o'ng yoki chapga ko'rsatgichli ogohlantirish qizil uchburcahagini tasvirlaydi. Tizim avtomobilning o'ng yoki chap tomonidan 20 m masofadagi obyektlarni aniqlaydi. Obyektni aniqlashda avtomobilning qaysi tomonidan aniqlanganiga qarab, o'ng yoki chapda uch ovoz signali chalinadi.

**Zizmatlarni o'chirish yoki yoqish**



Tugma to'xtab turishga joylashtirishning old yoki orqa tizimlarini yoqish yoki o'chirish uchun xizmat qiladi. RCTA tizimini avtomobil sozlamalarida yoqish yoki o'chirish mumkin. Axborot-ko'ngilochar tizimning ekranida erishimli sozlamalarni ko'rish uchun, Settings (Sozlamalar) > Vehicle (Avtomobil) > Collision/Detection Systems (To'qnashuv haqida ogohlantirish tizimlari)ni bosing.

#### Avtomatik to'xtab turishga joylashtirish tizimi (APA)

Agar APA (avtomatik to'xtab turishga joylashtirish tizimi) o'rnatilgan bo'lsa, u izlashni bajaradi va parallel yoki perpendikulyar to'xtab turishga joylashish joyiga avtomobilning kirib borishini boshqaradi. APAni qo'llashda siz avvalgidek uzatmalarni o'zgartirishingiz va akselerator va tormoz tepkilarini bosishingiz kerak bo'ladi. Display va tovushli signallar to'xtab turishga joylashtirish vaqtida manevrlarni boshqarishda yordam beradi.

#### ⚠ OGOHLANTIRISH!

APA tormozlanishni qo'llamaydi. APA to'xtab turish joyida to'siqlarni, yumshoq yoki ingichka buyumlarni, yer ustidan ko'tarilgan obyektlarni, masalan, yuk platformalarini, yoki yer sathidan pastdagi obyektlarni, masalan, katta cho'nqirlarni aniqlay olmasligi mumkin. Joy avtomobilni to'xtab turishga joylashtirish uchun mos kelishini albatta tekshiring. APA to'xtab turish joyidagi fazoning o'zgarishiga ta'sir ko'rsatmaydi, masalan, qo'shni avtomobilning harakatlanishi, to'xtab turishga joylashtirish joyida odamning yoki obyektning paydo bo'lishi.

APA avtomobil orqasida yoki uning bo'ylamas bo'yicha transportning harakatini aniqlamaydi va undan chetlashmaydi. To'xtab turishga joylashtirish manevri jarayonida har doim avtomobilni to'xtatishga tayyor turing.

O'lcham bo'yicha yetarli bo'lgan va avtomobilidan 1,5 m (5 fut) chegara masofada to'xtab turishga joylashtirish uchun joyni izlash uchun tizimni faollashtirish maqsadida markaziy konsolda  ni bosing. Avtomobil tezligi 30 km/soat (18 mil/soat)dan kam bo'lishi kerak.

Tizim quyidagilarga qodir emas:

- Ushbu joyga to'xtab turishga joylashish ruxsat etilganligini aniqlash.
- Agar joyga kirib borish burchak ostida bajarilayotgan yoki to'xtab turish joyi burchak

ostida joylashgan bo'lsa, avtomobilni yonmayon turgan avtomobilga aniq parallel to'xtab turishga joylashtirish.

- Juda ham keng joylashgan to'xtab turish joyining aniq markazi bo'ylab to'xtab turishga joylashish.
- Kalta bordyurlarni ishonchli aniqlash.

APA yoqilishidan keyin avtomobilidan o'ng tomonga parallel to'xtab turishga joylashtirish uchun joyni izlanishini bajaradi. Chap tomonda to'xtab turishga joylashtirish uchun joyni izlanishini boshlash uchun, burilishning chap ko'rsatkichini yoqing, muvofiq to'plamda, axborot-ko'ngilochar tizimning displeyida tanlangan tomonni o'zgartiring. To'xtab turishga joylashtirish tartibini paralleldan perpendikulyarga va aksincha o'zgartirish uchun, izlash jarayonida  tugmasini bosing va uni ushlab turing yoki, muvofiq to'plamda, axborot-ko'ngilochar tizimning displeyida to'xtab turishga joylashtirish tartibini o'zgartiring.



Yetarlicha o'lchamdagi joyni to'liq o'tib bo'lgandan keyin tovushli signal uzatiladi. Displayda qizil rangda to'xtash nishoni va muvofiq xabar aks ettiriladi.

Agar UO'Q selektori "P" (Orqaga yurish) holatiga o'rnatilgan, ammo avtomobil kutilayotgan joyga haydab o'tilmayotgan bo'lsa, ehtimol, bu tizim avtomobilni avval aniqlangan joyga yo'naltirayotgani uchun sodir bo'lmoqda. APA tizimiga xizmat ko'rsatish talab etilmaydi.

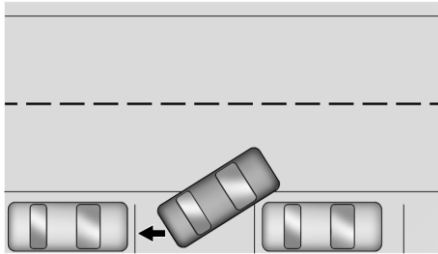

To'xtab turishga joylashtirish uchun yetarlicha joy aniqlanishi bilan oq, APA avtomobilga to'xtash buyrug'ini uzatadi. Displayda chiqariluvchi yo'l-yo'riqlarni bajarib. Avtomatik rul boshqaruvini faollashtirish uchun buyruq bo'yicha R (Orqaga yurish) holatiga selektorni o'tkazib. Rul chamberagi qo'llaringizni rul chamberagidan olishingiz zarurligi haqida eslatish uchun bir qancha vaqt titrab turadi.

Atrofdagi holatni tekshirib va zarurat tug'ilishi bo'yicha akselerator yoki tormoz tepkisini bosishda davom eting; boshqa avtomobillar bilan to'qnashishdan saqlanish yoki piyodalarni va to'siqlarni urib yubormaslik maqsadida avtomobilni to'xtatishga tayyor turing. Agar avtomobil tezligi 10 km/soat (6 mil/soat)dan yuqori bo'lsa, APA avtomatik o'chadi, shuningdek avtomatik rul boshqaruvi o'chadi. Harakatlanuvchi strelka to'xtab turishga joylashish manevrini bajarilish holatini ko'rsatadi. To'xtab turishga joylashtirish joyining o'lchamiga bog'liq holda qo'shimcha manevr qilish talab etilishi mumkin, va siz qo'shimcha yo'l-yo'riqlarni olasiz. Uzatmalarni o'zgartirish zarurat tug'ilganida manevr qilishni davom ettirishdan avval avtomatik rul boshqaruvi oxirigacha ishlashini kuting. Manevr qilishni muvaffaqiyatli yakunlagandan so'ng, APA tovushli signal uzatadi va displayda "PARKING COMPLETE" ("TO'XTAB TURISHGA JOYLASHTIRISH BAJARILDI") xabarini uzatadi. UO'Q selektorini "P" (To'xtab turish) holatiga o'rnating.

APA quyidagi holatlarda avtomatik o'chishi mumkin:

- Haydovchi rul chamberagi bilan boshqarmoqda.
- Maksimal ruxsat etilgan tezlik oshirib yuborilgan.

- APA tizimida nosozlik mavjud.
- Elektron dinamik barqarorlashtirish tizimi yoki antibloklash tormoz tizimi ishladi.
- DICga yuqori ustunlikdagi axborot xabari chiqarilgan.

APA ishini bekor qilish uchun, **P** tugmasini yana bir marta bosib.

#### Agar tizim tegishli tarzda ishlamayotgan bo'lsa

APA tizimini kalibrovkasi uchun burilishlarga ega bo'lgan yo'ldan bir oz haydab o'tish talab etilishi mumkin.

#### Avtomobilni boshqarishga ko'maklashish tizimi

Muvofiq to'plamda to'qnashish ehtimoli haqida ogohlantirish tizimi (FCA), faol qo'shimcha rul bilan boshqarish bilan egallab turilgan chiziqdan chiqish haqida ogohlantirish tizimi (LKA), yon tomon oqiz zonalarni nazorat qilish tizimi (SBZA), harakatlanish chizig'idan chiqib ketish haqida ogohlantirish tizimi (LCA), avtomatik favqulodda tormozlanish tizimi (AEB) va (yoki) piyoda oldida tormozlanish tizimi (FPB), oldinga harakatlanish vaqtida, avariyaning oldini olishda yoki avariya olingan jarohatlarni kamaytirishda yordam berishi mumkin.

### Frontal to'qnashuv haqida ogohlantirish tizimi (FCA)

Muvofiq to'plamda FCA tizimi (to'qnashish ehtimoli haqida ogohlantirish tizimi) frontal to'qnashuvlar oqibatida jarohatlarni oldini olishi yoki kamaytirishi mumkin. Agar siz oldinda harakatlanib ketayotgan avtomobilga juda tez yaqinlashib kelayotgan bo'lsangiz, FCA tizimi old oynaga qizil rangdagi miltillovchi ogohlantiruvchi signalni uzatishi mumkin va tez-tez tovushli signallarni uzatadi. FCA, shuningdek, agar siz boshqa avtomobil orqasida juda yaqin masofada harakatlanib borayotgan bo'lsangiz, sariq rangdagi ogohlantiruvchi signalni yoqadi.

FCA taxminan 60 m (197 fut)gacha masofada avtomobilni aniqlaydi va 8 km/soat (5 mil/soat)dan yuqori tezlikda faoliyat yuritadi. Agar avtomobil adaptiv krui-z-nazorat (ACC) tizimi bilan jihozlangan bo'lsa, avtomobillarni aniqlash taxminan 110 m (360 fut)gacha oraliq masofada sodir bo'ladi va tizim istalgan tezlikda ishlaydi. Adaptiv krui-z-nazorat ⇨ 8-28ga qarang.



### OGOHLANTIRISH!

FCA tizimi ogohlantiruvchi hisoblanadi va tormozlanishni yoqmaydi. Sekin harakatlanuvchi yoki oldinda turgan avtomobilga juda tez yaqinlashib kelishda, yoki juda yaqin oraliq masofada avtomobil orqasidan harakatlanishda, FCA tizimi avriyani oldini olish uchun to'qnashuv ehtimoli haqida ogohlantirishni juda kech berishi mumkin. U, shuningdek, ogohlantirishni umuman bermasligi mumkin. FCA tizimi piyodalar, hayvonlar, yo'l belgilari, himoya to'siqlari, ko'priklar, qurilish quvurlari va boshqa obyektlar mavjudligi haqida ogohlantirmaydi. Harakat qilishga va tormoz tepkisini bosishga tayyor turing. Avtomobilning xavfsiz ekspluatatsiyasining asoslari ⇨ 8-3ga qarang.

FCA funksiyasini rul chamberagidagi boshqaruv blokida FCA o'zgartirgichida yoki, muvofiq to'plamda, avtomobil sozlamalarida o'chirib qo'yish mumkin. Axborot-ko'ngilochar tizimning ekranida erishimli sozlamalarni ko'rish uchun, Settings (Sozlamalar) > Vehicle (Avtomobil) > Collision/Detection Systems (To'qnashuv haqida ogohlantirish tizimlari)ni bosing.

### Oldinda ketayotgan avtomobilni aniqlash



FCA tizimi faqat oldinda ketayotgan avtomobilni aniqlash holatidagina ogohlantirishni beradi. Avtomobilni aniqlashda oldinda ketayotgan avtomobil indikator yashil rangda yonadi. Tizim burilishlarda, avtomagistrallardan chiqishda, tepaliklarda, cheklangan ko'rish sharoitlarida, hamda agar avtomobil old tomonida qisman piyodalar yoki boshqa obyektlar bilan to'sib qo'yilgan bo'lsa, avtomobilni aniqlay olmaydi. FCA tizimi oldinda ketayotgan avtomobilni toki u to'liq sizning harakatlanish chizig'ingizda bo'lib qolmagunicha aniqlay olmaydi.

**OGOHLANTIRISH!**

FCA tizimi faqat avtomobilni aniqlash holatidagina avariyaning oldini olishga yordam beruvchi ogohlantirishni uzatadi. FCA tizimi, agar FCA datchigi loy, qor yoki muz bilan bloklangan, yoki agar old oyna shikastlangan bo'lsa, oldinda ketayotgan avtomobilni aniqlay olmaydi. U, shuningdek, avtomobilni ilonizi yoki tepa-past yo'llarda, yoki tuman, yomg'ir, qor kabi cheklangan ko'rishda, yoki faralar yoki old oyna ifloslangan yoki tegishli holatga ega bo'lmagan holatda aniqlay olmaydi. Old oynani, faralarni va FCA datchiklarini toza va soz holatda saqlang.

**To'qnashuv ehtimoli haqida ogohlantirish**

Agar avtomobilingiz aniqlangan avtomobilga juda ham tez yaqinlashib kelayotgan bo'lsa, old oynada FCA qizil displeyi millitlashni boshlaydi. Bundan tashqari, old tomonda tez sakkizta yuqori tonallikdagi signallar uzatiladi. Ushbu to'qnashuv ehtimoli haqida ogohlantirish paydo bo'lishidan keyin tormoz tizimi haydovchi keskin tormoz tepkisiga bosishga tayyor holatga kelishi mumkin, va shuning uchun qisqa muddatli o'rtacha tormozlanishni boshlaydi. Yo'l holati talab etayotgani kabi tormoz tepkisiga bosishni davom ettiring. To'qnashuv ehtimoli haqidagi ogohlantirish paydo bo'lishida kruiz-nazorat o'chirib qo'yilgan bo'lishi mumkin.

**Xavfli kichik oraliq masofa haqida ogohlantirish**

Oldinda ketayotgan avtomobil indikatorini, agar siz oldinda aniqlangan avtomobil orqasidan juda tez ketayotgan bo'lsangiz, sariq rangda aks etilishni boshlaydi.

**Ogohlantirishni uzatish vaqtini tanlash**

To'qnashuv ehtimoli haqida ogohlantirishni uzatish sozlagichi rul chambaragida joylashgan. FCA tizimining "Uzoq", "O'rta", "Yaqin" yoki Aniqlangan avtomobil oldida, "O'chirilgan" ishlash vaqti qiymatini o'rnatish uchun  ni bosing. Tugmaga birinchi bosishda haydovchining axborot markaziga sozlamaning joriy qiymati chiqarilgan bo'ladi. Keyingi bosishlarda sozlama qiymati o'zgarib boradi. Tanlangan sozlama uning haydovchi tomonidan o'zgartirilguniga qadar amal qiladi va to'qnashuv ehtimoli haqida ogohlantirishni va xavfli yaqin oraliq masofa haqida ogohlantirishni uzatish vaqtini belgilab beradi. Ushbu ogohlantirishlarni uzatish vaqti avtomobil tezligiga bog'liq bo'ladi. Avtomobilning tezligi qanchalik yuqori bo'lsa, ogohlantirish shunchalik erta uzatiladi. Ogohlantirishni uzatish vaqtini tanlashda yo'l va ob-havo sharoitlarini inobatga oling. Ogohlantirishlarni uzatish vaqtining variantlari oraliq'i, ehtimol, barcha haydovchilarga va harakatlanish sharoitlariga mos kelmaydi.

### Harakatlanish oraliq'i indikatsiyasi

Oldinda ketayotgan avtomobil orqasidan harakatlanish oraliq masofasi sekundlarda harakatlanish vaqti kabi haydovchining axborot markazida (DIC) aks ettiriladi. Haydovchining axborot markazi (DIC) (Kengaytirilgan to'plam) ⇨ 4-24 yoki Haydovchining axborot markazi (DIC) (Bazaviy to'plam) ⇨ 4-21'ga qarang. Harakatlanishning minimal vaqti 0,5 sekundni tashkil qiladi. Oldinda ketayotgan avtomobil mavjud bo'lmasligi yoki oldinda ketayotgan avtomobilning datchikning ta'sir zonasiga tushmasligida displeyda bir qator shtrixlar chiqariladi.

### Ahamiyatsiz ogohlantirishlar

FCA tizimi burilishni bajaruvchi, boshqa harakatlanish chizig'ida ketayotgan avtomobillar, avtomobil hisoblanmaydigan obyektlar yoki soyalar bilan keltirib chiqarilgan ahamiyatsiz ogohlantirishlarni chiqarishi mumkin. Ushbu ogohlantirishlar tizimning me'yordagi ishi haqida dalolat beradi, avtomobilga xizmat ko'rsatish talab etilmaydi.

### Tizimni tozalash

Agar FCA tegishli tarzda ishlayotgandek tuyulayotgan bo'lsa, ushbu taomillar ushbu muammoni bartaraf qilishi mumkin:

- Orqani ko'rish toshoynasi oldidagi old oynaning tashqi qismini tozalang.

- Avtomobilning butun oldingi qismini tozalang.
- Faralarni tozalang.

### Avtomatik favqulodda tormozlanish tizimi (AEB)

Agar avtomobil to'qnashuv ehtimoli haqida ogohlantirish tizimi (FCA) bilan jihozlangan bo'lsa, u, shuningdek, avtomatik favqulodda tormozlanish tizimiga (AEB) egadir, uning tarkibiga favqulodda tormozlanishda yordamning zakovatli tizimi (IBA) kiradi. Siz bilan birga bir chiziqda oldinda harakatlanib ketayotgan siz to'qnashib ketishingiz mumkin bo'lgan avtomobil aniqlanishida, tizim tormozlanishni kuchaytirishi yoki avtomobilni avtomatik to'xtatishi mumkin. Bu oldinga harakatlanishda avariyaning oldini olishi yoki uning og'irligini kamaytirishda yordam berishi mumkin. Holatga bog'liq holda avtomobil o'rta yoki keskin avtomatik tormozlanishi mumkin. Bunday avtomatik favqulodda tormozlanish faqat avtomobil aniqlanishi holatida sodir bo'lishi mumkin. Bunda, FCA tizimining oldinda ketayotgan avtomobil indikatorini yonadi. Frontal to'qnashuv haqida ogohlantirish tizimi (FCA) ⇨ 8-42ga qarang.

Tizim oldingi uzatmalarda 4 km/soat (2 mil/soat)dan yuqori tezlikda harakatlanishda ishlaydi. U taxminan 60 m (197 fut) oraliq masofadagi avtomobillarni aniqlashi mumkin.



### OGOHLANTIRISH!

AEB tizimi avariya ehtimoli bo'lganida favqulodda tormozlanishga tayyorgarlikni ta'minlaydi, u avariyaning oldini olishga mo'ljallanmagan. Avtomobilni tormozlash uchun AEB tizimiga ishonib qolish lozim bo'lmaydi. AEB tizimi uning tezliklar ishchi oraliq'i tashqarida tormozlanishni bajarmaydi va faqat aniqlangan avtomobillarga ta'sir ko'rsatadi.

AEB tizim quyidagilarni aniqlashga qodir emas:

- Ilonizi yoki past-tepa yo'llarda oldinda ketayotgan avtomobilni.
- Ba'zi avtomobillarni, xususan, tirkamali avtomobillarni, traktorlarni, iflos avtomobillarni va boshqalarni.
- Cheklangan ko'rish sharoitlarida avtomobilni, masalan, tuman, yomg'ir yoki qor vaqtida.
- Oldinda ketayotgan avtomobilni, agar u qisman piyodalar yoki boshqa obyektlar bilan to'sib qo'yilgan bo'lsa.

Haydash jarayonida sizdan doimo to'liq e'tibor talab etiladi, siz harakat qilishga va tormoz tepkisiga bosishga va/yoki avariyaning oldini olish uchun avtomobilni rulda boshqarishga tayyor turishingiz kerak.

AEB tizimi ehtimolli avariyaning oldini olishga urinishida avtomobil to'liq to'xtaguniga qadar uning tezligini pasaytirishi mumkin. Agar bu sodir bo'lsa, AEB tizimi avtomobilni joyida ushlab qolish uchun elektr mexanik to'xtab turish tormozini (EPB) yoqishi mumkin. EPBni qo'yib yuboring yoki akselerator tepkisiga jadal bosing.

 **OGOHLANTIRISH!**

AEB kutilmagan yoki talab etilmagan holatlarda avtomatik tarzda avtomobilni to'satdan tormozlashi mumkin. Tizim oldindagi burilishni bajarayotgan avtomobilga, himoya to'siqlariga, yo'l belgilariga va boshqa harakatsiz obyektlarga ta'sir ko'rsatishi mumkin. AEB ta'sirini bloklash uchun, akselerator tepkisiga jadal bosing, agar bu xavf tug'dirmayotgan bo'lsa.

**Favqulodda tormozlanishda yordamning zakavatli tizimi (IBA)**

IBA yaqinlashib kelish tezligiga va oldinda ketayotgan avtomobilgacha oraliq masofaga bog'liq holda tormozlanishni kuchaytirib, tormoz tepkisiga tez bosishda ishlab ketishi mumkin. Ushbu paytdagi tepkning ahamiyatsiz titrashlari yoki cho'kib ketishi me'yoriy holat hisoblanadi, zarurat tug'ilganida tormoz tepkisini bosishda davom eting. IBA faqat tormoz tepkisini qo'yib yuborilishida avtomatik o'chadi.

 **OGOHLANTIRISH!**

IBA talab etilmaydigan shunday holatlarda avtomobilning tormozlanishini kuchaytirishi mumkin. Avtomobilingiz transport oqimiga to'siq bo'lib qolishi mumkin. Agar bu sodir bo'lsa, oyog'ingizni tormoz tepkisidan oling, so'ngra esa talab etilayotgani kabi tepkiga qayta bosing.

AEV va IBA tizimlarini avtomobil sozlamalari menyusida o'chirib qo'yish mumkin. Axborot-ko'ngilochar tizimning ekranida erishimli sozlamalarni ko'rish uchun, Settings (Sozlamalar) > Vehicle (Avtomobil) > Collision/Detection Systems (To'qnashuv haqida ogohlantirish tizimlari)ni bosing.

**Piyoda oldida tormozlanish tizimi (FPB)**

Muvofiq to'plamda piyoda oldida tormozlanish tizimi (FPB) avtomobilning oldinga harakatlanishi vaqtida yaqinda joylashgan piyodalar bilan frontal to'qnashuv oqibatida jarohatlarni oldini olish yoki ularni kamaytirishda yordam berishi mumkin. FPB avtomobil oldida joylashgan piyodani aniqlashda  sariq indikator aks ettiriladi. Agar avtomobil aniqlangan piyodaga juda tez yaqinlashib kelayotgan bo'lsa, FPB tizimi old oynaga qizil rangdagi miltillovchi ogohlantiruvchi signalni chiqaradi va tez-tez tovushli signallarni uzatadi. FPB tizimi

tormozlanishni kuchaytirishi yoki avtomatik avtomobilni to'xtatishi mumkin. Ushbu tizim tarkibiga favqulodda tormozlanishda zakavatli yordam tizimi (IBA) kiradi, bundan tashqari, avtomatik favqulodda tormozlanish tizimi (AEB), shuningdek, piyodaga ta'sir etishi mumkin.

Avtomatik favqulodda tormozlanish tizimi (AEB) ⇨ 8-44ga qarang.

FPB tizimi oldinga 8 km/soat (5 mil/soat)dan 80 km/soat (50 mil/soat)gacha tezlikda oldinga harakatlanishda piyodalarni aniqlashi va ular haqida ogohlantirishi mumkin. Kunduzgi vaqtda harakatlanishda tizim taxminan 40 m (131 fut) oraliq masofada piyodalarni aniqlaydi. Tungi vaqtda harakatlanishda tizimning ta'sir etishi cheklangan.

**OGOHLANTIRISH!**

FPB tizimi faqat piyoda aniqlanishi holatida ogohlantirish beradi va avtomatik tormozlanishni bajaradi. FPB tizimi quyidagi holatlarda piyodalarni, jumladan bolalarni aniqlay olmasligi mumkin:

- Piyoda bevosita avtomobil oldida joylashmagan, qisman to'silgan, notekis yoki odamlar guruhida turganida.
- Yomon ko'rish maydonida, jumladan, tungi vaqtda, tuman, yomg'ir yoki qor sharoitlarida.
- FPB tizimi datchigi loy, qor yoki muz bilan bloklangan.
- Faralar yoki old oyna ifloslangan yoki tegishli holatga ega emas.

Harakat qilishga va tormoz tepkisini bosishga tayyor turing. Ancha batafsil ma'lumotlarni Avtomobilni xavfsiz ekspluatatsiyasi asoslari ⇨ 8-3 bo'limda qarang. Old oynani, faralarni va FPB datchiklarini toza va soz holatda saqlang.

FPB tizimi uchun avtomobilning sozlamalari menyusida quyidagi sozlamalarni o'rnatish mumkin: Off (O'chirilgan), Alert (Ogohlantirish) yoki Alert and Brake (Ogohlantirish va tormozlanish). Axborot-ko'ngilochar tizimning ekranida erishimli sozlamalarni ko'rish uchun, Settings (Sozlamalar) > Vehicle (Avtomobil) > Collision/Detection Systems (To'qnashuv haqida ogohlantirish tizimlari)ni bosing.

**Avtomobil oldida piyodani aniqlash**

FPB tizimi faqat piyoda aniqlanishi holatida ogohlantirish beradi va avtomatik tormozlanishni bajaradi. Avtomobil oldida piyodani aniqlashda displeyga piyoda mavjudligining sariq indikator chiqarilgan bo'ladi.

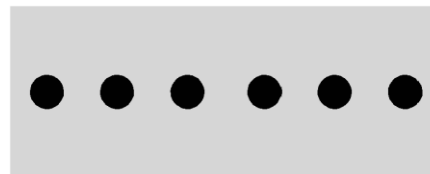
**Avtomobil oldida piyodaning mavjudligi haqida ogohlantirish**

Agar avtomobil piyodaga juda tez yaqinlashib kelayotgan bo'lsa, old oynada FPB tizimining ogohlantirish qizil displeyi mitillashni boshlaydi. Oldinda sakkizta yuqori tonallikdagi signallar tez uzatiladi. Piyoda mavjudligi haqida ogohlantirish paydo bo'lganidan keyin tormoz tizimi haydovchi keskin tormoz tepkisiga bosishga tayyorlanishi mumkin, shuning uchun qisqa muddatli o'rtacha tormozlanishni boshlaydi. Talab etilayotgani kabi tormoz tepkisiga bosishni davom ettiring. Avtomobil oldida piyodaning mavjudligi haqida ogohlantirish paydo bo'lishida kruiz-nazorat o'chirilgan bo'lishi mumkin.



### **Avtomatik tormozlanish**

Agar piyoda oldida tormozlanish tizimi (FPB) bevosita avtomobil oldida mavjud bo'lgan piyoda bilan to'qnashib ketish xavfi mavjudligini va bunda tormoz tepkisi bosilmaganligini aniqlaganda, FPB avtomatik o'rtacha yoki keskin tormozlanishni yoqishi mumkin. Bu kichik tezlikda piyodalar bilan ba'zi to'qnashuvlarni oldini olishda yoki yetkaziladigan tana jarohatlarini og'irligini pasaytirishga yordam berishi mumkin. FPB 8 km/soat (5 mil/soat)dan 80 km/soat (50 mil/soat)gacha tezlikda aniqlangan piyoda oldida tormozlanishni avtomatik yoqishi mumkin. Muayyan bir sharoitlarda, masalan, yuqori tezliklarda, avtomatik tormozlanish jadalligi pasaytirilgan bo'lishi mumkin.

Agar bu sodir bo'lsa, avtomatik tormozlanish tizimi avtomobilni joyida ushlab qolish uchun elektr mexanik to'xtab turish tormozini (EPB) yoqishi mumkin. EPBni qo'yib yuboring. Avtomatik tormozlanish va EPB, shuningdek, akselerator tepkisiga tez bosishda ham o'chirilgan bo'ladi.



### **OGOHLANTIRISH!**

FPB kutilmagan yoki talab etilmagan holatlarda ogohlantirishni uzatishi yoki avtomatik tarzda avtomobilni to'satdan tormozlashi mumkin. Tizim piyodalarga shakli va o'lchami bo'yicha o'xshash obyektarga, jumladan soyalarga ogohlantirish yoki tormozlanish bilan xato ta'sir etishi mumkin. Bu tizimning me'yordagi ishlashi haqida dalolat beradi, avtomobilga xizmat ko'rsatish talab etilmaydi. Avtomatik tormozlanish ta'sirini bloklash uchun, akselerator tepkisiga tez bosing, agar bu xavf tug'dirmayotgan bo'lsa.

Avtomatik tormozlanish tizimini avtomobil sozlamalari menyusida o'chirib qo'yish mumkin. Axborot-ko'ngilochar tizimning ekranida erishimli sozlamalarni ko'rish uchun, Settings (Sozlamalar) > Vehicle (Avtomobil) > Collision/Detection Systems (To'qnashuv haqida ogohlantirish tizimlari)ni bosing.

### **Tizimni tozalash**

Agar FPB tizimi tegishli tarzda faoliyat yuritmayotgan bo'lsa, orqani ko'rish toshoynasi oldida tashqarida old oynani tozalang, bu muammoni bartaraf qilishi mumkin.

### **Yon tomon o'lik zonalardagi to'siqlar haqida ogohlantirish tizimi (SBZA)**

SBZA tizimi, agar u avtomobilda mavjud bo'lsa, haydovchiga o'z zonalarda joylashgan boshqa avtomobillarga nisbatan yo'l chizig'ini almashtirish jarayonida to'qnashuvlardan saqlanishda yordam beradi. Agar oldinga harakatlanish chog'ida tizim avtomobilingizdan chapda yoki o'ngda o'lik zonada boshqa transport vositasini aniqlasa, nomdosh tomondagi toshoynada indikator yonadi. Agar burilish ko'rsatkichi yoqilgan bo'lsa, va xuddi o'sha tomondan avtomobil aniqlangan bo'lsa, yo'l chizig'ini almashtirish xavfi haqida qo'shimcha ogohlantirish sifatida indikator miltillashni boshlaydi. Chunki, bu tizim harakatlanish chizig'idan chiqib ketish haqida ogohlantirish tizimining (LCA) qismi hisoblanadi, ushbu funksiyadan foydalanishdan avval, LCA tizimi haqidagi bo'limning butun mazmunini e'tibor bilan tanishib chiqing.

### **Harakatlanish bo'lagidan chiqib ketish haqida ogohlantirish tizimi (LCA)**

Muvofiq to'plamda LCA tizimi yon tomon o'lik (ko'rilmaydigan) zonalardagi avtomobillar, yoki orqadan ushbu zonalarga tez yaqinlashib kelayotgan avtomobillar bilan bir harakatlanish chizig'idan boshqasiga o'tishda to'qnashib ketishni oldini olib, haydovchiga yordam beradi. Avtomobil aniqlanishi holatida, muvofiq orqani

ko'rish yon tomon toshoynasida LCA tizimining ogohlantiruvchi indikatorini yonadi. Agar bunda burilish ko'rsatkichi yoqilgan bo'lsa, indikator miltillashni boshlaydi.

**▲ OGOHLANTIRISH!**

LCA tizimi aniqlash tizimi zonalarini tashqarisida joylashgan avtomobillar, hamda piyodalar, velosipedchilar yoki hayvonlar haqida haydovchini ogohlantirmaydi. Tizim yo'nalish chizig'ini o'zgartirishda to'siqlar haqida haydovchini ogohlantirmaydigan holatlar mavjuddir. Yo'nalish chizig'ini o'zgartirishda e'tiborsizlik odamlar jarohatlanishi yoki ularning o'limi, hamda avtomobil shikastlanishi sababi bo'lib qolishi mumkin. Boshqa qatorga o'tishdan avval barcha toshoynalarga qarang, orqaga nazar soling va burilish ko'rsatkichini yoqing.

**LCA tizimining aniqlash zonalarini**

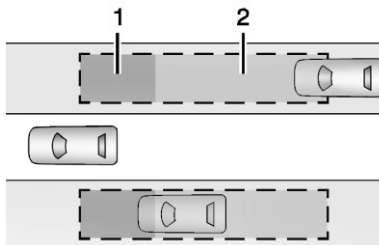

1. SBZA tizimining aniqlash zonalarini
  2. LCA tizimining aniqlash zonasi
- LCA tizimi datchigi avtomobilning ikkala tomoni bo'ylab taxminan bir chiziq yoki 3,5 m (11 fut) kenglikdagi zonani qamrab oladi. Datchiklar yerdan taxminan 0,5 m (1,5 fut)dan 2 m (6 fut)gacha balandlikdagi obyektlarni aniqlaydi. Yon tomon o'z zonalarini nazorat qilishning ogohlantirish tizimi zonasi (SBZA) taxminan kuzov o'rtasidan boshlanadi va 5 m (16 fut) oraliq masofada avtomobilning orqasida yakunlanadi. Haydovchilar avtomobil ortida 70 m (230 fut)gacha oraliq masofadan boshlab, tez yaqinlashib kelayotgan avtomobillar haqida ogohlantirishni oladi.

**Tizimning ishlash tamoyili**

O'z zonada qo'shi chiziqda harakatlanib ketayotgan yoki unga orqadan tez yaqinlashib kelayotgan avtomobil aniqlanishida, orqani ko'rish yon tomon toshoynalarida LCA tizimi

indikatorini yonadi.

LCA tizimining yonib turgan indikatorini harakatlanish chizig'ini almashtirish xavfiga ko'rsatadi. Boshqa harakatlanish chizig'iga o'tishdan avval LCA indikatorini yonmayotganligini tekshiring, barcha toshoynalarga qarang, orqaga nazar soling va burilish ko'rsatkichini yoqing.



**Orqani ko'rish  
chap  
toshoynasidagi  
indikator**



**Orqani ko'rish  
o'ng  
toshoynasidagi  
indikator**

Dvigatelni ishga tushirishda LCA tizimi tizim sozligiga ko'rsatib, ikkala tashqi toshoynalarda qisqa muddatli yonadi. Agar oldinga harakatlanish vaqtida tizim avtomobil, tuproq, loy, qor, muz va moylamani aniqlasa, u holda muvofiq yon tomon toshoynasida indikator yonadi. Boshqa transport vositasi aniqlangan xuddi o'sha tomondagi burilish ko'rsatkichini yoqilishi holatida, indikator qatorni o'zgartirish xavfi haqida ogohlantirish miltillashni boshlaydi. LCA tizimni avtomobil sozlamalari meniyusida o'chirish mumkin. Axborot-ko'ngilochar

tizimning ekranida erishimli sozlamalarni ko'rish uchun, Settings (Sozlamalar) > Vehicle (Avtomobil) > Collision/Detection Systems (To'qnashuv haqida ogohlantirish tizimlari)ni bosing.

### **Agar tizim tegishli tarzda ishlamayotgan bo'lsa**

LCA tizimi maksimal samaradorlik bilan ishlashi uchun, uning kalibrovkasini bajarish zarur, buning uchun avtomobilda bir oz masofani haydab o'tish kerak bo'ladi. Agar avtomobilda transport oqimiga va yo'l chetida turlicha obyektlarga (masalan, panjaralar, to'siqlar) ega bo'lgan to'g'ri avtomagistral bo'ylab safar amalga oshiriladigan bo'lsa, kalibrovka tezroq bajariladi.

LCA tizimi indikatorlari boshqa avtomobillarni tez quvib o'tishda, hamda harakatsiz avtomobil yonidan harakatlanishda ishlamasligi mumkin. LCA tizimi avtomobilga mahkamlangan obyektlarga: velosipedlar va shunga o'xshashlar, hamda istalgan tomondan avtomobilning gabaritlaridan tashqariga chiqib turgan predmetlarga ta'sirlanishi mumkin. Mahkamlangan buyumlar, shuningdek, avtomobillarni aniqlanishiga to'siqinlik qilishi mumkin. Tizimning bunday o'zini tutishi me'yordagi holat hisoblanadi va avtomobilga xizmat ko'rsatilishi o'tkazilishini talab qilmaydi. LCA qo'shni harakatlanish chizig'ining o'z zonasida avtomobilning mavjudligi haqida, ayniqsa yomg'ir holatida va keskin burilishda, haydovchini har doim ham ogohlantirmaydi. Bu

uni ta'mirlash zarurati haqida dalolat bermaydi. Tizim yo'l to'siqlari, belgilari, daraxtlar, boshqa daraxtzorlar va harakatsiz obyektlarga ta'sir ko'rsatishi mumkin. Tizimning bunday o'zini tutishi me'yordagi holat hisoblanadi va avtomobilga xizmat ko'rsatilishi o'tkazilishini talab qilmaydi.

LCA tizimi, agar orqa bamporning chap yoki o'ng burchaklaridagi LCA datchiklari tuproq, loy, qor, muz yoki moylamalar bilan chaplangan bo'lsa, hamda kuchli yomg'ir vaqtida ishlamasligi mumkin.

Tozalash bo'yicha yo'riqnomani Avtomobilning tashqi ko'rinishini parvarishlash ⇨ 9-56 bo'limdagi "Avtomobilni yuvish" paragrafiga qarang. Agar ikkala datchiklarni tozalashdan keyin uskunalar majmuasining displeyida avvalgidek tizimning erishimli emasligi haqida xabar aks ettirilayotgan bo'lsa, texnik xizmat ko'rsatish stansiyasiga yordam uchun murojaat qilish lozim.

Agar LCA tizimi indikatorlari yon tomon o'z zonasida harakatlanayotgan yoki unga tez yaqinlashib kelayotgan avtomobillar mavjudligida va tizim datchiklari toza bo'lganida yonmayotgan bo'lsa, ehtimol, tizim nosoz va xizmat ko'rsatilishini talab qiladi. Texnik xizmat ko'rsatish stansiyasiga murojaat qiling.

### **Yo'l chizig'iga nisbatan avtomobil holatini nazorat qilish tizimi (LKA)**

Muvofiq to'plamda LKA tizimi egallab turilgan chiziqdan behosdan chiqish bilan bog'liq bo'lgan avariyaning oldini olishda yordam berishi mumkin. Tizim 80 km/soat (49 mil/soat)dan 180 km/soat (112 mil/soat)gacha tezlikda yo'l chiziqlarini aniqlash uchun kameradan foydalanadi. Yo'l chizig'iga avtomobilning yaqinlashib kelishi holatida tizim avtomobilni avvalgi yo'nalishga qaytarib, ravon rul chamberagiga ta'sir etadi. U, shuningdek, agar avtomobil yo'l chizig'ini kesib o'tgan bo'lsa, egallab turilgan chiziqdan chiqish (LDW) haqida haydovchini ogohlantirishi mumkin. Agar haydovchi rul chamberagiga kuch ishlatayotgan bo'lsa, LKA tizimi qo'shimcha rul boshqaruvini to'xtatadi.

Bu tizim avtomobilning yo'l chizig'i markazi bo'ylab ushlab turish uchun mo'ljallanmagan. Agar avtomobil ko'chib o'tuvchi xuddi o'sha yo'nalishda burilish ko'rsatkichlari yoqilgan bo'lsa yoki agar tizim tezlashishni, tormozlanishni yoki faol manevr qilinayotganligini aniqlasa, tizim qo'shimcha rulni boshqarmaydi yoki yo'nalish chizig'idan chiqilayotgani haqida ogohlantirmaydi.

**OGOHLANTIRISH!**

LKA tizimi avtomobil rulini doimo boshqarmaydi. Tizim avtomobilni harakatlanish chizig'ida tutib turmasligi yoki harakatlanish chizig'idan tashqariga chiqib ketish haqida ogohlantirish (LDW), hattoki agar bo'lish chizig'i aniqlansa ham bermasligi mumkin.

LKA va LDW tizimlari har doim ham quyidagilarni qilmasligi mumkin:

- Avariya yoki harakatlanish chizig'idan tashqariga chiqishdan saqlanish maqsadida ogohlantirish bermaydi yoki rul boshqaruvida yordamni taqdim etmaydi.
- Yomon ob-havo yoki yomon ko'rish sharoitlarida bo'lish chizig'ini aniqlamaydi. Bu old oyna yoki faralar loy, qor muz bilan bloklangan vaqtdagi, tegishli bo'lmagan holatga ega, hamda quyosh nurlari to'g'ri kameraga tushib turganidagi holatlarda sodir bo'lishi mumkin.
- Yo'l chetlarini aniqlaganida
- Ilonizi va past-baland yo'llarda yo'l chiziqlarini aniqlaganda.

Agar LKA tizimi bo'lish chiziqlarini faqat yo'lning bir tomonidan aniqlayotgan bo'lsa, u boshqaruvda yordamlashadi yoki faqat bo'lish chizig'i aniqlangan xuddi o'sha tomondagi bo'lish chizig'iga yaqinlashishda

**OGOHLANTIRISH!**

harakatlanish chizig'i tashqarisiga chiqish haqida ogohlantirishni beradi. Hattoki, LKA va LDW tizimlari mavjudligida siz avtomobilni rul bilan boshqarishingiz kerak.





Har doim yo'lni e'tibor bilan kuzatib boring va avtomobilni tegishli holatda harakatlanish chizig'ida tutib turing. Ushbu qoidaga rioya etmaslik avtomobil shikastlanishiga, jarohatga yoki o'limga olib kelishi mumkin. Old oynani, faralarni va videokamerani datchiklarni har doim toza va soz holatda saqlang. LKA tizimini nomaqbul ob-havo sharoitlarida yoki yo'l belgilari noaniq bo'lgan yo'llarda, masalan, yo'l ishlari o'tkaziluvchi joylarda qo'llash yaramaydi.

**Tizimning ishlash tamoyili**

LKA tizimi yo'l chiziqlarini aniqlash uchun orqani ko'rish toshoynasi oldida old oyna ostida o'rnatilgan kamerani qo'llaydi. Yo'nalishdan tasodifan chiqish holatida tizim avtomobilni avvalgi yo'nalishga qaytarib, rul boshqaruvi ishiga qisqa muddatli aralashishi mumkin. Bundan so'ng, tizim haydovchini e'tiborini avtomobil yo'l chizig'ini kesib o'tganligiga jalb qilib, tovushli signal uzatishi yoki haydovchi o'ringidig'ini titrashini yoqishi mumkin.

LKA tizimini yoqish yoki o'chirish uchun, rul kamaragida  tugmasini bosing. Faol qo'shimcha rul boshqarish bilan egallab turgan chiziqdan chiqish haqida ogohlantirish tizimi (agar to'plam bilan ko'zda tutilgan bo'lsa)

yoqiligidagi tugmadagi indikator yonadi, o'chirilganda esa - o'chadi.

 indikator (to'plam bilan ko'zda tutilgan bo'lsa) oq rangda yonib turganida, bu tizim avtomobil boshqaruvi faol aralashuviga tayyor emasligiga ko'rsatadi.  indikator, agar faol qo'shimcha rul bilan boshqarish bilan egallab turgan chiziqdan chiqish haqida tizimi (LKA) ishlashga tayyor bo'lsa, yashil chiroqda yonadi. Yo'l chizig'iga avtomobilning yaqinlashib kelishi holatida tizim avtomobilni avvalgi yo'nalishga qaytarib, ravon rul kamaragiga ta'sir etadi. Tizim ishlayotgan vaqtda  indikator sariq rangda yonib turadi. U, shuningdek, agar avtomobil yo'l chizig'ini kesib o'tsa, egallab tutilgan chiziqdan chiqish (LDW) haqida  sariq indikatorning miltilashi bilan haydovchini ogohlantirishi mumkin. Bundan tashqari, zummerning uchta signal jaranglashi yoki avtomobilni tortib ketayotgan tomondan haydovchining o'ringidig'ini titrashini (uchta impuls) boshlashi mumkin.

**Rul boshqaruvi qabul qilish**

LKA tizimi avtomobil rulini doimo boshqarmaydi. Agar LKA tizimi faol rul boshqaruvi aniqlamayotgan bo'lsa, u ogohlantirishni berishi va tovushli signal uzatishi mumkin. Qo'shimcha rul boshqaruvi to'xtatish uchun, rul kamaragiga kuch bering. LKA tizimi boshqaruvi o'z qo'liga olish zarurati haqida bir nechta ogohlantirishlardan so'ng bir oz vaqtga o'chishi mumkin.

## YONILG'I

**Agar tizim tegishli tarzda ishlamayotgan bo'lsa**

Tizimning faoliyat yuritishiga quyidagilar salbiy ta'sir etishi mumkin:

- Yaqin masofada oldinda ketayotgan avtomobillar.
- Yoritishning to'satdan o'zgarishi, masalan, tunnellarda harakatlanishda.
- Ko'ndalang nishablikka ega bo'lgan yo'llar.
- Yo'l chiziqlari yetarlicha bo'lmagan yo'llar, masalan, ikki harakatlanish chizig'iga ega bo'lgan yo'llar.

Agar LKA tizimi aniq ko'rinib turgan bo'lish chiziqlarida noto'g'ri faoliyat yuritayotgan bo'lsa, old oynani tozalash muammoni hal qilishi mumkin.

Agar kameraning ko'rish maydoni yopilgan bo'lsa, "Kamera bloklangan" xabari paydo bo'lishi mumkin. Haydovchiga yordamning ba'zi tizimlari avariya tartibiga o'tishi yoki to'liq o'chirilishi mumkin. Agar LKA yoki LDW tizimlari vaqtinchalik erishimli bo'lmasa, displeyda muvofiq ogohlantirish aks ettirilishi mumkin.

U, masalan, agar kameraning ko'rish maydoni yopilgan bo'lsa, paydo bo'lishi mumkin. LKA tizimiga xizmat ko'rsatish talab etilmaydi. Orqani ko'rish toshohnasi o'rnatilish joyida tashqarida old oynani tozalang.

LKA tizimi gudron bilan ishlov berilgan maydonlarga, soyalar, yo'ldagi yoriqlar, vaqtinchalik yoki qurilish chizig'iga va boshqa yo'l qoplamasining nuqsonlariga ta'sir qilishi oqibatida ishga aralashishi va/yoki LDW ogohlantirishni berishi mumkin. Tizimning bunday o'zini tutishi me'yordagi holat hisoblanadi va avtomobilga xizmat ko'rsatilishi o'tkazilishini talab qilmaydi. Bunday sharoitlarning uzoq vaqt davomida mavjud bo'lib turishida LKA tizimini o'chiring.

**Yonilg'ining tavsiya etilgan turlari (2,0 l LSY hajmdagi turbo havo kiritish bilan qatorli 4-silindrli dvigatel)**

Yaxshi texnik xizmat ko'rsatishni ta'minlash uchun muvofiq turdagi yonilg'idan foydalaning. Nominal oktan darajasi AI-95 yoki undan yuqori bo'lgan va etanol tarkibiga ko'ra 10% gacha bo'lgan benzindan foydalaning. GOST 32513 talablariga muvofiq keluvchi benzindan foydalaning.

92dan past bo'lgan oktan soniga ega bo'lgan noetillangan benzinni qo'llashga yo'l qo'yiladi, biroq, bunda, avtomobilning tezlik olish dinamikasi yomonlashishi va dvigatelda detonatsiya paydo bo'lishi mumkin. Agar bu sodir bo'layotgan bo'lsa, iloji boricha tezroq AI-95 benzini qo'llashni boshlang, aks holda dvigatelning shikastlanish ehtimoli bor. Agar 95 oktan songa ega bo'lgan benzin qo'llanilishida kuchli detonatsiya kuzatilayotgan bo'lsa, dvigatel xizmat ko'rsatishga muhtoj bo'ladi.

**Qo'llashga taqiqlangan yoqilg'i****▲ DIQQAT!**

Quyida berilgan xususiyatlardan biriga ega yonilg'ilardan foydalanmang; bu talabga rioya qilmaslik avtomobilni shikastlanishi va garantiya yo'qolishiga olib kelishi mumkin:

- Qandaydir miqdorda metanol, dimetoksimetan va anilinga ega bo'lgan yonilg'i. Bunday yonilg'i metallik yonilg'i qismlarning korroziyasi, shuningdek plastmas va rezina qismlarini shikastlanishiga olib kelishi mumkin.
- Ishlatilgan gaz va yonish shamlarni zaxarlanishini kamaytirish tizimini shikastlanitirishi mumkin bo'lgan etilsiklipentadiyenil-trikarbonil-marganes (MMT) kabi metallarga ega yonilg'i.
- Tavsiyalangandan past oktan sonli yonilg'i. Bunday yonilg'idan foydalanish yonilg'i sarflashning tejamkorligi va effektivligini sussyatirishi va katalitik neytralizatorming ishlash muddatini kamaytirishi mumkin.

**Yonilg'i va qo'shimchalar**

Avtomobilingiz uchun TOP TIER benzinli yuvish vositasidan foydalanish tavsiya etiladi. Agar sizning mamlakatingizda TOP TIER benzinli yuvish vositasi mavjud bo'lmasa, ACDelco Fuel System Treatment Plus-Gasoline yuvish qo'shimchasini har safar moyni almashtirganda yoki 15000 km (9000 milya) dan keyin, qaysi biri birinchi kelgan bo'lsa, benzin bakiga qo'shing. TOP TIER yuvish benzinlari va ACDelco Fuel System Treatment Plus-Gasoline yuvish qo'shimchasi dvigatelni yoqilg'i ifloslanishlari to'planishidan himoya qiladi va uning maqbul ishlashini ta'minlaydi. Agar siz ACDelco Fuel System Treatment Plus - Gasoline, yuvish qo'shimchasini topa olmasangiz, dilingizdan qaysi mamlakatda qo'shimchalar mavjudligini tekshiring.

**Yonilg'ini bakga to'ldirish**

Yoqilg'i quyish shkalasidagi yonilg'i quyish stansiyasining belgisi yonidagi strelka yonilg'i quyish qopqog'i qaysi tomonda joylashganligini ko'rsatadi. Yoqilg'i sathi ko'rsatkichi  $\diamond$  4-10 ga qarang.

**▲ OGOHLANTIRISH!**

Yonilg'i pari portlovchidir va jiddiy jarohat yoki o'lim sababchisi bo'lishi mumkin.

Odamlar jarohat olishidan saqlanish uchun quyida keltirilgan tavsiyalarga rioya eting:

- Yonilg'i tarqatish kolonkasining ishlash qoidalarini e'tibor bilan tanishib chiqing.
- To'ldirish mobaynida dvigatelni o'chiring.
- Yonilg'i oldida olov, uchqun yoki tutunli materiallar bo'lmaganiga ishonch hosil qiling.
- Yonilg'i to'ldirish kolonkalarini tark etmang.
- Yoqilg'i quyish paytida elektron qurilmalardan foydalanishdan saqlaning.
- To'ldirish mobaynida salon avtomobiliga qaytmang.
- Bolalarga yonilg'i to'ldirish kolonkasiga yaqinlashish va to'ldirishni olib borishga yo'l qo'ymang.
- Yoqilg'i quyish pistoletini qo'lga olishdan oldin, statik zaryadni ketkazish uchun metal buyumga teging.
- Agar bak probkasi juda tez ochilsa, yonilg'i og'izdan sacharashi mumkin. Yonilg'ini sachrash extimoli to'liq bak va issiq havoda

**⚠ OGOHLANTIRISH!**

oshadi. Probkani asta aylantirib yonilg'i par ovozi toxtashini kuting. Bundan so'ng probkkani to'liq chiqaring.



Yonilg'i bakining lyuchogini ochish uchun, lyuchokning orqa markaziy hoshiyasini bosib va uni qo'yib yuboring.

Bog'ichga mahkamlangan yonilg'i bakining tiqinini burab bo'shatish uchun, uni soat strelkasiga qarshi asta-sekin burang. Yonilg'i quyish vaqtiga tiqinni lyuk qopqog'ining tashqi tomoniga ilgakka osib qo'ying.

**⚠ OGOHLANTIRISH!**

Yonilg'i bakini uch standart to'ldirish pistoletidan ko'proq to'lishi keyingilarni keltirishi mumkin:

- Avtomobil, shuningdek dvigatel faoliyatida muammolar va yonilg'i tizimini shikastlanishi.
- Yonilg'i toshib ketishi.
- Muayyan sharoitlarda yonilg'i yonib ketishi mumkin.

Extiyot bo'ling va yonilg'ini quyib yubormaslikga harakat qiling. Yonilg'i uzatish to'xtaganandan so'ng to'ldirish pistoletini chiqarishdan avval besh soniya kutib turing. Lakbo'yoq qoplamadan yonilg'i izlarini tezda o'chirib tashlang. Avtomobilga tashqi parvarish ⇨ 9-54 ga qarang.

Yonilg'i bakining lyukini qopqog'ini lo'kidon ishlashigacha yoping.

Yonilg'i bakining qopqog'ini uni soat strelkasi bo'ylab birinchi chertkigacha burab qotiring. Qopqoq ishonchli burab qotirilganligiga ishonch hosil qiling. Agar qopqoq o'rnatilmagan yoki noto'g'ri o'rnatilgan bo'lsa, nosozlik signalizatori yonishi mumkin. Nosozlik signalizatori ("Check Engine" (dvigatelni tekshiring) nazorat lampasi) ⇨ 4-13ga qarang.

**⚠ OGOHLANTIRISH!**

Agar to'ldirish jarayonida yonish sodir bo'lsa, to'ldirish pistoletini og'izdan chiqarmang. Yonilg'i berishni yonilg'i uzatish kolonkasini o'chirib yoki AYOQSH ishchisiga murojat qilib to'xtating, yonish zonasini tezda tark eting.

**⚠ OGOHLANTIRISH!**

Agar siz eski probkani yangisi bilan almashtirishingiz kerak bo'lsa, siz dilerdan kerakli turdagi probkani sotib olishingiz kerak. Turli xil probkalarni joyiga to'g'ri solib bo'lmaydi, bu nosozlik indikatorini yonishiga, yonilg'i idishiga va chiqindi gazning yoqilg'i baki va ishlangan gazlarni zaharini kamaytirish tizimining shikastlanishiga olib kelishi mumkin. Nosozlik indikatoriga (Check Engine nazorat chirog'i (dvigatelni tekshiring)) ⇨ 4-13 qarang.

**Kanistrani yonilg'i bilan to'ldirish****⚠ OGOHLANTIRISH!**

• Agar kanistra avtomobilga joylashtirilgan bo'lsa, uni yonilg'i bilan to'ldirish yaramaydi. Kanistradan statik elektr razryadi yonilg'i bug'larini alanganishiga olib kelishi mumkin. Siz boshqa odamlar bilan birgalikda jarohat olishingiz mumkin. Bu ham avtomobilning shikastlanishiga olib kelishi mumkin. Odamlar jarohat olishidan saqlanish uchun:

- Yonilg'ini faqat buning uchun maxsus mo'ljallangan kanistralarga quyung.
- Agar kanistra avtomobil ichiga: yengil avtomobil yukxonasiga, pikapning yukxonasiga yoki har qanday boshqa yuzaga joylashtirilgan bo'lsa, unga yonilg'ini quymang. Kanistra yerda turishi kerak.
- To'pponchani yoqishdan avval, uni bo'yinchaning ichki devoriga tirab, kanistraning bo'yinchasiga o'rnatib, Yonilg'i uzatilishi yakunlanguniga qadar to'pponchani chiqarib olmang.
- Yonilg'i yaqinida uchqunlar, ochiq alanga yoki tutayotgan materiallar bo'lmasligini kuzatib boring.
- Yonilg'ini quyishda elektron qurilmalardan foydalanmang.

**Tirkamani shataklash****Shataklash bo'yicha umumiy ma'lumotlar****⚠ OGOHLANTIRISH!**

Avtomobilni tirkamani shataklash uchun qo'llash taqiqlanadi. Bu model tirkamani shataklash uchun mo'ljallanmagan.

**AVTOMOBIL KONSTRUKSIYASINI  
O'ZGARTIRISH VA QO'SHIMCHA  
MOSLAMANI O'RNATISH  
Qo'shimcha elektr qurilmalar**
**⚠ OGOHLANTIRISH!**

Diagnostik teshik (DLC) avtomobilga xizmat ko'rsatish uchun, shuningdek ishlatilgan gaz zararlanishini tekshirish/sozlash sifatini boshqarish uchun ishlatiladi. Nosozlik signalizatori ↻4-13 ga qarang. Diagnostik teshikga ulangan uskuna, masalan haydovchi harakatlari yoki garantiyadanso'ng avtomobillar ishini kuzatish uskunasi avtomobil tizimlarini buzishi mumkin.

Bu avtomobil ishiga salbiy ta'sir qilib avariya olib keladi.

Bu moslamalar shuningdek avtomobil tizimlarida saqlanuvchi axborotga ruxsat olishi mumkin.

**⚠ DIQQAT!**

Aniq bir elektrmoslama avtomobil tizimlarini shikastlanishi yoki ularni ishdan chiqishiga olib kelishi mumkin. Bu holda sozlash garantiyaga kirmaydi. Qo'shimcha elektrmoslamani o'rnatishdan avval diler bilan maslahatlashish lozim.



Qo'shimcha moslamani o'rnatish akkumulyator batareyani (12 V) shuningdek avtomobil ekspluatatsiya qilinsada quvvatsizlantirishi mumkin.

Sizning avtomobilingizda havo havfsizlik yostiqlar tizimiga ega. Qo'shimcha elektrmoslamani ulashdan avval havfsizlik yostiqlariga ega avtomobilga xizmat ko'rsatish ↻2-22 va havfsizlik yostiqlariga ega qo'shimcha uskunani avtomobilga o'rnatish↻2-22 bo'limlari tarkibini ko'zdan kechiring.



# 9

## AVTOMOBILNI PARVARISHLASH

---

- UMUMIY MA'LUMOT ..... 9-2
- AVTOMOBIL TEKSHIRUVLARI ..... 9-2
- FARALAR YORUG'LIGINI YO'NALTIRISHNI SOZLASH ..... 9-21
- CHO'G'LANMA LAMPALARINI ALMASHTIRISH ..... 9-21
- ELEKTR TIZIMI ..... 9-25
- GILDIRAKLAR VA SHINALAR ..... 9-34
- QO'SHIMCHA AKB DAN ISHGA TUSHIRISH ...9-52
- AVTOMOBILNI SHATAKKA OLISH ..... 9-55
- AVTOMOBILNI TASHQI KO'RINISHINI PARVARISHLASH ..... 9-56
- ESLATMALAR ..... 9-66

## UMUMIY AXBOROT

Qismlarni olish yoki texnik xizmat ko'rsatish talab qilinsa mahalliy dilerga murojat qiling. Siz firma qismlarni olasiz, avtomobilga texnik xizmatni esa o'rgatilgan va texnik xizmatga barcha kerakli uskunalarga ega mutaxassislar bajaradi.

### Qo'shimcha moslama va avtomobilning modifikatsiyasi

Qo'shimcha dilerniki bo'lmagan moslamalarni o'rnatish va avtomobilga modifikatsiyalarni kiritish uning tortish dinamik xususiyatlari va havfsizligiga ta'sir qilishi mumkin. Hususan, havfsizlik yostiqlari holatini, to'xtash tizimini susaytirishi, turg'unligiga, ishlash davri va tormozlarni antibloklash tizimi, tortish kuchini sozlash tizimi va dinamik stabilizatsiya tizimi kabi electron tizimlarga ta'sir etadi. Qo'shimcha moslamani yoki modifikatsiyani o'rnatish nosozlik yoki garantiya bilan qoplanmaydigan shikastlanishga olib kelishi mumkin.

Modifikatsiyani kiritishda, shuningdek detallarni, sertifikatni qilinmagan kompaniya bilan o'rnatish yoki qo'llashda, hamda boshqaruv modillarini yoki dasturiy ta'minotni modifikatsiyasi sababli qismlarni shikastlanishi avtomobilga garantiyani ta'sir qilishi to'xtatilishiga olib kelishi yoki o'zgargan detallarga nisbatan garantiya javobgarliklariga yomon ta'sir qilishi mumkin.

GM kompaniyaning qo'shimcha moslamasi avtomobilning boshqa tizimlarining funksional

imkoniyatlarini kengaytirish uchun moslangan. Firmaning qo'shimcha moslamalarini sizning avtomobilingiz uchun harid qilish bo'yicha savollar bilan GM dileriga muhat qilish kerak, uning mutaxassislari tanlangan moslamani o'rnatishni kvalifikatsion holda olib borishadi. Havfsizlik yostiqlariga ega avtomobilga qo'shimcha moslamani o'rnatish, ⇨ 2-22 bet qarang.

## AVTOMOBILNI TEKSHIRISH

### Texnik xizmat bo'yicha ishlarni mustaqil bajarish



**OGOHLANTIRISH!**

Agar siz kerakli bilimlar, xizmat ko'rsatish va sozlash bo'yicha xujjatlar, asboblardan va ehtiyot qismlariga ega bo'lmasangiz avtomobilda mustaqil ishlarni olib borish havfli. Xizmat ko'rsatish bo'yicha ishlarni olib borishdan avval ekspluatatsiya bo'yicha ko'rsatma va xizmat ko'rsatish va sozlash bo'yicha qo'llanma bilan solishtirish kerak.

Mustaqil texnik xizmat ko'rsatish ishlarni olib borishda muvofiq texnik xizmat bo'yicha ko'rsatmadan foydalaning. U yerda joriy ko'rsatmaga qaraganda xizmat ko'rsatish bo'yicha ma'lumotlar ko'proq.

Quyidagi avtomobil havfsizlik yostiqlarni ishirish tizimi bilan jihozlangan. Mustaqil xizmat ko'rsatish ishlarni olib borishdan avval havfsizlik yostiqilari tizimini tekshirish bo'limiga murojat qiling. ⇨ 2-23 bet.

Agar avtomobil masofadan turib dvigatelni ishga tushirish funksiyasi bilan jihozlangan bo'lsa, u holda xizmat ko'rsatishni boshlashdan avval, dvigatelni beixtiyor masofadan ishga

tushirilishini istisno qilish uchun kapotni ochish lozim bo'ladi. Avtomobilni masofadan ishga tushirish ↻ 1-8ga qarang. Barcha qismlarni olish, avtomobil yo'l bosishi va texnik xizmatlar ko'rsatilgan sanalar haqida axborotni saqlash uchun jurnal olib boring.

**⚠️ DIQQAT!**

Hattoki, ahamiyatli bo'lmagan ifloslanish avtomobil tizimlariga zarar yetkazishi mumkin. Ishchi suyuqliklarga, bachoklarning qopqoqlariga yoki moyini o'lchash shchupiga iflosliklarning tushib qolishiga yo'l qo'ymang.

**Kapot**

**⚠️ OGOHLANTIRISH!**

Agar avtomobil avtomatik to'xtash va dvigatelni ishga tushirish tizimi bilan jihozlangan bo'lsa, kapot qopqog'ini ochmasdan oldin o't oldirish kalitini o'chiring. Agar o't oldirish kalitini yoqiq qoldirib, kapot qopqog'ini ochsangiz, dvigatel ishga tushadi. Bu odamlar shikastlanishga olib kelishi mumkin.

**⚠️ OGOHLANTIRISH!**

Dvigatel ishlayotganida dvigatel bo'linmasida o'rnatilgan qismlar qizib ketishi mumkin. Himoyalalmagan terini kuydirib qo'ymaslik uchun, ular soviguncha issiq qismlarga tegmang. Issiq yuzalarga to'g'ridan to'g'ri tegmaslik uchun qo'lqop yoki sochiqdan firdalaning.

Kapot qopqog'ini ochishdan oldin uni qordan tozalash kerak.

**Kapotni ochish uchun:**  
 belgisiga ega bo'lgan kapot qopqog'i qulfini blokdan chiqarish dastagidan torting. U uskunalar panelining chap qismining pastida joylashgan.

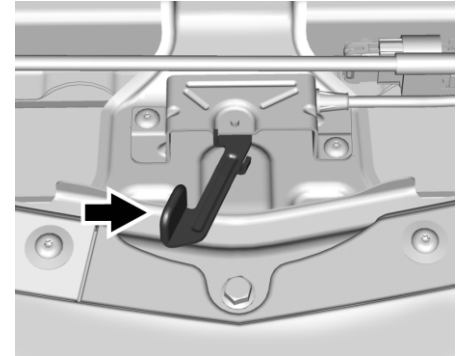

2. Kapotga yaqinlashing va markaz bo'ylab qopqog' ostida oldinda joylashgan qulf dastakchasini toping. Kapot qopqog'ini ochish uchun uni o'ng tomonga suring.

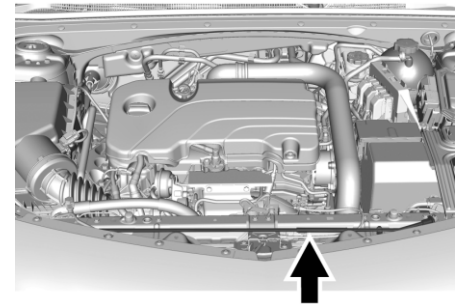

3. Kapot qopqog'ini ko'taring va motor bo'limining old qismidagi qaydlagichdan tirgakni bo'shating. Kapot qopqog'ining ichki tomonidagi strelka bilan qaydlangan uyachaga tirgakning tepa uchini o'rnatang.

**Kapotni yopish uchun:**

1. Kapotni yopishdan oldin barcha quyiladigan og'izlar yopiqligini tekshirish lozim. Tirgachni chiqarish uchun kapotni biroz ko'taring. Tirgachni chiqaring va radiator ustidagi fiksatorga mahkamlang. Tirgach kapot qopqog'ini shikastlantirmaslik uchun o'z joyiga tiqirlab joylashishi kerak.

2. Kapot motor bo'limidan 20 sm yuqori bo'ladigan qilib kapotni tushiring, va qo'yib yuboring. Kapotni yopilganini tekshiring va kerak bo'lsa harakatlarni qaytaring.



**OGOHLANTIRISH!**

Agar kapot qopqog'i to'liq yopilmagan bo'lsa, harakatni boshlash taqiqlanadi. Kapot to'liq ochilib, ko'rinishni to'sib qo'yishi mumkin, bu esa baxtsiz hodisaga olib kelishi mumkin. Bu odamlarning shikastlanishga olib kelishi mumkin. Harakatni boshlashdan oldin, kapot qopqog'i ishonchli yopilganligiga ishonch hosil qiling.

**Motor bo'limining umumiy ko'rinishi**

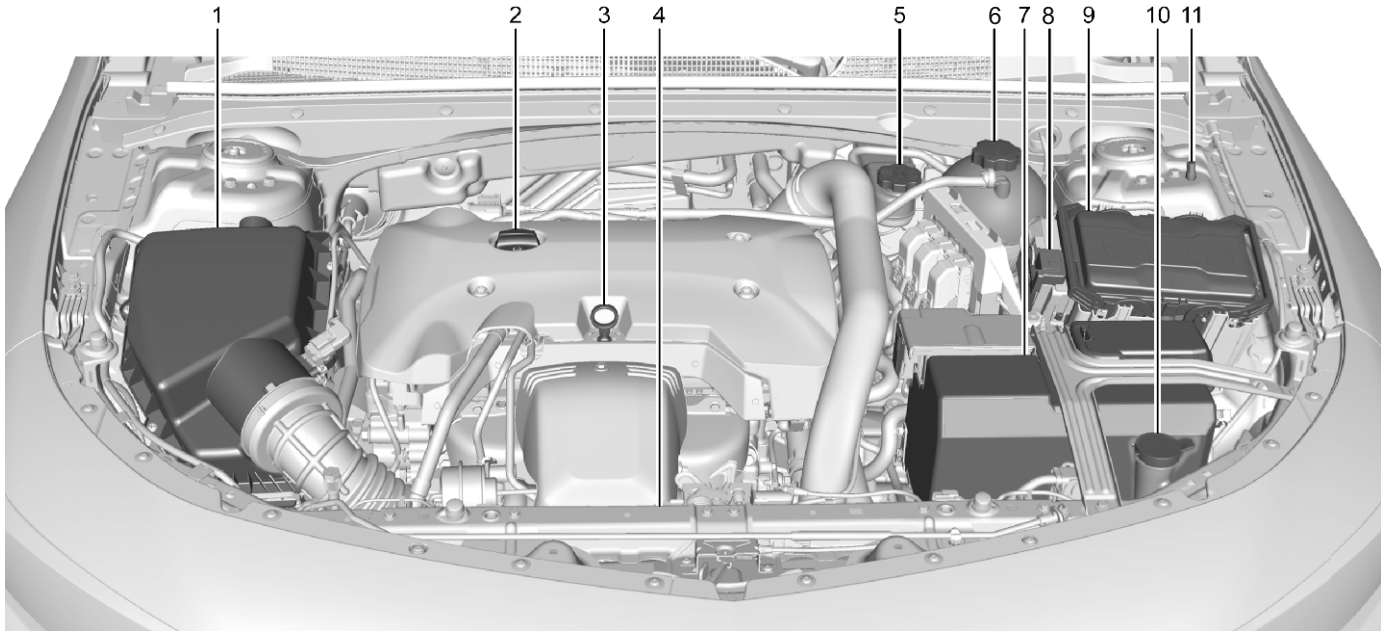

**2,0 l hajmli qatorli 4 silindrli dvigatel**

1. Dvigatelning havoli filtri ⇨ 9-10
2. Dvigatelning moyquyish og'zining qopqog'i Yonilg'i moyi ⇨ 9-6
3. Dvigatelni sovutish ventilyatori. Sovutish tizimi ⇨ 9-11.
4. Motor moyi sathining moy o'lchaydigan shchupi. Motor moyi ⇨ 9-6ga qarang.
5. To'xtash suyuqligi bachogi. To'xtash suyuqligi ⇨ 9-17 ga qarang.
6. Akkumulyatorli batareya ⇨ 9-18.
7. Sovituvchi suyuqlikning kengaytiruvchi bachogi va predoxranitel klapanli qopqoq. Dvigatelning sovutish suyuqligi ⇨ 9-13.
8. Akkumulyatorli batareyani musbat (+) polusli chiqarish (qopqoq bilan yopiq). Qo'shimcha AKB ni yoqish ⇨ 9-52.
9. Motor bo'limida predoxranitellar blok ⇨ 9-27.
10. Oldi oynani yuvuchi uchun suyuqlik bachogi. Yuvuchi suyuqligi ⇨ 9-15.
11. Akkumulyatorli batareyaning manfiy (-) polusli chiqarishi. Qo'shimcha AKB ni yoqish uchun ⇨ 9-52 ga qarang.

### Motor moyi

Dvigatelning xususiyatlarini muvofiq ishlashhini ta'minlash va uning ishlash davrini uzaytirish uchun motor moyiga katta ahamiyat berish kerak. Investitsiyalaringizni himoya qilish uchun, quyida berilgan oddiy, ammo muxim talablarga rioya qiling:

- Sertifikatsiyaga muvofiq sertifikatli qilingan kerakli moyini ishlatish. Bu bo'limda "muvofiq motor moyini tanlash" paragrafini qarang.
- Motor moyi darajasini doim tekshiring va uni darajasida ushlab turing. Bu bo'limda "motor moyini tekshirish" va "motor moyi qachon qo'shish kerak" paragraflariga qarang.
- Motor moyini vaqtida almashtirin. Motor moyini xizmat qilishi davrini boshqarish tizimi ⇨ 9-8 ga qarang.
- Ishlatilgan motor moyini doim muvofiq utilitatsiya qilish zarur. "Ishlatilgan moyini utilitatsiyasi" qarang.

### Motor moyini tekshirish

Motor moyi darajasini doim har 650 km dan so'ng, hamda uzoq yo'ldan oldin tekshirish lozim. Dvigatel kartereda moy darajasini tekshirish uchun dastak uzuk ko'rinishida

qilingan. Uni joylashishi motor bo'limining umumiy ko'rinishi bo'limida ko'rsatilgan ⇨ 9-5.



**OGOHLANTIRISH!**

Dastak issiq bo'lishi mumkin, undan kuyib qolish ehtimoli bor. Dastakni uni ustiga latta tashlab yoki perchatka kiyib ushlab zarur.

Agar haydovchining axborot markazi displeyida (DIC) moy darajasi pastligi haqida habar bo'lsa, uni darajasini qo'lda tekshirish zarur.

Quyida berilgan tavsiyalarga rioya qiling:

- Natija aniq bo'lishi uchun, avtomobilni tekis joyga joylashtiring. Moy darajasini dvigatel o'chirilgandan so'ng ikki soatdan keyingina tekshirish mumkin. Agar avtomobilni tepalikda qoldirilsa yoki tekshiruv kerakli vaqtni kutmay olib borilsa, natija aniq bo'lmayligi mumkin. Darajani tekshirish dvigatel sovuq bo'lgan va uni yoqishdan avval bajarilsa natija aniq bo'ladi. Moyo'lchagichni chiqaring va moy darajasini tekshiring.
- Agar ikki soat kutmasangiz. Hech bo'lmaganda 15 daqiqa, agar dvigatel issiq



bo'lsa, yoki agar dvigatel sovutilgan bo'lsa 30 daqiqa kuting. Ushlagichni chiqaring, uni toza mato bilan arting va joyiga qo'ying. Darajani shtikli ko'rsatgichini uni uchi bilan pastga qaratib chiqaring va motor moyi darajasini tekshiring.

### Motor moyini qachon qo'shish kerak



### 2,0 l LSY hajmdagi turbo havo kiritish bilan qatorli 4-silindrli dvigatel

Agardvigatel o'chirilgandan so'ng 15 daqiqali kutish bilan o'lchash natijalari bo'yicha moy darajasi ushlagich uchidagi belgilangan joydan past bo'lsa, tavsiyalangan moydan 1 litr quyung va qayta urinib ko'ring. Bu bo'limda "muvofiq moyini tanlash" ni qarang, unda qaysi motor moyini ishlatish kerakligi ta'riflangan. Dvigatel karterida motor moyining muvofiq hajmi to'ldiriluvchi qismlar bo'limida ko'rsatilgan ⇨ 11-2 ga qarang.

### ⚠ **DIQQAT!**

Juda ko'p moy quyish tavsiya qilinmaydi. Darajani shtikli ko'rsatgichida kerakli ish diapazonidan ko'proq yoki kamroq quyish dvigatel uchun zararli.

Agar dvigatelga juda ko'p moy quyilgan bo'lsa, ya'ni uning darajasi maksimaldan yuqorida bo'lsa, bu dvigatelni ishdan chiqishiga olib kelishi mumkin.

Motor moyining ortig'ini quyib tashlash zarur yoki avtomobilda harakatlanishni kamaytirish va moyning ortig'ini yo'qotish uchun mutaxassisga murojat qilish zarur.

Motor bo'limining umumiy ko'rinishi bo'limini qarang ⇨ 9-5 unda dvigatelning moy quyish og'zi qopqog'i qayerda joylashkani ko'rsatilgan. Muvofiq ishlash diapazonda bo'lish uchun kerakli moto moyini quyung. Tekshiruv tugagandan so'ng shtikli daraja ko'rsatgichini oxirigacha trubkaga tiqing.

### Muvofiq motor moyini tanlash

Muvofiq motor moyini tanlash texnik xususiyatlar va moy quyuqligiga qarab aniqlanadi.

Tavsiya qilingan suyuqlik va suriladigan materiallar ⇨ 10-6 qarang.

### Texnik xususiyatlar

Dexos1 spetsifikatsiyasiga to'g'ri keluvchi, To'liq sintetik motor moyini qo'llang. GM kompaniyasining dexos1 spetsifikatsiyasiga to'g'ri keladigan motor moyli sig'im dexos1 logotipiga ega bo'lishi kerak. [www.gmdexos.com](http://www.gmdexos.com) ga qarang.



### ⚠ **DIQQAT!**

Bu qoidalarga rioya qilmaslik dvigatelni shikastlanishi va garantiya buzilishiga olib kelishi mumkin.

### **Quyuvlik sorti**

2,0 l LSY hajmdagi turbo havo kiritish bilan qatorli 4-silindrli dvigatel uchun SAE 0W-20 motor moyini ishlatish.

Quyuklik bo'yicha moy tanlanganda spetsifikatsiyaga muvofiqligini tekshirish tavsiya qilinadi. Shu bo'limda avval "Spetsifikatsiya" qarang.

### **Motor moyiga qo'shimchalar / Moylash tizimini yuvish**

Motor moyiga boshqa narsa qo'shish ta'qiqlanadi. Muvofiq ishchi xususiyatlarni va dvigatelni havfsizligini ta'minlash uchun dexos1 spetsifikatsiyasiga to'g'ri keluvchi tavsiya qilingan motor moyidan foydalanish yetarli.

Moylash tizimini yuvish tavsiya qilinmaydi, bu operatsiya dvigatelni avtomobil garantiyasiga tarqalmaydigan ishdan chiqishiga olib kelishi mumkin.

### **Ishlatilgan motor moyini nima qilish kerak**

Ishlatilgan motor moyi terga ta'sir qilib, saraton kasalligiga olib kelishi mumkin bo'lgan ba'zi komponentlarga ega.

Motor moyini odam teri bilan uzoq aloqaga yo'l qo'ymang. Ter va tirnoqlarni sovun yoli qo'l

yuvish uchun yaxshi vosita bilan yuving. Ishlatilgan motor moyi teygani kiyim va latalarni yuving yoki utilitatsiya qiling. Neftmaxsulotlarini ulitatsiya va ishlatishga nisbatan ishlab chiqaruvchining ogohlantirishlariga qarang.

Ishlatilgan moy atrof muhitga zarar keltirishi mumkin. Agar siz motor moyini mustaqil almashtirsangiz, ishlatilgan filtdan moyni uni tashlashdan avval quyib oling.

Motor moyini ommaviy chiqindilar uchun konteynerlar yoki yerga, shuningdek ariq yoki ko'llarga to'kish ta'qiqlanadi. Motor moyini ishlatilgan moyni yeg'ish joylarida qayta ishlatishga topshirish kerak.

### **Motor moyi xizmat qilish davrini boshqaruv tizimi**

#### **Motor moyini qachon almashtirish kerak**

Ushbu avtomobilning elektron tizimi o'z vaqtida moy va filtr almashtirilishi kerakligi haqida habar beradi. Bu dvigatel aylanishi tezligi, dvigatel harorati va avtomobilning sarflagan masofasi kabi faktorlariga bog'liq. Haydash sharoitlariga qarab moyni almashtirish muxtojligi masofaning turli xil qiymatlarida paydo bo'lishi mumkin. Tizimni normal ishlashi uchun har bir moy almashishidan so'ng uni o'chirishni bajarish kerak.

Tizim hisblari bo'yicha, moy xizmat qilish davri tugaganda, u haydovchiga moyni almashtirish haqida habar beradi. "DVIGATELDA MOYNI

ALMASHTIRISH VAQTI YAQINLASHMOQDA" habari paydo bo'ladi.

Moyni iloji boricha tezroq almashtirish lozim, moy almashtirilgunicha masofa chegarasi - 1000 km dan ko'p emas. Aniq bir sharoitlarda tizim bir yilgacha moy almashtirilishi kerakligi haqida signalizatsiya qilmasligi mumkin.

Motor moyi va filtrni bir yil ichida almashtirish kerak, bir vaqtda tizim o'chirilishini bajarish kerak. Sizning dilingizda bu ishni bajarish uchun texnik xizmat ko'rsatish bo'yicha o'rgatilgan mutaxassislari bor. Bundan tashqari, moyni oqib chiqishlari mavjudligiga tekshirish va kerakli darajani ta'minlash zarur.

Agar tizimda bivosita o'chirilish bo'lsa, moy almashganda so'ng 5000 km masofadan so'ng moyni almashtirish lozim. Tizimni har bir moy almashishidan so'ng tizimni o'chirish bajarishni unutmang.

### Motor moyi xizmat ko'rsatish davrini boshqarish tizimini o'chirish

1. Rulli g'ildiragining o'ng spitsasida boshqaruv tugmalari yordamida haydovchining axborot markazi displeyida "REMAINING OIL LIFE (MOY RESURSI)" menyusini chiqaring.

Haydovchining axborot markazi (DIC) (Kengaytirilgan to'plam) ⇨ 4-24 yoki Haydovchining axborot markazi (DIC) (Bazaviy to'plam) ⇨ 4-21ga qarang. Agar moy resursi deyarli to'liq sarflangan bo'lsa, displeyda "DVGATELDA MOY ALMASHTIRISH VAQTI KELMOQDA" habari paydo bo'ladi.

2. "DVGATELDA MOY ALMASHTIRISH VAQTI KELMOQDA" habarini yo'qotish va moy resursi schetchigini 100% ga tushirish uchun, rulli g'ildirakning o'ng spitsasida ✓ tugmasini bosib ushlab turing. Moy almashtirilmaganda xizmat ko'rsatish davrini o'chirib yubormang. Uni keyingi moy almashtirilgunicha aniq ko'rsatish mumkin bo'lmaydi.

Agar "DVGATELDA MOY ALMASHTIRISH VAQTI KELMOQDA" habari yo'qolgan, uni o'rninga esa "REMAINING OIL LIFE (MOY RESURSI)" aks ettirilsa, demak resurs schetchigi nolga tenglandi.

Agar dvigatel yoqilgandan so'ng "DVGATELDA MOY ALMASHTIRISH VAQTI KELMOQDA" habari qayta yonsa, moy resursi schetchigini nolga tenglanishi bajarilmagan. Harakatlarni qaytaring.

### Avtomatik uzatmalar qutisi uchun suyuqlik

#### Avtomatik uzatmalar qutisida suyuqlik darajasini qanday tekshiriladi

Uzatma qutisida suyuqlik darajasini tekshirish shart emas. Uzatma qutisidan suyuqlikni kamayishiga yagona sabab uni oqib tushishi. Oqish paydo bo'lganda dilerga murojat qiling va tezroq avtomobilni sozlang. Avtomobil uzatmalar qutisida moy sathini o'lchash uchun shchup bilan jihazlanmagan. Uzatmalar qutisi uchun suyuqlik sathini tekshirish va uni almashtirishning maxsus taomili mavjuddir. Bu taomil sermashaqqat bo'lganligi sababli, uni TXKSda bajarish kerak.

#### DIQQAT!

Noto'g'ri transmissiya moyidan foydalansangiz, avtomobil shikastlanishi mumkin va bunday zarar avtomobil kafolati bilan qoplanmaydi. Avtomatik uzatmalar qutisi uchun har doim tegishli moyini ishlatting. Tavsiya etilgan suyuqliklar va moylarni ⇨ 10-6 ga qarang.

Suyuqlikni va filtrni "Texnik xizmat ko'rsatish jadvali" bukletida ko'rsatilgan muntazam vaqt oraliqlar o'tgandan keyin almashtirish kerak; Tavsiya etiluvchi suyuqliklarni va moylash materiallari ⇨ 10-6 bo'limida ko'rsatilgan suyuqlikni qo'llash zarur.

#### Dvigatel havo filtri resursi hisoblagichi

Ushbu funktsiya (muvofig to'plamda) dvigatelning havo filtrining qoldiq resursi va almashtirishning maqbul muddati haqida xabar beradi.

Dvigatelni havo filtrini almashtirishning maqbul muddati haydash va atrof-muhit sharoitlariga bog'liqdir.

#### Dvigatelning havo filtrini qachon almashtirish kerak

Haydovchining axborot markaziga (DIC) moyini keyingi almashtirilishida dvigatelning havo filtrini almashtirish zarurati haqida xabar chiqarilgan vaqtda ushbu almashtirish muddatiga rioya qiling.

DICga yaqin vaqtda dvigatelning havo filtrini almashtirish zarurati haqida xabar chiqarilayotgan vaqtda filtrni birinchi imkoniyat tug'ilganida almashtiring.

Dvigatelning havo filtrini almashtirishdan keyin tizimni bekor qilish kerak.

Agar DICga dvigatelning havo filtri tizimini

tekshirish zarurati haqida xabar chiqarilgan vaqtda o'z dilingizga murojaat qiling.

### **Dvigatel havo filtri yaroqlik muddatini kuzatish tizimini qanday tiklash kerak**

Tizim dvigatel havo filtrini keyingi almashtirish vaqtini to'g'ri hisoblab chiqishi uchun, har safar dvigatel havo filtrini almashtirishda uning ko'rsatkichlarini tiklash kerak.

Tiklash uchun:

1. Uzatmalar qutisi dastagini P (Parking) ga qo'ying.
2. DIC haydovchi axborot displeyida dvigatel havo filtri muddatini tanlang. Haydovchining axborot markazi (DIC) (Kengaytirilgan to'plam) ↪ 4-24 yoki Haydovchining axborot markazi (DIC) (Bazaviy to'plam) ↪ 4-21ga qarang.
3. Ekranni Tiklash/O'chirish holatiga o'tish uchun ✓ tugmasini bosing. Tiklashni tanlang, keyin ✓ ni bosing, keyin tiklashni tasdiqlash uchun Ha ni bosing.
4. 100% havo filtri muddati xabari dvigatel havo filtri yaroqlik muddatini kuzatish tizimining muvaffaqiyatli tiklanishidan so'ng namoyish etiladi.

### **Dvigatelnig havo filtri**

Havo filtiri oldi yo'lovchi tomonidan avtomobilning motor bo'limida joylashgan, Motor bo'limining umumiy ko'rinishi ↪ 9-5.

### **Dvigatelnig havo filtrini qachon tekshirish lozim**

Havo filtrini tekshirish va almashtirish haqida ma'lumot olish uchun Xizmat ko'rsatish jadvaliga qarang ↪ 10-3

### **Dvigatelnig havo filtrini qanday tekshirish lozim**

Havo filtrining ochiq korpusi bilan dvigatelni yoqish va ekspluatatsiya qilish mumkin emas. Havo filtrini yechishdan avval, korpus atrofini kir va changdan tozalang.

Dvigatelnig havo filtrini yeching. Havo filtrni biroz silkiting va undan chang va kirni chiqarish uchun uni ustiga taqillating (dvigatel tomonidan). Filtrni shikastlanishlarga tekshiring. Shikastlangan filtrni yangisiga almashtirish zarur. Havo filtr va uni elementlarini suz yoki qisilgan havo bilan tozalash ta'qiqlanadi.

Dvigatel havo filtrini almashtirish yoki tekshirish uchun:

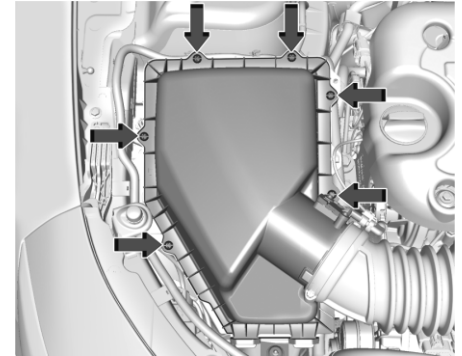

### **2,0 l hajmli qatorli 4 silindrli dvigatel**

1. Havo filtri korpusi qopqog'l vintlarini chiqaring.
2. Havo filtri korpusi qopqog'ini ko'taring va korpusdan filtr qiluvchi elementni chiqaring.
3. Korpus va filtrda qalinlashadigan yuzasini tozalang.

**⚠ OGOHLANTIRISH!**

Agar biron bir detalni almashtirish zarur bo'lsa, almashtirish uchun artikulning xuddi o'sha raqamiga yoki shunga o'xshash bo'lgan ehtiyot qismni qo'llash lozim bo'ladi. Boshqa o'rnatish o'lchamlariga yoki shakli yoki funkcionalligi almashtiriluvchi detal bilan farq qiluvchi ehtiyot qismning qo'llanilishi odamlarning jarohat olishi yoki avtomobil shikastlanishi sababi bo'lib qolishi mumkin.

4. Yangi havo filtrinini o'rnatish.
5. Filtr korpusi qopqog'ini taqing va uni vintlar bilan mahkamlang.

**⚠ OGOHLANTIRISH!**

Havo filtrisiz dvigatelni ishlashi uni oldida turgan odamlarni kuydirishi mumkin. Dvigatelda ishlarni bajarishda ehtiyotkorlikka rioya qiling. Havo filtri yechib qo'yilgan avtomobilning dvigatelinini ishga tushirmang yoki uni ekspluatatsiya qilmang, chunki dvigatelda qayta chaqnashlarda alanganing paydo bo'lish ehtimoli bor.

**⚠ DIQQAT!**

Yechilgan havo filtrda kir dvigatelga tushishi va uni ishdan chiqarishi mumkin. Havo filtriga ega bo'lmagan avtomobilni ekspluatatsiya qilishga yo'l qo'yilmaydi.

**Sovutish tizimi**

Sovutish tizimi dvigatelni ishlash uchun kerakli haroratini ta'minlaydi.

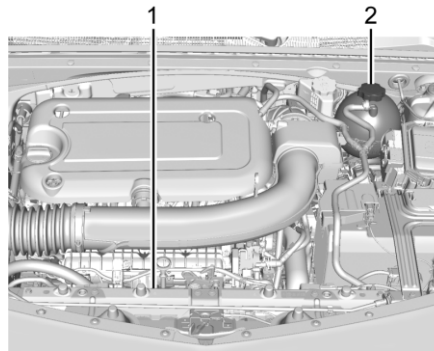
**2,0 l hajmli qatorli 4 silindrli dvigatel**

1. Dvigatelni sovutish ventilyatori.
2. Sovutish suyuqligining kengaytirish bachogi va predoxranitelli klapan bilan qopqog'.

**⚠ OGOHLANTIRISH!**

Kapot ostidagi dvigatelni sovutish elektrik ventilyatori yoqilib sizga ishlamayotgan dvigatelda ham jarohat yetqazishi mumkin. Qo'l, kiyim va asboblarni kapot ostidagi elektrik ventilyatordan uzoqda tutish kerak.

**⚠ OGOHLANTIRISH!**

Isitgich yoki radiatorning shlanglariga, yoki avtomobilning boshqa detallariga teginmang. Ular juda ham issiq bo'lishi va kuyish sababi bo'lib qolishi mumkin. Sizib chiqish mavjud bo'lgan holatda avtomobilni ekspluatatsiya qilmang; hamma sovutuvchi suyuqlik sizib chiqib ketishi mumkin. Bu dvigatelning alanganishiga va kuyish yetkazilishiga olib kelishi mumkin. Avtomobilning harakatlanishni boshlashidan avval barcha sizib chiqishlarni bartaraf qiling.

### Dvigatelni sovutish suyuqligi

Sizning avtomobilingiz dvigatelining sovutish tizimiga DEX-COOL sovutish suyuqligi quyilgan. "Texnik xizmat ko'rsatish jadvali" bukletini va Tavsiya etiluvchi suyuqliklar va moylash materiallari ⇨ 10-6ga qarang. Quyida sovutish tizimi konstruksiyasi va sovutish suyuqligini tekshirish va darajadan pasayish hollarida qo'shish usuli ta'riflangan. Agar dvigatelni haddan tashqari qizishi paydo bo'lsa, Dvigatelni qizib ketishi bo'limiga murojat qilish lozim ⇨ 9-14.

### Qanday suyuqlikni ishlatish lozim

#### OGOHLANTIRISH!

Toza suv yoki spirt kabi boshqa suyuqliklar tegishli sovutuvchi suyuqlikning qaynashi bilan taqqoslash bo'yicha ertaroq qaynashi mumkin. Agar sovutish tizimiga suv yoki muvofiq kelmaydigan sovutuvchi suyuqlik quyilsa, dvigatel haddan tashqari qizib ketishi, ammo bunda haddan tashqari qizib ketish haqida ogohlantirish berilmasligi mumkin. Bu dvigatelning alanganishiga va haydovchining yoki yaqinda joylashgan odamlarni kuyishlariga olib kelishi mumkin.

50/50 DEX-COOL sovutish suyuqligi va toza suv aralashmasidan foydalaning.

Bunday suyuqlik:

- -37 °C (-34 °F) havo haroratida muzlamaydi.
- 129 °C (265 °F) gacha isishda qaynamaydi.
- Zanglash va korroziyadan himoyalaydi
- Alyumin qismlarga ziyon keltirmaydi.
- Dvigatelning muvofiq haroratini ta'minlashga yordam beradi.

#### **DIQQAT!**

Toza ichimlik suvi bilan GM GMW3420 standartlariga mos keladigan DEX-COOL sovutish aralashmasidan boshqa suyuqliklarni ishlatmang. Boshqa barcha suyuqliklar dvigatel va avtomobilning sovutish tizimiga zarar yetkazishi mumkin, bu esa hozirgi avtomobil kafolati bilan qoplanmaydi.

Ishlatilgan sovutish suyuqligini maishiy chiqindilar uchun konteynerlar va yerga, kanalizatsion kollektorlar, ariq va ko'llarga to'kish ta'qiqlanadi. Sovutish tizimini almashtirishini mutaxassislari ishlatilgan sovutish suyuqlarini utilitatsiya qilishda qonun talablarini biladigan mutaxassislarga ega avtorizatsiya qilingan servis markazida bajarish lozim. Bu atrof muhit va sizning sog'lig'ingizni himoyalashga yordam beradi.

### Sovutish suyuqligini tekshirish

Sovutish suyuqligi darajasini tekshirishda avtomobil gorizontol tekislikda bo'lishi lozim. Kengaytiradigan bachokda sovutish suyuqligi borligini ko'zdan kechiring. Agar sovutish suyuqligining kengaytirish bachogi ichidagi suyuqlik qaynayotgan bo'lsa, hech qanday choralar ko'rmay uni sovushini kutish kerak. Agar sovutish suyuqligining kengaytirish bachogi ichida sovutish suyuqligi bo'lib, ammo uni darajasi belgilangan nuqtagacha yetmasa, kengaytirish bachogiga DEX-COOL sovutish suyuqligini 50/50 proporsiyada toza suv bilan aralashtirib quyung. Bu operatsiyani bajarishdan avval sovutish tizimi sovuganiga ishonch hosil qilish lozim. Agar kengaytirish baki ichidagi sovutish suyuqligi ko'rinmasa uni quyidagi yo'riqnomaga bo'yicha to'ldiring.

### Sovituvchi suyuqlik uchun bakka sovitish suyuqligini qanday to'ldirish kerak

#### ⚠ OGOHLANTIRISH!

Issiq sovutish tizimidagi bug'lar va qaynayotgan suyuqliklar bosim ostida bo'ladi. Hattoki, saqlagichli klapaniga ega bo'lgan qopqoqning bir oz buralishi ularning katta tezlikda chiqishiga olib kelishi mumkin, bu kuyish sababi bo'lib qolishi mumkin. Issiq sovutish tizimidagi qopqoqni, jumladan saqlagich klapaniga ega bo'lgan qopqoqni burash taqiqlanadi. Sovutish tizimi va saqlagich klapanli qopqoq sovgunicha kuting.

#### ⚠ OGOHLANTIRISH!

Sof suv yoki boshqa suyuqliklar, masalan alkogol, to'g'ri sovutish aralashmasini qaynashidan oldin qaynashi mumkin. Agar siz sovutish tizimiga toza suv yoki noto'g'ri sovutish aralashmasini quysangiz, dvigatel qizib ketishi mumkin, ammo qizib ketish haqida ogohlantirish bermaydi. Bu dvigatelda yong'inga olib kelishi va haydovchi yoki yaqin atrofdagi odamlar kuyishi mumkin.

#### ⚠ OGOHLANTIRISH!

Dvigatelning issiq detallariga sovituvchi suyuqlikning to'kilishi kuyishlarning sababi bo'lib qolishi mumkin. Sovituvchi suyuqlikning tarkibiga etilenglikol kiradi, u, agar dvigatelning detallari yetarlicha yuqori haroratga ega bo'lgan holatda qaynaydi.

#### ⚠ DIQQAT!

Maxsus sovutish suyuqligi quyish tartib-qoidalariga rioya qilmaslik dvigatelning haddan tashqari qizib ketishiga va tizimning shikastlanishiga olib kelishi mumkin. Agar sovutish suyuqligi idishida ko'rinmasa, dilingizga murojaat qiling.

Himoyalagich klapanli kengaytirish bakining qopqog'ini faqat sovitish tizimi, kengaytirish bakining qopqog'i va radiatorning yuqori shlangi sovgundan so'ng olish mumkin.



1. Qopqoqni soat millariga qarshi burang. Agar agar qopqoqdan chiqishga urinayotgan parning vishillashi eshitilsa, ovoz tinguniga qadar kutib turing. Vishillash tizimda hali bosim mavjudligini bildiradi.
2. Qolqoqni ohirigacha burang va olib tashlang.

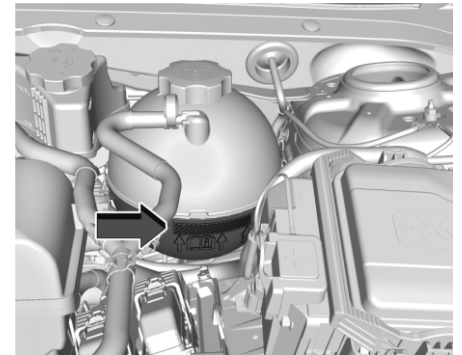

#### 2,0 l hajmdagi qatorli 4-silindrli dvigatelda sovituvchi suyuqlik uchun kengaytiruvchi bachok

3. Qo'shimcha quyishda sovituvchi suyuqlikning sathi bachokda ko'rsatilgan belgigacha yetgunga qadar shunday tegishli nisbatda uni kengaytiruvchi bachokka quyning, va qopqoqni o'z o'rniga o'rnatning. Dvigatelga ozgina ishlash imkonini bering. Zarurat tug'ilganida 1-3 harakatlarni takrorlang. Tizimni

to'ldirishda (masalan, texnik xizmat ko'rsatishdan keyin), "Xizmat ko'rsatishdan keyin tizimni avtomatik to'ldirish" bo'limidagi ko'rsatmalarga rioya eting.

### **Xizmat ko'rsatishdan keyin tizimning avtomatik to'ldirish**

Agar avtomobil to'plami bilan ushbu imkoniyat ko'zda tutilgan bo'lsa, u servisdan keyin yoki sovituvchi suyuqlikni qo'shimcha quyishdan keyin tizimni to'ldirish va uni tozalanishini soddaroq qiladi.

To'ldirish va havoni olib tashlash jarayonini faollashtirish uchun:

1. Sovuq tizimda kengaytiruvchi bachokning qopqog'i yonidagi tirqishdan ventilyatsiya quvurini uzib qo'ying. Sovituvchi suyuqlikni kengaytiruvchi bachokdagi belgigacha qo'shib quyung.
2. Ventilyatsion quvurni qayta kengaytiruvchi bachokka ulang va kengaytiruvchi bachokning qopqog'ini joyiga o'rnatung.
3. Akkumulatorga quvvatlash qurilmasini ulang.
4. Avtomobilni servis tartibiga o'rnatung. O't oldirish qulfiga kalitning holati ↻8-10ga qarang.
5. Havoni konditsionerlash tizimini o'chiring.
6. To'xtab turish tormozini yoqing.
7. Avtomatik uzatmalar qutisiga ega bo'lgan avtomobilda bir vaqtda akselerator va tormoz tepkilarini ikki sekundga bosung va so'ngra qo'yib yuboring.

Davr oxirida kengaytiruvchi bachokda sovituvchi suyuqlikning sathini tekshiring, yetmayotgan suyuqlikni qo'shib quyung. O't oldirishni o'chiring, toki dvigatelni boshqarish moduli (ECM) tinch holatga o'tmagunicha taxminan ikki minut kuting, va 3-7 harakatlarni takrorlang.

Bir vaqtda bachokdagi sathni kuzatib borib, nasos yoqilishi va boshqaruvchi klapanlarning o'zgarishi tovushini eshiting. Agar bachok bo'shab qolgan bo'lsa, o't oldirishni o'chiring, kengaytiruvchi bachokning qopqog'ini ehtiyotkorlik bilan yechib oling, belgilangan belgigacha sovituvchi suyuqlikni qo'shimcha quyung va 3-6 harakatlarni takrorlang. To'ldirish va havoni olib tashlash taomili taxminan 10 minutni egallaydi.

### **Dvigatelning qizib ketishi**

Asaboblar kombinatsiyasida sovituvchi suyuqligining darajasini ko'rsatuvchi ko'rsatkich mavjud. Bu ko'rsatkich dvigatelning qizib ketishi haqida ogohlantiradi. Dvigatelni sovituvchi suyuqlikning darajasiga qarang ↻ 4-10. Agar ushbu ogohlantirish paydo bo'lsa, haydovchi kapotni ko'tarmaslikka qaror qilsa texnik xizmat ko'rsatish markaziga zudlik bilan murojaat qilish zarur. Qo'shimcha ma'lumot uchun mahalliy dileringizga murojaat qiling.

Agar ushbu ogohlantirish habari paydo bo'lganda haydovchi kapotni ochishga qaror

qilsa, avtomobil gorizontal yuzalikda to'htatib qo'yilganiga ishonch hosil qilish zarur.

So'ngra dvigatelni sovitish ventilyatori aylanayotganligini tekshirish zarur. Agar dvigatel qizib ketsa ikkala ventilyator ham ishlayotgan bo'lishi kerak. Agar ventilyatorlar aylanmayotgan bo'lsa dvigatelni o'chirish va unga texnik xizmat ko'rsatish zarur.



### **DIQQAT!**

Dvigatelni sovitish tizimida sizib chiqish mavjudligi holatida dvigatelni ekspluatatsiya qilmang. Bu sovituvchi suyuqlikning yo'qotilishiga va tizimning yoki avtomobilning ishdan chiqish sababi bo'lib qolishi mumkin. Yuzaga kelgan sizib chiqishlarni zudlik bilan bartaraf qiling.



**Motor bo'limidan par chiqayotgan bo'lsa****⚠ OGOHLANTIRISH!**

Issiq sovutish tizimidagi bug'lar va qaynayotgan suyuqliklar bosim ostida bo'ladi. Hattoki, saqlagichli klapaniga ega bo'lgan qopqoqning bir oz buralishi ularning katta tezlikda chiqishiga olib kelishi mumkin, bu kuyish sababi bo'lib qolishi mumkin. Issiq sovutish tizimidagi qopqoqni, jumladan saqlagich klapaniga ega bo'lgan qopqoqni burash taqiqlanadi. Sovutish tizimi va saqlagich klapanli qopqoq sovgunicha kuting.

**Motor bo'limidan par chiqmayotgan bo'lsa**

Agarda dvigatel qizigani haqda ma'lumot bo'lib lekin motor bo'limdan par chiqmasa bu unchalik muhim holat emasligini ko'rsatadi. Odatda bu dvigatening biroz qizib ketkanini ham ko'rsatadi:

- Issiq kunlarda mashinaning kata tepaliklarga ko'tarilishi
- Kata tezlikdan so'ng avtomobilning to'satdan to'xtashi
- Avtomobillarning tirbandligi paytida neytralda yurishi.

Agarda dvigatelning qizib ketkanini parsiz ma'lumot kelsa unda:

1. Konditsionerni o'chiring.
2. Isitish moslamasini maksimal darajaga

ko'taring, ventilyatorni esa maksimal chastotaga ko'taring. Zarur bo'lganda oynalarni oching.

3. Iloji bo'lgan holatlarda chetga o'tib korobka peredachni P (parkovka)dan N(neytral) holatda o'tkazing va dvigatelni xolostoy ishlashiga imkon bering.

Agar haroratni o'lchovchi shkala qizil belgidan pastga tushsa unda harakatno davom ettirish mumkin. Avtomobil harakati 10 daqiqa past tezlikda olib keting. Oldingizdagi avtobildan ma'lum bir distansiyani saqlang.

Agar ogohlantirish tugmasi yana yonmasa harakatingizni o'z maromida davom ettiring va sovutish sistemasini tekshirtiring. Agarda ogohlantirish tugmasi yana yonsa unda avtomobilni darhol chetga olib to'xtating. Agarda uch daqiqa ichida par ko'rinmasa dvigatelni o'zini ishlating. Agarda ogohlantirish tugmasi displeyda chiqaversa, dvigatelni o'chirib uni sovushini kuting.

**Yuvuvchi suyuqlik****Qanday suyuqlikni ishlatish joyiz**

Agarda shamol oynasi uchun suyuqlik kerak bo'lsa, uni ishlatish oldidan qo'llanmani o'qing. Agarda avtomobil sovuq o'ikalarga eksport qilinayotgan bo'lsa unda sovuqqa chidamli bo'lgan suyuqlikni ishlatishimiz lozim.

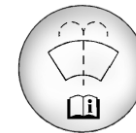
**Yuvuvchi bo'limga suyuqlikning qayta quyilishi**

Yuvuvchi belgisi mavjud bo'lgan bo'limning qopqog'ini oching. Suyuqlikni bo'lim to'lmaguniga qadar quyung. Bachokning umumiy joylashuvini ↗ 9-5 bo'limda ko'rishingiz mumkin.

 **DIQQAT!**

- Suv itarib chiqaruvchi qo'shimchalari mavjud yuvuvchilarni ishlatish mumkin emas, chunki ular cho'tkalaning vibratsiyasining ishlashiga xalaqit berishi mumkin.
- Dvigatel sovutish moslamasini (antifrizni) oyna yuvuvchiga qo'shish mumkin emas. Bunday suyuqlik oldi oyna va avtomobilning lak bo'yog'ini yo'qotishi mumkin.
- Oddiy suvni yuvuchiga ishlatiladigan suyuqlik bilan aralashtirish mumkin emas. Suv bachokning ishdan chiqishi va undagi suyuqlikni qotib qolishiga olib kelishi mumkin.
- Yuvuvchi uchun ishlatiladigan kontsentirlashgan suyuqlik miqdorini ishlab chiqarish bo'limidan ko'rishingiz mumkin.
- Qattiq sovuq vaqtda bachokni 3/4 qismga to'ldiring. Bu suyuqlikka muzlash holatida kengayish imkonini berad. Aks holda chekkalariga qadar to'ldirilgan bak muzlab qolgan suyuqlikdan shikastlanishi mumkin.

**Tormoz sistemasi**

Tormozning diskovoy kolodkalarining o'z indikatorini mavjud bo'lib, u kolodkalarining yedirilgan vaqtda g'ichiraydigan ovoz chiqarib kolodkalarni almashtirish kerakligini ma'lum qiladi. Unday tovushlar gohida paydo bo'lishi yoki avtomobil harakati vaqtida tinmasdan eshitiishi, ammo haydovchi tormozni qattiq bosgan vaqtda g'ichiraydigan ovoz yo'qolishi mumkin.

 **OGOHLANTIRISH!**

Tormoz kolodkalarining bunday ovozi ularning tez orada ishlamasligini bildiradi. Bunday holatlar avariya ham olib kelishi mumkin. Agarda tormoz kolodkalarining yedirilishi haqidagi tovush paydo bo'lgan bo'lsa tez orada albat avtomobilni texnik xizmatdan o'tkazish lozim.

 **DIQQAT!**

Agarda tormoz kolodkalarining nosozligini inobatga olib uni texnik ko'rikdan vaqtida o'tkazilmasa bunday holat kata nosozliklarga olib kelishi mavjud.

Ayrim bir klimatik sharoitlar tormozning birinchi bosilganida tormoz kolodkalarining siqilishiga va g'ichiragan ovoz eshitiilishiga olib kelishi mumkin. Bunday holat tormozning nosozligini bildirmaydi.

Bunday holatlar g'ildirak gaykalarining tortilishi oqibatida tormoz mexanizmining pulsatsiyasiga olib keladi. G'ildiraklarni almashtirayotkaningizda tormoz kolodkalarining holatini tekshirib g'ildirak gaykalarini kerakli darajada tortib qo'ying. Uni ⇄ 11-2 bo'limida ko'rishingiz mumkin.

Tormoz kolodkalarini komplekt almashtirish lozim.

**Tormoz pedaling harakati**

Tormoz pedali sekin o'z joyiga qaykanda yoki bo'lmasa pedal harakati o'zidan o'zi ko'tarilsa rasmiy dilleringizga murojaat qiling. Bunday nosozliklar ayrim tormoz sistemasidagi texnik xizmatlarni ko'rsatishi mumkin.

**Tormoz sistemasidagi detallarning almashinuvi**

Tormoz sistemasining eski detallarini albatta firmadan olingan qismlariga almashtirish lozim. Bo'lmasa almashtirgan tormoz qismlarining yaxshi ishlamaslik hodisalari yuzaga kelishi mumkin. Boshqa tormoz qismlari yoki sifatsiz

qo'yilgan tormoz qismlari har xil kutilmagan holatlarga olib kelishi mumkin.

### Tormoz suyuqligi



Tormoz silindirining asosiy bachokiga GM tormoz suyuqligining DOT 4 o'rnatilgan u uning qopqoq qismida yozilgan. Motor bo'limining umumiy qismi ⇨ 9-5, bo'lib bachok qismining qayerda joylashganligi ko'rsatilgan.

### Tormoz suyuqligining tekshirilishi

Avtomobilni gorizontaal holatga joylashtirib dastakni P(parkovka) bo'limiga o'tkazing. Tormoz suyuqligi darajasi bachok tepa va pastki devorlari orasida bo'lishi lozim.

Bachokdagi suyuqlik ikki xil paytda tushib ketishi mumkin:

- Tormoz kolodkalarining yedirilishi holatida. Yangi tormoz kolodkalarini o'rnatilishi tormoz suyuqligining oshishiga olib keladi.

- Hidroprivoda tormoz sistemasining oqishi tufayli. Bunday holatlarda gidroprovod remonti bajariladi. Oqish tufayli u kata nosozliklarga olib kelishi mumkin.

Bachok qopqogini olishdan oldin qopqoqning o'zining va yon atroflarini tozalash lozim.

Tormoz suyuqligini bor suyuqlik ustiga qo'shish mumkin emas. To'ldirish oqibatida tormoz suyuqligining oqish holati to'xtamaydi. Agarda tormoz kolodkalarining yemirilishida tormoz suyuqligi quyilgan bo'lsa, yangi kolodkalar quyilgan vaqtda tormoz suyuqligi ko'payib ketish holatlari mavjud bo'ladi.

Qayta quyish yoki to'kib tashlash holatlari faqatgina gidroprovod bilan o'tkazigan remont ishlaridan so'ng qilinishi mumkin.



### OGOHLANTIRISH!

Tormoz suyuqligining qayta quyilishi uni dvigatelga quyilib ketishi va bu holat tufayli u yonib ketishiga olib kelishi mumkin. Bunday holat dvigatelni ishdan chiqishiga hamda haydovchining tan jarohat olishiga olib kelishi mumkin. Tormoz suyuqligini faqatgina gidravlika bilan bo'lgan remont ishlaridan so'ng qayta quyish mumkin.

Agarda tormoz suyuqligi minimal holatga kelsa tormoz sistemasida mavjud bo'lgan lampa yonadi. Kontrol lampa haqida ma'lumotni ⇨ 4-15 da ko'rishingiz mumkin.

Vaqt o'tishi bilan tormoz suyuqligida suv miqdori ko'payib uni yaroqsizligiga olib kelishi mumkin.

Tormoz suyuqligini aytilgan vaqtda o'zgartirib turish, tormoz yo'lining oshishidan saqlaydi.

O'z dileringizga murojaat qiling.

### Qanday suyuqlikni quyish maqsadga muvofiq bo'ladi

Suyuqlik faqatgina GM DOT 4 bo'lishi lozim. Ishlatilishi mumkin bo'lgan suyuqliklar ⇨10-6 da ko'rsatilgan.



### OGOHLANTIRISH!

Boshqa ishlatilgan tormoz suyuqligini tormoz sistemasini ishdan chiqishiga olib kelishi mumkin. Bunday holat uning ishdan chiqishiga va avariya olib kelishi mumkin. Faqatgina sertifikatlangan GM suyuqligidan foydalaning.

**▲ DIQQAT!**

Laklangan yoki kraskalangan joylarga to'kilgan suyuqlik ularni shikastlantirishi mumkin. Bunday holatlarda ularni tezda artib yuborish lozim.

**Akkumulyator batareyasi**

Yaxshi akkumulyator batareyasi hech qanday texnik xizmatlarni talab qilmaydi. Qopqoqni ochib qayta suv quyish shart emas.

Agarda ayrim sabablarga ko'ra almashtirish kerak bo'lsa unda ustidagi nakleykasidagi raqamini ko'rib shu raqamga almashtirish kerak. Akkumulyator batareyasining joylashuvini ⇨9-5 dan ko'rishingiz mumkin.

12 volt kuchlanishdagi AGM turidagi akkumulator batareyasi qo'llaniladi. Standart 12-volti akkumulator batareyani o'rnatilishi 12-volti akkumulator batareyaning xizmat muddatini qisqartirilishiga olib keladi.

12-volti akkumulator batareyasi uchun quvvatlash qurilmasini AGM texnologiyasiga ega bo'lgan 12-volti akkumulator batareyasi bilan qo'llashda ba'zi quvvatlash qurilmalarida AGM akkumulator batareyasi uchun maxsus sozlama mavjuddir. Agar mavjud bo'lsa, quvvatlash kuchlanishini 14,8 voltgacha cheklash uchun quvvatlash qurilmasida AGM sozlamasini qo'llang.

**Start-stop tizimi**

Avtomobil yonilg'i sarfini pasaytiruvchi dvigatelni avtomatik to'xtatish/ishga tushirish tizimiga egadir. Dvigatelni avtomatik to'xtatish/ishga tushirish tizimi ⇨ 8-13ga qarang.

**▲ OGOHLANTIRISH!**

Akkumulyator batareya oldida gugurt va yonadigan moddalardan foydalanish tavsiya qilinmaydi. Agarda svet kerak bo'lsa fonarni ishlatish. Avtomobil akkumulyator oldida chekish man etiladi.

Avtomobil akkumulyatori oldida ochki kiygan holda ish qilish kerak. Bolalarni akkumulyator batareya oldiga olib kelmang.

**▲ OGOHLANTIRISH!**

Akkumulator batareyalarida kuyish jarohatini yetkazishi mumkin bo'lgan kislotaga egadir, va bundan tashqari, batareyalar portlash xavfiga ega bo'lgan gazni ajratib chiqaradi. Ular bilan ehtiyotsizlik bilan muomala qilishda jiddiy jarohatlar olish mumkin. Akkumulator batareyasi yaqinida ishlarni bajarishda yo'riqnomaga aniq rioya qilish lozim.

**▲ OGOHLANTIRISH!**

Akkumulator batareyasining klemmalari shtirlari, klemmalari va muvofiq anjomlari qo'rg'oshin yoki qo'rg'oshin birikmalarini saqlaydi, ular saratonni keltirib chiqarishi va odamning reproduktiv funksiyasiga zarar yetkazishi mumkin. Ishlarni bajarib bo'lgandan so'ng qo'llarni yuving.

**Avtomobilni saqlash****▲ OGOHLANTIRISH!**

Akkumulator batareyalarida kuyish jarohatini yetkazishi mumkin bo'lgan kislotaga egadir, va bundan tashqari, batareyalar portlash xavfiga ega bo'lgan gazni ajratib chiqaradi. Ehtiyotsiz muomalada bo'lish jiddiy jarohat olishning sababi bo'lib qolishi mumkin.

Kam ishlatilishi: batareya ishdan chiqmasligi uchun qora manfiy (-) provodni akkumulyator batareyasidan olib tashlang.

Ko'p vaqt ishatilishi: qora manfiy (-) provodni olib tashlang yoki bo'lmasa tinimsiz zaryadka uchun kam quvvatni ishlatish.

### Avtomatik korobka uzatishning blokashirilgan qayta uzatish funksiyalari qayta tekshirish

#### **OGOHLANTIRISH!**

Bunday holatlarda avtomobil to'satdan harakatga kelishi mumkin. Bunday holatlarda haydovchi va yo'lovchilar jarohat olishlari mumkin.

1. Avtomobil harakatdan oldin yon atrofda joy yetarlik ekanligini qarab chiqing. Avtomobil gorizontal holatda bo'lishi lozim.
2. To'xtab turish tormozini tortib qo'ying. Agar avtomobil harakatlanishni boshlasa, darhol tormoz tepkisiga bosishga tayyor turing.
3. Dvigatel o'chirilgan holatda o't oldiring ammo dvigatelni ishga tushirmang. Tormoz pedalini bosmagan holatda uzatish pedalini **P** (parkovka) ko'rinishiga olib keling. Agarda **P** (parkovka)dan o'tsa unda dillerga murojaat qilishingiz kerak.

### To'xtash tormozi va P mexanik parkovkasi

#### **OGOHLANTIRISH!**

Bunday holatlarda avtomobil ishga tushishi mumkin. Bu haydovchi va atrofdagi odamlarni jarohat olishiga olib kelishi mumkin. Avtomobil oldida joy bor ekanligini ko'ring. Avtomobil tormoz pedalini bosishga tayyor turing, chunki harakatga kelishi mumkin.

Avtomobil qiya tepalikda joylashtiring. Oyog'ingizni tormoz pedaliga qo'yib turish tormozini qattiq torting.

- Turish tormozini tekshirish uchun avtomobilni harakatsiz ushlab turing. **N** (neytral) holat hamda ishlayotgan dvigatelda uzatish korobkasidan sekin oyog'ingizni tormoz pedalidan oling. Bu holatni avtomobil turish tormozida bo'lmaguniga qadar davom ettiring.
- **P** (parkovka) holatini tekshirish uchun avtomobilni harakatsiz ushlab turing. Ishlayotga dvigatelda **P** (parkovka)ni yoqing. Undan so'ng turish tormozini to'xtating va tormoz pedalini qo'yib yuboring.

Rasmiy dilleringizga murojaat qiling va texnik xizmat kerakmas ekanligini bilib oling.

**Oyna tozalash cho'tkalarini almashtirish**  
Oldi oynadagi oyna tozalash cho'tkalarini yaroqliligini tekshirish lozim. cho'tkalarni tez-tez tozalab turish maqsadga muvofiq bo'ladi.

Agarda oyna tozalash cho'tkalari yaroqsiz holatga kelib oynalarni tozalay olmasa ularni yangisiga almashtirish lozim. cho'tkalarining uzunasi va hajmini Xizmat ko'rsatish bo'limining ⇨ 10-7 bo'limida ko'rsatib o'tilgan.

#### **DIQQAT!**

Agarda oyna tozalash dastagi cho'tkalarisiz oldi oynaga tegsa u uni ishdan chiqarishi mumkin. Har qanday shu holatlar ularni garatiyaga ega bo'lishiga so'z bermaydi. Oynatozalash dastaklarini cho'tkalarisiz oldi oynaga qo'yish man etiladi.

Oyna tozalash cho'tkalarini almashtirish uchun:  
1. Oldi oyna tarafdin oyna tozalash cho'tkalarini torting.

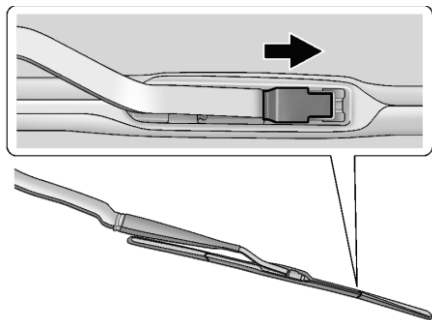

2. Oyna tozalash dastagiga ulangan cho'tka o'rtasidagi fiksatorni tepaga torting.
3. Qayrilgan dastakdan olib tashlash uchun fiksatorni ochib cho'tkani pastga torting.
4. Oyna tozalash cho'tkasini yeching.
5. 1-3 punktlarini teskari bajaring va kerakli joyga yangi cho'tkani joylashtiring.

### Old oynani almashtirish

#### Haydovchiga yordam tizimlari

Agar old oynani almashtirish talab etilsa, avtomobil esa haydovchiga yordam tizimi uchun oldingi kamera sensori bilan jihozlangan bo'lsa, GMning almashtiriluvchi old oynasini qo'llash tavsiya etiladi. Almashtiriluvchi old oyna to'g'ri tekislanishi uchun GMning texnik talablari bilan muvofiqlikda o'rnatilishi kerak. Aks holda, ushbu tizimlar tegishli tarzda ishlamasligi, displeyga xabarlar chiqarishi yoki umuman ishlamay qolishi mumkin. Old oynani to'g'ri almashtirish uchun o'z dilingizga murojaat qiling.

#### Akustik old oyna

Avtomobil akustik old oyna bilan jihozlangan bo'lishi mumkin. Agar old oynani almashtirish talab etilayotgan bo'lsa, akustik old oyna taqdim etuvchi afzalliklarni avvalgidek qo'llash mumkin bo'lishi uchun akustik old oynaga buyurtma bering.

### Gazli tiragichlar

Ushbu avtomobil kapot / yukxona / orqa ko'tarma eshigini to'liq ochiq holatda ko'tarishda va ushlab turishda yordam beradigan gazli tiragichlar bilan jihozlangan.

#### ▲ OGOHLANTIRISH!

Agar kapot / yukxona / orqa ko'tarma eshigi ochiq turganda gaz tiragichlari ishdan chiqsa, siz yoki uchinchi shaxslar jiddiy shikastlanishlari mumkin. Xizmat ko'rsatish uchun transport vositasini darhol dilingizga olib boring. Gaz tiragichlarni vaqti-vaqti bilan vizual ravishda yemirilish, yorilish yoki boshqa shikastlanishlar mavjudligini tekshirib turing. Kapot / yukxona / orqa ko'tarma eshigi yetarli kuch bilan ochilganligiga ishonch hosil qiling. Agar tiragichlar ushlamasa kapot / yukxona / orqa ko'tarma eshiklarini ishlatmang. Avtomobilni ta'mirlashga bering.

#### ▲ DIQQAT!

Gazli tiragichlarga lenta va ashyolarni ilmang. Bundan tashqari, gazli tiragichlarni bosmang va tortmang. Bu avtomobilga zarar yetkazishi mumkin.

### FARA CHIROQLARINING YO'NALISHINI TO'G'IRLASH



**Kapot**

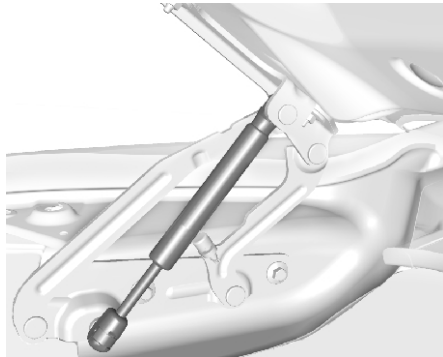

**Yukxona**

**Fara chiroqlarining joylashuvini to'g'irlash**  
Bunday funktsiya ishlab chiqaruvchilar tomondan bajarilgan bo'lib qayta to'g'irlash talab etilmaydi.

Agarda avtomobil avariya jarohat olgan bo'lsa, faralar joylashuvi o'zgargan bo'lishi mumkin. Agarda ularni to'g'irlash zarur bo'lsa TXK ga murojaat qiling.

### CHO'G'LANMA LAMPALARINI ALMASHTIRISH

O'zgartirish uchun lampaning tegishli turini yoki ushbu bo'limda ko'rsatilmagan lampani almashtirish tartibini aniqlash uchun dileringizga murojaat qiling.

**⚠ DIQQAT!**

Lampochkalarni bozorda taklif qilinayotgan LED yoritgichlariga almashtirmang. Bu avtomobilning elektr jihozlariga shikast etkazishi mumkin.

#### Galogen lampalar

**⚠ OGOHLANTIRISH!**

Galogen lampalar ichida gaz mavjud bo'lib, agarda ularni qirib yoki tushurib yuborilsa ular portlash holatiga olib kelishi mumkin. Bunday holatlar insonlarni jarohatiga olib kelishi mumkin. Albatta qo'llanma bilan tanishib chiqing.

#### Svetodiod yoritish

Avtomobilida bir nechta faralar mavjud bo'lib, ular orasida svetodiod lampalar ham mavjud. Ularni almashtirish uchun TXK ga murojaat qilishingiz lozim.

### Blok faralar, oldi ko'rsatkichlarni qayirish va turish olovlari

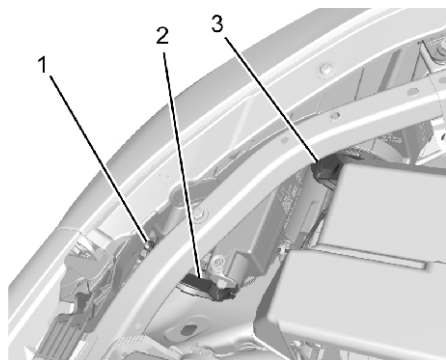

### Haydovchi tomoni ko'rsatilgan, yo'lovchi tomoni o'xshash

1. Yon gabarit chirog'i
2. Yaqinni yoritish farasi
3. Uzoqni yoritish farasi

### Faralar (LS/LT)

Blor faralardagi lampalarni almashtirish uchun:

1. Kapotni oching. Kapot ⇨ 9-3 ni qarang.
2. Blok farada joylashgan yaqin svetdagi lampalarni almashtirish uchun, shamol oynasi bachogining boshini olib, so'ngra uning ustini bachokdan torib oling.

3. Blok fara korpusining orqa tarafidagi qopqoqni yechib uni soat millarining teskarisi bo'ylab burang.
4. Chiqarib olish uchun elektr ulagichidagi fiksator chiqqan joyini siqing.
5. Lampani blok faradan soat millardan teskari tarafga burab oling.
6. Chiroqni almashtiring va 1-5 bosqichlarda tasvirlanganidek, teskari tartibda o'rning.

### Faralar (Premier)

Almashtirish uchun dilerga murojaat qiling.

### Oldi burilish ko'rsatkichlari va turish chiroqlari

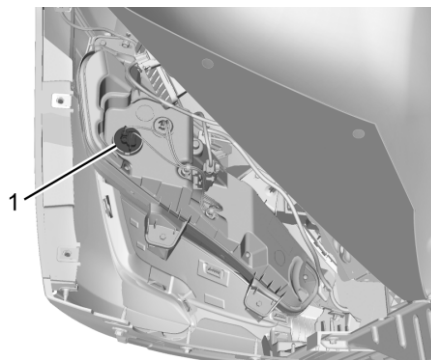

Ushbu chiroqning cho'g'lanma lampalaridan birini almashtirish uchun:

1. Rul g'ildiragini almashtirishi talab qilinayotgan chiroqdan teskari yo'nalishda aylantiring.
2. Avtomobilda ta'minlangan otvertka yordamida old g'ildirak qanot osti qoplamasini ushlab turadigan mahkamlagichlarni yechib oling.
3. Burilish ko'rsatkichi chirog'ining orqa tomoniga yo'l ochish uchun qanot osti qoplamasini orqaga torting.
4. Burilish ko'rsatkichi chirog'i lampasini soat miliga teskari tomonga burab chiroq korpusidan chiqarib oling.
5. Lampani almashtiring va 1-4 bosqichlarda tasvirlanganidek teskari tartibda o'rning.



**Orqa gabarit chiroqlar, qayirish ko'rsatkichlari, stop - signal fonarlari, orqaga yurish chiroqlari (LS va LT)**

**Gabarit fonarlar va yukxona qopqog'idagi chiroqlar.**

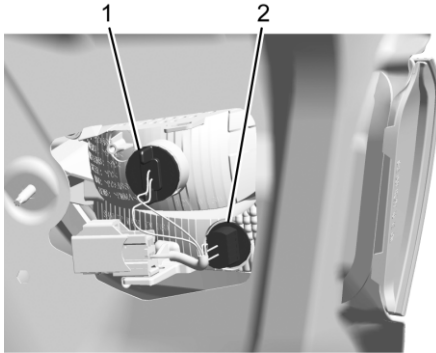

1. Orqaga yuruvchi fonar chirog'i
2. Orqa gabarit chirog'i

1. Yukxonani oching. Yukxona ⇨ 1-14 qarang.
2. Tugmalarni yeching va obivka panelini olib tashlang.
3. Lampani patron bilan olib tashlang uning uchun soat millariga teskari buran torting.
4. Patron dan lampani chiqarib oling.
5. Yangi lampani qo'ying.
6. Lampani patron ga soat millari bo'ylab joylashtiring.
7. Obivkani orqaga yana qaytarib qo'ying.

**Orqa stop-signalari, gabarit chiroqlar va qayirish ko'rsatkichlari**

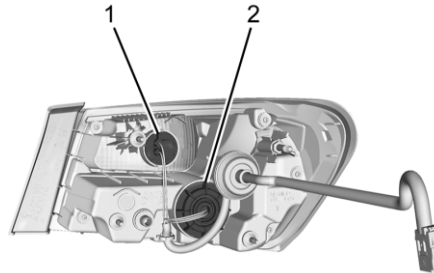

1. stop-signal\orqa fonar.
2. Qayirish ko'rsatkichi.

**⚠️ DIQQAT!**

Lampalarni yeching va joylashtirish paytidagi xatoliklar ular ichiga suv kirishi ularni ishdan chiqarishi mumkin. Lampalarni almashtirish uchun orqa gabarit fonarlarini butunlay chiqarish shart emas. Lampalarni yukxona teshigidan almashtirish kerak.

Lampalarni almashtirish uchun:

1. Yukxonani oching. Yukxona ⇨ 1-14 ga qarang.
2. Tugmani bosib yukxona obivkasini olib tashlash kerak.
3. Oltita burchaklik gaykani uch tarafdin burab chiqing.
4. Lampalarni orqaga tortgan holda chiqarib oling.
5. Gabarit fonarning orqa qismidan lampalarni patron dan soat millariga teskari holda chiqarib oling.
6. Lampalarni patron dan soat millariga teskari holda burab chiqaring.
7. Yangi lampalarni patron ga joylashtiring.
8. Gabarit ichiroq korpusining orqa qismiga yangi lampalarni va patronni soat millari bo'ylab joylashtiring.
9. Obivkani joyiga qo'ying va hamma gaykalarni butrab qo'ying.

**Orqa gabarit chiroqlar, burilish ko'rsatkichlari, stop-signal chiroqlari, orqaga yurish chiroqlari (Premier)**

**⚠️ DIQQAT!**

Lampalarni yeching va joylashtirish paytidagi xatoliklar ular ichiga suv kirishi ularni ishdan chiqarishi mumkin. Lampalarni almashtirish uchun orqa gabarit fonarlarini butunlay chiqarish shart emas. Lampalarni yukxona teshigidan almashtirish kerak.

Yukxona qopqog'idagi stop-signallarda/orqa gabarit chiroqlarda va chiroqlarda nurdiodlari qo'llaniladi. Ularni almashtirish uchun, o'z dileringizga murojaat qilishingiz zarur bo'ladi.

**Orqaga yurish chiroqlari**

1. Yukxonani oching. Yukxona ↗ 1-14 ga qarang.
2. Obivka panelini tugamalarni bosgan holda olib tashlang.

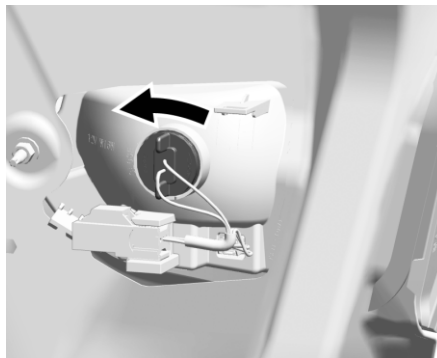

3. Lampalarni patron bilan soat millariga teskari holatda aylantirib chiqaring.
4. Lampalarni patronidan olib tashlang.
5. Patronga yangi lampa joylashtiring.
6. Soat millariga to'g'ri aylantirgan holatda joylashtiring.
7. Obivkani qayta yukxonaga joylashtiring.

**Nomer belgisi tepasidagi chiroqlar**

U yerdagi biror bir lampalarni almashtirish uchun:

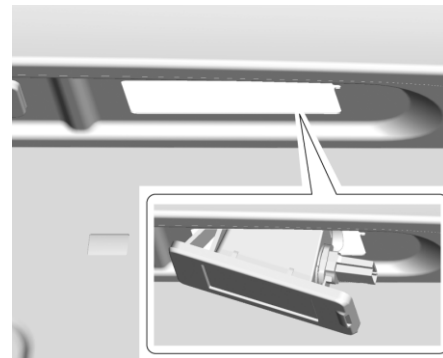

**Yo'lovchi tarafidan bo'lgan holat ko'rsatilgan haydovchi tarafidan ham xuddi shunday**

1. Fonarga qaratilgan fiksatorni bosing.
2. Fonarni olish uchun pastga torting.

## ELEKTRIK SISTEMA

### Katta quvvatdagi qurilma provodka

#### ⚠ OGOHLANTIRISH!

Katta kuchlanish hushidan ketish oqibatlariga olib kelishi, tan jarohat olinishi va o'limga olib kelishi mumkin. Katta voltli avtomobil uskunalarini tekshirishni faqatgina mutaxassislarga topshiring. Katta voltli elementlarda kerakli nakleykalar yopishtirilgan. Ularni ochish, bo'laklarga bo'lish mumkin emas. Provod jgutlari katta voltga ega bo'lib ular olov rangli splenkalarga yoki ustilariga nakleyka yopishtirilgan bo'ladi. Ularni kesish, bo'lish yoki o'zgartirish mumkin emas.

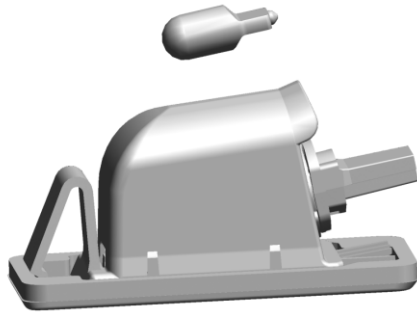

3. Blok faradan chiqarish uchun lampa patronini soat millariga teskari holatda chiqarib oling.
4. Partondan lampani chiqarib oling.
5. Yangi lampani patronga soat millari bo'ylab joylashtiring.
6. Fonarni qayta joylashtirib fiksatorni bosing.

### Elektrik sistemasining haddan tashqari zo'riqishi.

Avtomobilida avtomatik o'chiruvchi moslamalar va moslamalarni saqlovchi uskunalar mavjud bo'lib ular avtomobilning elektrik sistemasini haddan tashqari ko'payib ketishini oldini olishadi.

Predoxranitel va avtomatik o'chiruvchi moslamalar avtomobildagi elektr qurilmalarini saqlaydi.

Agarda tok o'g'irligi juda baland bo'lsa, avtomatik o'chirish moslamalari yopib o'chib, elektr uzatkichini tok nagruzkasi normal holatga kelguniga qadar ushlab turadi. Bunday yordamchi kuchlar elektrik sistemasining haddan tashqari oshishi va yong'in holatlari paydo bo'lishidan biroz bo'lsa ham saqlaydi.

Agarda yo'l harakati vaqtida predoxranitelingiz kuyib qolsa uni almashtirish uchun xuddi shunday nominalga ega bo'lgan predoxranitelni olib uni ehtiyotkorlik bilan almashtirishingiz kerak. Predoxranitelni qisqa muddatga hozirda ishlatilishi majbur bo'lmagan simdan olishimiz mumkin. Olingan predoxranitelni iloji boricha tezroq joyiga qo'yish lozim.

Saqlagich holatini tekshirish uchun, uning ichidagi eruvchan ulagichga qarang. Agar ushbu tasmali simcha uzilgan yoki erigan bo'lsa, saqlagichni almashtiring. Kuygan saqlagichni xuddi o'sha o'lchamdagi va

nominaldagi yangi saqlagichga almashtirish zarur.

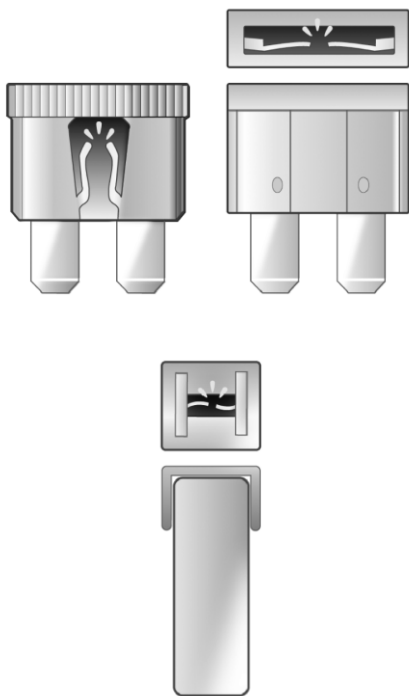

Kuygan saqlagichni almashtirish

1. Dvigatelni o'chiring.
2. Motor bo'linmasidagi saqlagichlar bloki ichida saqlagichlarni yechib olish uchun maxsus instrument joylashtirilgan.

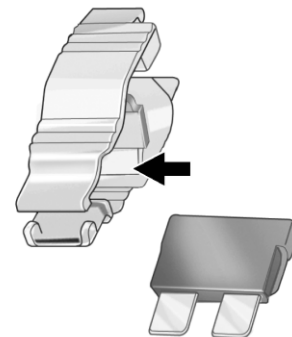
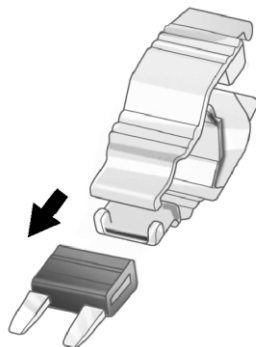

3. Yuqorida rasmda ko'rsatilgani kabi saqlagichni tepadan yoki yon tomondan ushlab olish uchun uni qo'llang.

4. Agar saqlagich shoshilinch almashtirishni talab etayotgan bo'lsa, saqlagichlar blokidan xuddi o'sha nominaldagi boshqa saqlagichni qo'llang. Avtomobil ekspluatatsiyasi xavfsizligiga ta'sir etmaydigan o'sha zanjirdagi saqlagichni oling. 2-3-banda tavsiflangan harakatlarni takrorlang.

5. Almashtirish uchun tanlab olingan saqlagichni kuygan saqlagichning uyachasiga o'mating.

Birinchi imkoniyat tug'ilishi bilanoq kuygan saqlagichni almashtirish uchun dilerga murojaat qiling.

### Faralarning elektroprovodkasi

Haddan tashqari elektrika quvvatining oshishi lampalarning yonib o'chishiga ba'zi hollarda esa butunlay yonishiga olib keladi. Blok fara provodlardagi jgutlarni tekshiring.

### Oldi oynaning tozalagichlari

Katta hajmdagi qor yoki yomg'ir tufayli oynatozalash uskunasi elektr simi qizishi tufayli oyna tozalagichlar to'xtab keyin yana sovugach o'z ishini davom ettiradi. Elektr sepi haddan tashqari quvvatdan himoyalangan bo'lsada, katta miqdordagi qor va yomg'ir tufayli oynatozalash mexaizmining ishdan chiqishiga olib kelishi mumkin. Oynatozalash uskunasini ishlatuvchilar uchun oldi oynadan doim kerak bo'lmagan qorni olib tashlash talabi qo'yiladi.

Agarda texnik nosozliklar qor va yomg'ir bilan vujudga kelmagan bo'lsa ularni bartaraf etish lozim.

### Saqlagichlar va avtomatik o'chirgichlar

Avtomobilidagi elektr simlari zanjirlari saqlagichlar va avtomatik o'chirgichlarni uyg'unlashtirish yordamida qisqa tutashuvdan himoyalangan. Bu elektr tarmog'ida nosozlik sababli shikastlanishlarning yuzaga kelish ehtimolini ahamiyatli pasaytiradi.

#### ⚠ XAVF-XATAR

Saqlagichlar va elektr uzgichlarda ularning nominal tok qiymati belgilanadi. Saqlagichlar va elektr uzgichlarni almashtirishda ko'rsatilgan nominal tok qiymatidan oshmang.

Yuqori nominal tok qiymatiga ega saqlagich yoki elektr uzgichdan foydalanish avtomobilning yong'iniga olib kelishi mumkin. Siz yoki boshqalar jiddiy jarohat olishi yoki halok bo'lishi mumkin.



#### ⚠ OGOHLANTIRISH!

Asl GM saqlagichlarining texnik xususiyatlariga mos kelmaydigan saqlagichlarni o'rnatish yoki ishlatish xavfli. Saqlagichlar ishlamay qolishi va yong'inga olib kelishi mumkin. Bu odamlarning jarohatlanishiga yoki o'limiga olib kelishi mumkin, shuningdek, avtomobilga shikast yetishi mumkin.

Qo'shimcha asbob-uskunalar va avtomobil modifikatsiyalari ⇨ 9-2 va Umumiy ma'lumotlar ⇨ 9-2 bo'limlariga qarang. Saqlagichlarni tekshirish va ularni almashtirish tartibini Elektr tizimining ortiqcha yuklanishi ⇨ 9-25da qarang.

### Motor bo'limida saqlagichlar bloki

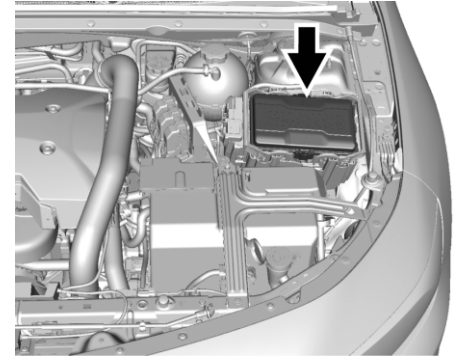

Motor bo'linmasida himoyalagichlar bloki haydovchi tomonida joylashgan.

Dvigatel bo'limidagi saqlagichlar blokida saqlagichlar uchun sug'urgich mavjud. Ur saqlagichlar blokidan saqlagichlarni osongina sug'urish uchun ishlatilishi mumkin.



**DIQQAT!**

Avtomobilning elektrli detaliga to'kilgan suyuqlik uni ishdan chiqishiga olib kelishi mumkin. Har doim istalgan elektrli detallarning qopqog'ini yopib yurish zarur.

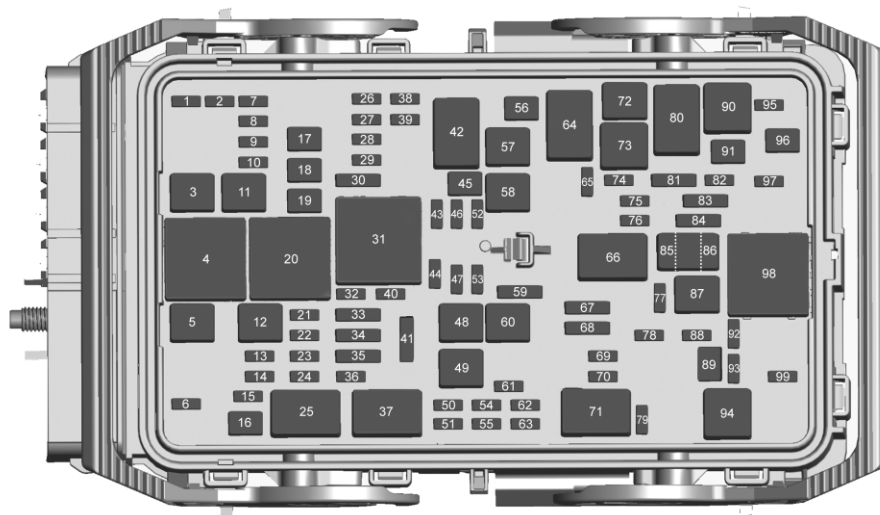

Avtomobil rasmda ko'rsatilgan barcha rele, funksiya va himoyalagichlar bilan jihozlanmagan bo'lishi mumkin.

Eruvchan saqlagichlar	Ishlatilishi
1	–
2	–
3	Antibloklash tormozlanish tizimi nasosi / tormozlar elektr kuchaytirgichi
5	–
6	Yukxona qopqog'i
7	–
8	O'rindiqlarni sozlash xotira moduli
9	–
10	–
11	Isitish tizimi ventilatori dvigateli, ventilyatsiya va konditsionerlash
12	Orqa oyna isitgichi
13	Oynalarni isitgich
14	–

Eruvchan saqlagichlar	Ishlatilishi
15	Passive entry tizimi / Passive start
16	Old oyna tozalagichlar
17	Yo'lovchilar o'rindig'ini sozlash elektr uzatmasi
18	ABS klapani
19	Haydovchi o'rindig'ini sozlash elektr uzatmasi
21	Tomning ventilatsion tuynugi
22	Gabarit chiroqlari
23	Faralar chirog'iga avtomatik tuzatish kiritish / Adaptiv oldingi yoritish tizimi
24	–
26	O't oldirish / uzatmalar qutisini boshqarish
27	U s k u n a l a r paneli/kuzov/ o't oldirish

Eruvchan saqlagichlar	Ishlatilishi
28	–
29	Orqa ko'rinish kamerasi / ventilyatsiya qilinadigan o'rindiqlar
30	Nosozlik signalizatori / O'toldirish
32	Adsorberni havo bilan tozalash solenoidi / Yonilg'i bug'larini ushlab qolish tizimidan sizib chiqishni nazorat qilish moduli
33	Isitiluvchi old o'rindiqlar
34	–
35	–
36	Yonilg'i apparatini boshqarish bloki
38	–
39	–
40	Rul kolonkasining qulfi

Eruvchan saqlagichlar	Ishlatilishi
41	–
43	Isitiladigan rul g'ildiragi
44	Faralarni sozlash
45	–
46	Dvigatelni boshqarish bloki / o'toldirish
47	–
48	Radiator ventilyatori
49	Akkumulyator batareyasining doimiy tokini qayta o'zgartirgich 2
50	–
51	–
52	–
53	–
54	–
55	–
56	Starter

Eruvchan saqlagichlar	Ishlatilishi
57	Uzatmalar qutisining yordamchi nasosi
58	–
59	Chap/o'ng faraning uzoqni yoritish lampasi
60	Radiator ventilyatori
61	–
62	–
63	–
65	Konditsioner
67	–
68	–
69	–
70	–
72	Tishli starter
74	–
75	Dvigatelni boshqarish bloki

Eruvchan saqlagichlar	Ishlatilishi
76	Dvigatelni boshqarish bloki, o'qish
78	Ovozli signal
79	Yuvish nasosi
81	Uzatmalar qutisini boshqarish bloki / dvigatelni bloki
82	–
83	O't oldirish g'altagi
84	Dvigatelni yoqilishi
85	Shunt
86	Shunt
87	–
88	Havo klapani
89	–
91	–
92	Tortish kuchli inverter moduli/ UO'Qning moy nasosi



Eruvchan saqlagichlar	Ishlatilishi
93	Faralar chirog'ini faol korreksiyalash
95	–
96	–
97	–
99	Sovutish suyuqligini nasosi

Rele	Ishlatilishi
4	–
20	Orqa oyna isitgichi
25	Old oyna tozalagichlarni boshqarish
31	O't oldirish yoqilgan / ishga tushirish
37	Old oyna tozalagichlarining tezligi
42	–
64	Starter

Rele	Ishlatilishi
66	Kuchli transmissiya
71	–
73	Konditsioner tizimini boshqarish
80	Starter shesternyasi / starter
90	Kuchli transmissiya datchigi
94	–
98	–

#### Asboblar panelidagi saqlagichlar bloki

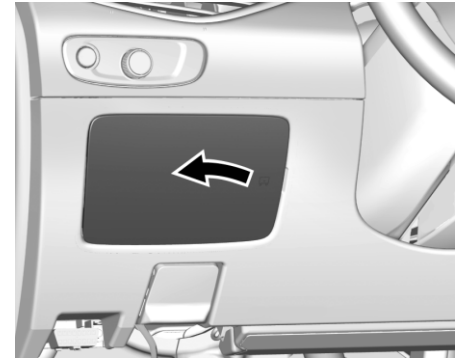

Asboblar panelida saqlagichlar bloki yo'lovchilar tomonidan joylashgan. Saqlagichlarga kirish imkoniga erishish uchun:

1. Markazdagi qopqoqning o'ng chetini suring va qopqoqni chapga suring.
2. Qoplamaning oling.

Qopqoqni joyiga o'rnatish uchun turtib chiqqan tumshuqlarni qopqoqning chap tomoniga tegishli chuqurlikka qo'ying va qopqoqni bosing.

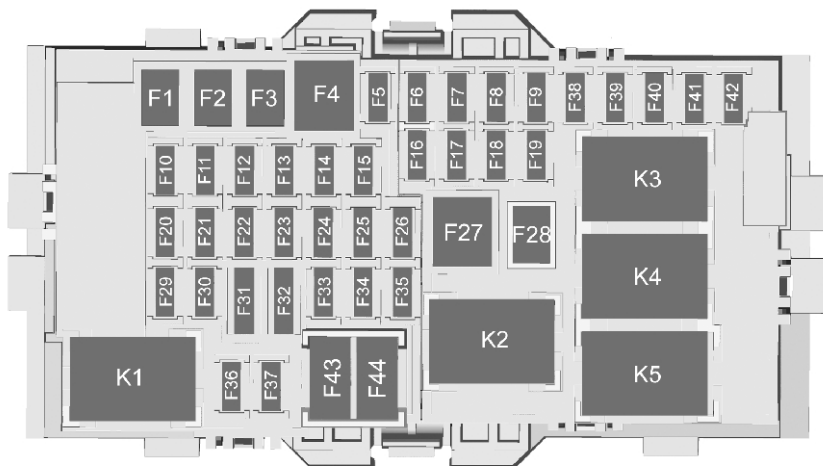

Avtomobil rasmda ko'rsatilgan barcha rele, funksiya va himoyalagichlar bilan jihozlanmagan bo'lishi mumkin.

Eruvchan saqlagichlar	Ishlatilishi
F1	Chap eshiklarning elektr oyna ko'targichlari
F2	O'ng eshiklarning elektr oyna ko'targichlari
F3	-
F4	Doimiy tok o'zgartirgichi 1
F5	Kuzov asbob-uskunalarini boshqarish bloki 2 (start-stop opsiyasiz)
F6	Isitishli orqa o'rindiq, L
F7	Isitishli orqa o'rindiq, R
F8	Kuzov qurilmasini boshqarish bloki 3

Eruvchan saqlagichlar	Ishlatilishi
F9	Dvigatelni boshqarish bloki
F10	Kuzov asbob-uskunalarini boshqarish bloki 2 (start-stop opsiyasi bilan)
F11	–
F12	–
F13	–
F14	–
F15	Uzatmalar qutisini boshqarish bloki (start-stop opsiyasi bilan)
F16	Kuchaytirgich
F17	O'rindiqning bel tirkamasi
F18	Kuzov asbob-uskunalarini boshqarish bloki 6
F19	–
F20	Kuzov asbob-uskunalarini boshqarish bloki 1 (start-stop opsiyasiz)

Eruvchan saqlagichlar	Ishlatilishi
F21	Kuzov qurilmasini boshqarish bloki 4
F22	Kuzov asbob-uskunalarini boshqarish bloki 7
F23	Rul kolonkasini bloklash qulfi (faqat Xitoy uchun)
F24	Xavfsizlik yostiqlarini boshqarish bloki / yo'lovchi mavjudligini avtomatik aniqlash (Xavfsizlik yostig'i)
F25	Diagnostika kolodkasi
F26	–
F27	To'g'irlagich
F28	–
F29	Kuzov qurilmasini boshqarish bloki 8

Eruvchan saqlagichlar	Ishlatilishi
F30	Yuqori konsol
F31	Rul g'ildiragidagi boshqarish qismlari
F32	–
F33	Isitish, ventilyatsiya va konditsionerlash tizimi
F34	Markaziy shlyuz moduli
F35	–
F36	Simsiz quvvatlash qurilmasi / USB quvvatlash qurilmasi
F37	Old rozetkalar / yondirgich (faqat Xitoy uchun)
F39	Indikatsiya
F40	To'siqlarni aniqlash
F41	Kuzov qurilmasini boshqarish bloki 1 (stop-start)

**G'ILDIRAKLAR VA SHINALAR**

<b>Eruvchan saqlagichlar</b>	<b>Ishlatilishi</b>
F42	Radiopriyomnik
F43	–
F44	–

<b>Rele</b>	<b>Ishlatilishi</b>
K1	–
K2	Qo'shimcha asbob-uskunalarining o'chiriladigan oziqlanishi
K3	–
K4	–
K5	–

**G'ildiraklar**

Har bir yangi GM avtomobili etakchi shina ishlab chiqaruvchilardan yuqori sifatli shinalar bilan jihozlanadi. Shinalarga bo'lgan kafolat haqida ma'lumot va ularga hizmat ko'rsatish joylari haqida kafolat bukletida qarang. Qo'shimcha ma'lumotlar shina ishlab chiqaruvchi tomonidan beriladi.

**⚠ OGOHLANTIRISH!**

- Yomon hizmat ko'rsatuvchi va noto'g'ri ishga tushirilgan shinalar havfli.
- Shinalarni o'ta yuklash ulrning qizib ketishi va buning natijasida deformatsiyasiga olib kelishi mumkin. Shinalar yirtilib ketishi va jiddiy halokat sodir bo'lishi mumkin. Avtomobilga eng yuqori mumkin bo'lgan og'irlik ⇨ 8-8 ga qarang.
- Yetarli havo bosimiga ega bo'lmagan shinalar o'ta yuklangan shinalar kabi havfli. Ushbu sabab tufayli yuzaga kelgan halokat jiddiy jarohatga olib kelishi mumkin. Vaqti vaqti bilan barcha shinalarni tekshirib turing va ularda tavsiya qilingan havo bosimini saqlab turing. Havo bosimini sovuq shinalarda tekshirish kerak.
- Ortiqcha havo bosimiga ega shinalar keskin zarbalar natijasida tilinish, teshilish yoki yorilishlarga moyil bo'ladi. Masalan, yo'ldagi o'nqir cho'nqirlarga urilish vaqtida. Shinalarda tavsiya qilingan havo bosimini ushlab kerak.

**⚠ OGOHLANTIRISH!**

- Ishlatilgan yoki eski shinalar avariyalarga olib kelishi mumkin. Eskirib ketganda shinalar protektorini almashtirish kerak.
- Yo'ldagi chuqurlarda, bordyur toshlari va boshqalarga urilganda zarbadan shikastlangan istalgan shinalarni almashtirish kerak.
- Shinalarni noto'g'ri ta'mirlash halokatga olib kelishi mumkin. Shinalarni ta'mirlash, almashtirish, yechib olish va montaj qilish faqat dilerda yoki belgilangan shinalar bo'yicha servis markazlarida amalga oshirilishi kerak.
- Qor, muz, axlat va boshqa shu kabilar bilan qoplangan sirg'anchiq yo'llarda 56km/sdoat tezlikdan yuqoriroq tezlikda shinalarning haddan tashqari aylanishiga yo'l qo'ymang. Shinalarni haddan ziyod aylanishi ularning yorilishiga olib kelishi mumkin.

**Qishki shinalar**

Qishki shinalar avtomobilning standart komplektatsiyasiga kirmaydi. Qishki shinalar qor va muz bilan qoplangan yo'llarda tortish darajasini yaxshilashga mo'ljallangan. Agar tez tez muz yoki qor bilan qoplangan yo'llardan yurish kerak bo'lsa avtomobilga qishki shinalar o'rnatish kerak. Qishki shinalarning mavjudligi haqida batafsilroq ma'lumotga ega bo'lish uchun va ularni to'g'ri tanlash uchun dilerga murojaat qiling. Shuningdek yangi shinalar

sotib olish bo'limi ⇨ 9-43 ga qarang.

Qishki shinalarni o'rnatganda quruq yo'lda tortish darajasi kamayishi, yo'ldagi shovqin ortishi va protektorning hizmat qilish muddati qisqarishi mumkin. Avtomobilga qishgki shinalar o'rnatgandan keyin avtomobilning boshqaruvchilik va tormozlash xarakteristikalarining o'zgarishiga e'tiborli bo'ling.

Qishki shinalardan foydalanganda:

- Avtomobilingizning to'rttala g'ildiragi uchun ham shinalar va protektorlarning bitta markasidan foydalaning.
- Dastlabki o'rnatilgan shinalarning hajmi, yuklanish intervali va tezlanish kategoriyasi bilan bir xil radial shinalardan foydalaning.

Dastlabki o'rnatilgan o'sha tezlik kategoriyasi shinalari H, V, W, va ZR bozorda bo'lmasligi mumkin. Agar past tezlik darajasi shinalari tanlangan bo'lsa ushbu shinalar uchun maksimal tezlikni oshirish ta'qiqlanadi.

### Yozgi shinalar

Sizning avtomobilingizda 225/55R17 (97V) yozgi sport shinalari o'rnatilgan bo'lishi mumkin. Protektor surati va ushbu shinalar tarkibi quruq va nam yo'llarda maksimal tortishni ta'minlaydigan tartibda tanlangan. Sovuq havoda, muzlagan yoki qor bilan

qoplangan yo'lda bunday shinalar o'zining tortish hususiyatini pasaytiradi. Agar siz 5 °C dan past bo'lgan havoda, qor va muz bilan qoplangan yo'llarda avtomobilingizni tez tez haydashni rejalashtirayotgan bo'lsangiz qishki shinalarni o'rnatish tavsiya etiladi. Qishki shinalar ⇨ 9-34 ga qarang.

### DIQQAT!

Yozgi sportiv shinalar rezinali aralashmadan tayyorlanib, -7°C dan past haroratda o'z elastichligini yo'qotadi, shu sababli protektorda ayrim yoriqliklar paydo bo'ladi. Ishlatilmaydigan yozgi shinalarni harorati -7°C gradusgacha tushmaydigan joylarda saqlash kerak. Agarda shinalar -7°C gradus haroratga tushgan bo'lsa unda ularni qo'yish va ularda yurish oldidan 5°C issiqlik mavjud bo'lgan xonalarda isitib olish lozim. Buing uchun kamida 24 soat kerak bo'ladi. Shinalarga to'g'ridan to'g'ri issiqlik yoki issiq havo o'tkazib bo'lmaydi. Shinalarni ishlatishdan oldin ularni albatto tekshirib ko'ring. Shinalarni tekshirish ⇨ 9-41 ga qarang.

### Shinalarga o'tkaziladigan bosim

Shinalar yaxshi xizmat qilishi uchun ularda kerakli darajadagi havo bosimini saqlash lozim.

### DIQQAT!

Bosimning ko'pligi ham kamligi ham shinalarga birdek zara yetkazishi mumkin. Shinalarga noto'g'ri bosim berish yoki ularda bosimning yo'qligi shu holatlarga keltirishi mumkin:

- Shinalarning og'irligi yoki qizib ketishi ularni yorilishiga olib kelishi mumkin.
  - Shinalarning vaqtdan oldin shikastlanishi.
  - Avtomobilni noto'g'ri haydashga olib kelishi.
  - Yoqilg'ining ortiqcha ishlatilishi.
- Shinalarga ortiqcha bosim berish esa:
- Shinalarning tez yedirilishiga.
  - Avtomobil haydashdagi katta noqulayliklar.
  - Yo'ldagi notekisliklar kuzovga beradi.
  - Yo'l harakatidagi qiyinchiliklardan shinalar shikastlanishiga olib kelishi mumkin.

Avtobilning birinchi nakleykasida shinlarning turi keltirilgan joyda bu avtomobil uchun qaysi turdagi shina va ularning qaysi bosinda bo'lishi kerakligi aniq ko'rsatib o'tilgan. Kerakli bo'lgan bosin kuchi-havoning minimal bosimi, avtomobilning maksimal og'ir ko'tarishini ta'minlab bera oladigan bosim. Avtomobil uchun mumkin bo'lgan bosim haqidagi ma'lumotni ⇨ 8-8 bo'limidan olasiz. Avtomobilni qanday va nima bilan to'ldirishingiz uning qanday yurishini ta'minlab beradi. Yuk tashish vaqtida faqat shu avtomobil uchun mo'ljallangan va u ko'tara oladigan yukni tashishingiz mumkin.

### **Tekshiruv ishlarini qachon amalga oshirish lozim**

Shinalarni oyda bir marotaba tekshiruvdan o'tkazing. Qo'shimcha g'ildirakni ham vaqt vaqti bilan tekshirib turing. Yordamchi shinalar hajmi jihatdan kichikroq bo'lgani tufayli ularning kerkali bosimi 420 kPa dan oshmasligi kerak. Kichkina qo'shimcha g'ildirak ⇨ 9-51 ga qarang.

### **Tekshiruvni qaysi holatda o'tkazish lozim**

Shinalarning ichki bosimini tekshirish uchun sifatli manometrdan foydalaning. Bosimning kerkali miqdorini uning ustki qismiga qaragan holda bilish mumkin emas.

Shinalardagi bosimni shinalar sovuganda, ya'ni avtomobil kamida 3 soat harakatsiz bo'lgan bo'lishi lozim yoki bo'lmasa 1,6 km uzoqlikgacha borgan bo'lishi mumkin. Shinaning nippel qopqog'ini burang. Manometrni o'sha nippelga qattiq bosib ushang, shu yo'l orqali shinadagi bosimni bilib olasiz.

Agarda shinalardagi bosim berilgan meyorlarga to'g'ri kelsa albatta ularga bo'shqa chora tadbirlar shart emas. Agarda shinalardagi bosim ko'payib ketgan bo'lsa unda havoni yo'qotish uchun shinning nippeli qismidagi metalik sterjni bosish kerak. Manometer orqali havo bosimini yana bir bor teshirib ko'ring. Ortiqcha suv yoki namlikdan saqlash uchun qopqoqlarni nippelga joylashtiring. G'mning maxsus metalik qolpoqlaridan foydalaning. Agarda aynan o'shalardan foydallana olmasangiz bosimni tekshiruvchi ko'rsatkichlar buzilishi mumkin. Bunday hollardagi uzatishlar garantiyaga ega emas bo'lishi mumkin.

### **Shinadagi havo bosimini tekshiruvchi control sistemasi**



Shinalar havo bosimini nazorat qiluchi control sistemasiga TPMS shu ishda ishlaydigan ishchilardan tashqari kimdir ularga o'zgartirish kiritish harakat qilsa bu narsa texnik nosozliklarga olib kelishi mumkin.

(TPMS) shinalardagi havo bosim control sistemasini ishlatgan holda ularning radiotexnologik va tekshirish datchiklariga uzviy bog'langan. TPMSning kuzatish datchiklari mashinangizdagi shinalarning havo bosimini tekshirib ular haqidagi ma'lumotni sizga yetkazib turadi. TPMS nomli o'chash birligi bazibir paytlarda shinalardagi bosin kamayib qo'yiladi va avtomobildagi priemniklarga ko'rsatib chiqariladi.

Har bir shinani qo'shimcha g'ildirakdagini ham kamida oyiga bir marotaba tekshiruvdan o'tkazish lozim, uning ko'rsatkichi berilgan nakleykadagi ko'rsatkichdan oshmasligi va yetarli darajada bo'lishi korsatilgan. (Agar sizning avtomobiliingizda qoyilgan shinalarning o'lchamlari avtomobildagi ko'rsatmadan yoki yoriliqda talab qilingan shinalarni bosimidan farq qilsa, ushbu shinalar uchun mo'ljallangan bosimni aniqlash lozim).

Sizning avtomobilingizda qo'shimcha funktsiya bo'lib u TPMS hisoblanib u avtomobilingizdagi shinalar bosim miqdorini tekshirib turadi. Bu sistemaning kontrol chirog'i bir yoki bir nechta shinangizdagi bosim kamayib ketgan haqida sizga ma'lumot beradi.

Kontrol chirog'i havo bosimi pasayib ketkanini ko'rsatgan paytda avtomobil harakatini darhol to'xtatish va shinalarni tekshirish lozim. Havo bosimi pas shinlardagi qilingan harakat ularning qizishi va tezda yemirilishiga olib kelishi mumkin. Havo bosimi pasaygan shinalar tezda yemirilishga olib kelishidan tashqari, ularda yonilg'i tez ketishi, shinalarning protektori buzilishi va avtomobil haydovchilariga mashinani boshqarish kabi qiyinchiliklarni tug'dirishi mumkin.

TPMS shinlardagi havo bosimini tekshiruvchi Sistema shinalarning texnik xizmatini almashtirmaydi, bosimning kerakli miqdorda bo'lishiga haydovchi birinchi o'rinda javobgardir, agarda havo bosimi kamayib ketsam TPMS chirog'i albatta yonadi.

Yana shuni aytish kerakki sizning avtomobilingiz TPMS sistemasidagi nosozliklarni ham ko'rsatib berish funktsiyasiga ega. TPMSning buzilganligi havo bosimi kamaylanligi haqidagi chiroq bilan uzviy bog'liq. Agarda sistemada ba'zi nosozliklar mavjud bo'lsa bu chiroq bir minut mobaynida yonib turib keyin umuman o'chmaydi. Bunday ish avtobildagi dvigatel har gal ishlatiganida Davom etib uni tuzatmagunga qadar davom etadi.

Agarda sistemaning o'zida xatolik mavjud bo'sa bunday holatlarda Sistema havo bosimi kamayganligini ham aniqlab bera olmasligi mumkin. TPMS sistemasidagi nosozliklar juda ko'p holatlarda vujudga kelishi mumkin, misol qilib TPMS sistemasiga ulanmagan shinalarning o'rnatilishidir. TPMS sistemasini bilan bog'liq chiroqni doim tekshirib turing, ayniqsa bir yoki bir nechta shinalarni almashtirgandan so'ng, chunki ularni TPMS sistemasiga bo'g'liq ekanligini aniqlash joyiz.

Qo'shimcha ma'lumotlarni havo bosimini funktsional kontrol qilish bo'limidan bilib olishingiz mumkin ⇨9-37.

### **Shinalardagi havo bosimini funktsionalligini tekshirish**

Quyidagi avtomobilda TPMS shinalardagi havo bosimini aniqlovchi Sistema mavjud. TPMS sistemasini haydovchilarni shinalardagi havo bosimi kamayib ketkanligini ko'rsatuvchi sistemadir.

TPMS datchiklari qo'shimcha shinadan tashqari har bor shinaga joylashtirilgan. TPMS datchiklaridagi ko'rsatkichlar avtomobil bosimi ko'tara oladigan datchik mavjuddir.



Bosimning kamayib ketkanligi aniqlanganligi albatta TPMS orqali bilini olinishi mumkin. Agarda control chiroq yonsa zudlik bilan mashinani to'xtatish va kerakli bo'lgan bosimga

olib kelishimiz mumkin. Kerakli nagruzkalarni ⇨ 8-8 bo'limda tanishib olishingiz mumkin.

Shinalardagi havo bosimi yetrali yoki yetarsiz ekanligini albatta information centr orqali bilib olishingiz mumkin (DIC). Shinalardagi havo bosimi kamayishini bartaraf etish ishlari olib bormagunicha u sistema albatta yonib turaveradi. DIC axborot markazi va displeylarning ishlashi haqida ancha batafsil ma'lumotlarni Haydovchining axborot markazi (DIC ) (Kengaytirilgan to'plam) ⇨ 4-24 yoki Haydovchi axborot markazi (DIC) (Bazaviy to'plam) ⇨ 4-21 bo'limlarida qarang.

Shinalarning havo bosimi kamayib ketkanligini bildiruvchi chiroq havo sovuqligida avtomobil dvigateli yoqilganida ishlashi mumkin, ammo bunday holatlarda avtomobil harakatga kelishi bilan bu chiqor o'chadi. Bunday holar yaqin orada shinalardagi bosim kamayish ehtimoli borekanligin bildirishii lozim.

Berilgan tablichkada shinalar haqidagi birinchi ma'lumot va ularni qanday ishlatish haqidagi ma'lumotlar berilgan. Ishlatish mumkun

bo'lgan, o'zi bilan olinishi mumkun bo'lgan o'g'irlik haqidagi ma'lumotlar ⇨ 8-8 bo'limida aytib o'tilgan.

Shinalardagi bosim ⇨ 9-35 bo'limida aytib o'tigan. TPMS shinalardagi havo bosimini tekshiruvchi sistema faqat ulardagi bosim kamayganini aytishi lekin kerakli texnik xizmatlarni almashtira olmaydi. Shinalarning ko'rigi bo'limi ⇨ 9-41da, va shinalarni joylashtirish ⇨ 9-41 da va shina ⇨ 9-34 chi bo'limda ko'rsatilgan.



#### ***DIQQAT!***

Shinalar uchun germetik materiallar bir xil emas. Shinalar uchun noto'g'ri tanlangan germetik TPMS sistemasini ishdan chiqarishi mumkin. TPMS sistemasini ishdan chiqargan germetik materiali shinalar garantiyasi ko'rsatib o'tilmaydi. Har doim GM kompaniyasida ishlab chiqariluvchi shinalar uchun germetik materiallarni ishlatilg.

#### **TPMS sistemasidagi yonib turuvchi chiroqlarning nosozliklari**

TPMS sistemasi bir yoki bir nechta datchiklarning nosozliklari tufayli ishlamasligi mumkin. Agarda sistemada nosozliklar mavjud bo'lsa unda bir minut mobaynida o'sha chiroq yonib o'chadi, va undan so'ng bu lampochka o'chmasdan har gal avtomobil dvigateli yoqilganida yonib turaveradi. Undan tashqari haydovchilar displeyida (DIC) nosozliklar haqida aytib o'tiladi. (DIC) tugmasining yonib turushi har gal avtomobil ishga tushganda yonib u tugma nosozliklar bartaraf etilmagunga qadar davom etaveradi. Hozir ayrim nosozliklar tufayli o'sha tugma yonishini aytib o'tamiz:

- G'ildiraklardan qaysi biridir qo'shimcha g'ildirakga almashtirilgan bo'lsa. Qo'shimcha g'ildirak TPMS sistemasi o'rnatilmagan. Bu holatda nosozliklar haqidagi signal chiroq (DIC) qayta maxsus g'ildirak o'rnatilgandan so'ng o'chadi. Shu bo'limda berilgan "qo'shimcha g'ildirakga TPMS sistemasi o'rnatilishi" bo'limini ko'rib chiqing.



- Shinalar o'rmini q joylashishi tufayli TPMS sistemasining yana bir bor tekshiruvdan o'tkazilmasligi.
- Nosozliklar haqidagi chiroq (DIC) datchiklarning ishlashini yana bir bor tekshirilishidan so'ng yo'qoladi. Qo'shimcha ma'lumotlarni "datchiklarni qo'shimcha joylarga joylashtirish" bo'limidan bilishingiz mumkin.
- TPMS sistemasidagi bir yoki bir nechta datchiklarning ishdan chiqqani. Nosozliklar haqida bildiruvchi chiroq TPMS sistemasi datchiklarini o'rnatilishi va ayrim nosozliklarni bartaraf etgandan so'ng yo'qoladi.
- Almashtirilgan shina yoki g'ildiraklar birinchi shinalar kabi TPMS sistemasiga ulanmagan. Bu shinalar TPMS sistemasini ishdan chiqarishi ham mumkin. Yangi shinalarni sotib olish haqidagi bo'limni ko'ring ⇨ 9-43.
- TPMS sistemasi kabi radiotolqinga ega yoki elektr proborlari mavjudligi tufayli ishda chiqishi ham mumkin.

Agarda TPMS sistemasi ishdan chiqqan bo'lsa u shinalardagi havo bosimining kamayganligini bila olmaydi va u haqida ma'lumot bera olmaydi.

Agarda nosozliklar haqida chiroq o'chmasdan doim yonib turaversa unda o'zingizning dilleringizga murojaat qiling.

### **Shinalarni qo'shimcha shishirish zarurati haqida ogohlantirish (agar to'plamda mavjud bo'lsa)**

Ushbu funksiya avtomobil tashqarisida vizual va tovushli ogohlantirishlari uzatadi, ular oxirigacha shishirilmagan shinani sovuq shinaning tavsiya etiluvchi bosimigacha qo'shimcha shishirish zarur bo'lganligini aniqlashda yordam beradi.

Shinada past bosim signal lampasi yongan vaqtda:

1. Avtomobilni tekis yuzaga xavfsiz joyga to'xtab turishga joylashtiring.
  2. To'xtab turish tormozini kuchli tortib qo'ying.
  3. Avtomobil UO'Q selektorini P (To'xtab turish) holatiga o'tkazing.
  4. Oxirigacha shishirilmagan shinani qo'shimcha shishiring. Buriilish ko'rsatkichi miltillashni boshlaydi. Tavsiya etilgan bosimga erishilishi bilan oq bitta tovushli signal uzatiladi, buriilish ko'rsatkichi esa miltillashdan to'xtaydi va qisqa vaqtga doimiy chiroq bilan yonadi.
- Ushbu qadamlarni shinada past bosim signal lampasi yongan oxirigacha shishirilmagan shinalar uchun takrorlang.

### **▲ OGOHLANTIRISH!**

Shinada havoning ortiqcha bosimini hosil qilish uning yorilishiga olib kelishi, buning natijasida haydovchi yoki boshqa odamlar jarohatlar olishi mumkin. Shinaning yon tomonida ko'rsatilgan maksimal bosimni oshirmang.

Agar shina 35 kPa (5 funt/kv.dyuum)dan ortig'iga shishirib yuborilgan bo'lsa, tovushli signal bir necha marta jaranglaydi, buriilish ko'rsatkichi esa qo'shimcha shishirish yakunlangandan so'ng bir necha sekund davomida miltillashda davom etadi. Buriilish ko'rsatkichi miltillab turguniga qadar bosimni pasaytirish va unga tuzatish kiritish uchun, nippel markaziga qisqa muddatli bosing. Tavsiya etilgan qiymatga erishilgunga qadar bitta tovushli signal jaranglaydi.

Agar buriilish ko'rsatkichi shinalarni qo'shimcha shishirish boshlanganidan keyin 15 minut davomida miltilamayotgan bo'lsa, shinani qo'shimcha shishirish zarurati haqidagi ogohlantirish faollashtirilmagan yoki ishlayotgani yo'q.

Agar avariya nurli signalizatsiya yoqilgan bo'lsa, shinani shishirish zarurati haqida ogohlantirishning vizual qayta aloqa funksiyasi tegishli tarzda ishlamaydi.

TPMS funksiyasi quyidagi sharoitlar mavjudligida shinani qo'shimcha shishirish zarurati haqida ogohlantirishni tegishli tarzda faollashtirmaydi:

- Tashqi qurilmalar yoki uzatgichlardan xalallar mavjud.
- Shishirish uchun qurilma tomonidan hosil qilinuvchi havo bosimi shinani shishirish uchun yetarli emas hisoblanadi.
- TPMS funksiyasining nosozligi.
- Tovushli signal yoki burilish ko'rsatkichini nosozligi.
- TPMS datchigining identifikatsiya kodi tizimda ro'yxatdan o'tkazilmagan.
- TPMS datchigining batareyasini quvvati past darajada.

Agar shinani qo'shimcha shishirish zarurati haqida ogohlantirish TPMS xalallari sababi bo'yicha ishlamayotgan bo'lsa, avtomobilni taxminan 1 m (3 fut)ga oldinga yoki orqaga siljiting va urinishni takrorlang. Agar shinani qo'shimcha shishirish zarurati haqida ogohlantirish funksiyasi ishlamayotgan bo'lsa, manometrdan foydalaning.

#### **TPMS sistema datchiklarining ulanishi**

TPMS datchiklarining har biri identifikatsion kodga ega bo'ladi. Bu identifikatsion kodni yangi shina yoki g'ildiraklar qo'yilgandan so'ng almashtirish maqsadga muvofiq bo'ladi.

Datchiklardagi pipiska ish tartibini g'ildiraklarni qo'shimcha g'ildiraklar bilan almashtirgandan keyin so'ng ulash maqsadga muvofiq bo'ladi. Shu jarayonda nosozliklarni ko'rsatuvchi (DIC) tugmasi yo'qoladi.

G'ildiraklarga datchiklarni ulash jarayoni maxsus asbob sistema orqali vujudga keladi:

haydovchi tarafdagi oldi g'ildirakdan, yo'lovchi tomonidagi oldi g'ildirak, yo'lovchi tomonidagi orqa g'ildirak, haydovchi tomonidagi orqa g'ildirak. Dilerda bu ish tartibini bajarish yoki qaytadasturlash uchun uskunani olish mumkin. Birinchi shina / g'ildirakning holatini bog'lashga ikki daqiqa ajratilgan, barcha 4 shina / g'ildirakni bog'lash uchun esa umuman 5 daqiqa ajratilgan. Agar bajarilish uzoqroq davom etsa, ish tartibi to'xtatiladi va uni qayta boshlash lozim.

TPMS datchiklarni bog'lash ish tartibisi keying ketma-ketlikda bajariladi:

1. To'xtash tormozini yoqing.

2. Avtomobilni Servis tartibiga o'rnatish. O't oldirish qulfiga kalitning holati ⇨ 8-10ga qarang.

3. Shinalarda havo bosimi haqida axborot bilan betning tasvirini yoqing. Aloxida axborot betlarni haydovchining axborot markazi displeyida aks ettirishni parametrlarni sozlash menyusida yoqish mumkin. Haydovchining axborot markazi (DIC) (Kengaytirilgan to'plam) ⇨ 4-24 yoki Haydovchining axborot markazi

(DIC) (Bazaviy to'plam) ⇨ 4-21ga qarang.

4. Havo bosimi haqida axborotli betga o'ting, va ko'rish uchun rulli g'ildirakning o'ng spitsasidagi tugmalardan foydalaning.

5. Markaziy tugmani ✓ haydovchining axborot markazi boshqaruv tugmalarni blokda bosib ushlab turing.

Tasdiqlashga so'rov bilan xabar aks ettirilishi mumkin.

Ikki bora ovoz priborining signali priyomnik dasturlash rejimida ekanligiga belgilab chalinadi va haydovchining axborot markazi displeyida "Shinalarni optimal holatini izlash" habari paydo bo'ladi.

6. Dasturlash ish tartibi haydovchi tomonidan oldi g'ildirakdan boshlanadi.

7. Qaytadasturlash uchun uskunani yon shinalarga nippel yaqiniga joylashtiring. So'ng tugmaga TPMS datchigini yoqish uchun bosing. Ovozli signal identifikatsion kod shina va g'ildirakni joriy pozitsiyaga muvofiq o'rnatilganligini tasdiqlaydi.

8. Yo'lovchi tomonidan oldi g'ildirakga o'ting va 7 punktga berilgan harakatni qaytaring.

9. Yo'lovchi tomonidan orqa g'ildirakga o'ting va

7 punktada berilgan harakatni qaytaring.

10. haydovchi tomonidan orqa g'ildirakga o'ting va 7 punktada berilgan harakatni qaytaring. Ovozli signal identifikatsion kod chap orqa g'ildirakga yozilgani haqida ikki marotaba jiringlab tasdiqlaydi va shinalarda havo bosimini boshqarish tizimi datchiklarini yozish ish tartibisi tugatiladi. "Shinalarni optimal holatini izlash" habari haydovchi axborot markazi displeida o'chadi.

11. O't ochishni o'chiring.

12. Barcha 4 g'ildirakni tavsiyalangan shinalar haqida axborot bilan jadvalda berilgan bosimgacha to'ldiring.

### Shinalar ko'rigi

Hech bo'lmaganda oyda bir marotaba eskirish sabablari va shinalarni shikastlanishni tekshirish tavsiyalanadi, bunda agar avtomobilda qo'shimcha g'ildirak bo'lsa u yoqiladi.

Shinani keying hollarda almashtirish zarur:

- Uch yoki ko'proq joylarda shina atrofida eskirish belgilari bor.
- Agar shinani rezina materiali bo'ylab kord yoki mato ko'rinsa.
- Agar protektorda yoki yon shinalarda kesilmalar yoki chuqur deformatsiyalar ularda kord yoki mato ko'rinsa.
- Shinada ishish, yorilish va notekkisliklar mavjud.

- Shinada sozlab bo'lmaydigan teshik, kesilma yoki shikastlanishlar mavjud bo'lsa.

### Shinalar joylashishini o'zgartirish

Shinalarni kafolat talonidagi talablarga va texnik xizmat ko'rsatish bo'yicha qo'llanmaga binoan almashtirish kerak.

G'ildiraklar joyini almashtirish shinalar eskirishini birtekksida bo'lishi maqsadida bajariladi.

Eng muhim joy almashtirish - birinchi.

Notekkis eskirish paydo bo'lganda, g'ildiraklarni tezroq joy almashtirish, havo bosimini, hamda shinalar va disklarda shikastlanish izlari mavjudligini tekshirish lozim.

Agar joy almashtirilgandan so'ng shinalar hali ham notekis eskirsa, g'ildiraklarni o'rnatish burchaklarini tekshiring. Qachon eski shinalarni yangisiga almashtirish lozim ⇨ 9-42 va g'ildirak diskalarini almashtirish ⇨ 9-44 ga qarang.

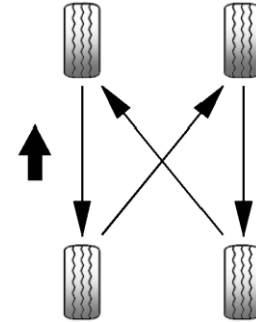

G'ildiraklarni almashtirishni belgilangan tartibda bajarish lozim.

G'ildiraklarni almashtirishda kompakt qo'shimcha shinani qo'shib bo'lmaydi.

G'ildiraklarni joy almashtirishdan so'ng oldi va orqa shinalarda havo bosimini shinalar haqida axborot jadvalida belgilangan tavsiyalangan qiymatlarga yetqazing.

Shinalarda bosim bo'limi ⇨ 9-35 va avtomobilda og'irlik chegarasi ⇨ 8-8 ga qarang.

Shinalarda havo bosimini boshqaruv tizimini joriy holatiga qaytaring. Shinalarda havo bosimini boshqarish tizimining ishlashi ⇨ 9-37 ga qarang.

Barcha g'ildirak gaykalari to'g'ri tortilganiga ishonch hosil qiling. "g'ildirak gaykalarini tortish" punktiga qarang ⇨ 11-2.

**▲ OGOHLANTIRISH!**

G'ildirak yoki u ulangan qismlarda kir yoki zang keyinchalik g'ildirak gaykalari bo'shshishiga olib kelishi mumkin. G'ildirak yo'qolishi mumkin, bu esa avariya olib keladi. G'ildirakni almashtirishda g'ildirak avtomobilga mahkamlangan joylardan barcha zang va kirni yo'qoting. Shoshilinch holatlarda latta yoki qog'oz sochiqlardan foydalanish mumkin; biroq, so'ng qiruvchi yoki temir cho'tkadan kir va zangni yo'qotish uchun foydalanish zarur.

G'ildiraklarni almashtirish yoki o'rnini almashtirishdan so'ng korroziya rivojlanishini oldini olish uchun g'ildirak gupchagining ichki diametriga g'ildirak podshipniklari uchun moylamaning katta bo'lmagan qatlamini surtish zarur bo'ladi.

**Eski shinalarni yangisiga qachon almashtirish lozim**

Shinalarni eskirish tezligiga texnik xizmat ko'rsatish, haroratlar, avtomobil harakatlanish tezligi, avtomobilni yuklash va yo'l sharoitlari kabi faktorlar ta'sir ko'rsatadi.

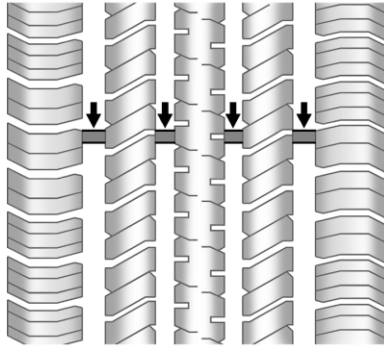

Eski shinalarni yangisiga almashtirish kerakligi shinalarni eskirishi belgilari bo'yicha aniqlanadi. Eskirish belgilari shinalarda protektor chuqurligi bilan 1,6 mm yoki kamproq. Shinalar ko'rigi bo'limi  $\varnothing$  9-41 va shinar joyini almashtirish  $\varnothing$  9-41 qarag.

Shinalarni rezinali materialni vaqt o'tishi bilan eskiradi. Bu qo'shimcha g'ildirak shinasini uchun ham ta'sir qiladi, bu g'ildirak bilan foydalanilmagan bo'lsa ham. Rezinani eskirishi tezligiga ko'pgina faktorlar ta'sir qiladi, shuningdek harorat, yuklanish va shinalarda tavsiya qilingan havo bosimini ta'minlash. GM kompaniyasi shinalarni, shuningdek qo'shimcha g'ildirakda, eng uzog'i bilan 6 yilda

bir bor protektor eskirishi darajisidan qat'iy nazar almashtiriladi. Shinaning ishlab chiqarilgan sanasini AQSh transport vazirligining standarti (DOT) bo'yicha shinaning identifikatsiya kodining oxirgi to'rtta raqamlari bo'yicha o'rnatilishi mumkin. Identifikatsiya kodi shinalarning yon tomonlaridan biriga tushirilgan.

Shinaning identifikatsiya kodini (TIN) oxirgi to'rtta raqami uning ishlab chiqarilgan sanasiga ko'rsatadi. Birinchi ikki raqam haftani, oxirgi ikki raqam esa - yilni anglatadi. Masalan, ishlab chiqarishning 2020 yil uchinchi haftasi DOT 0320 standarti bo'yicha 4-raqamli belgiga ega bo'ladi. 01 hafta bo'lib har yilning birinchi to'liq haftasi (yakshanbadan shanbagacha) hisoblanadi.

**Avtomobilni saqlash**

Shinalar oddiy saqlanishda, avtomobil stoyankada tursa ham eskiradi. Shinalarni eskirishini sekinlashtirish uchun avtomobilni stoyankaga va quyosh nurlaridan uzoqda, sovuq, quruq, toza joyda bir oy saqlash lozim. Bu joyda moy, benzin yoki boshqa rezinani buzishi mumkin bo'lgan aralashmalar bo'lmasligi kerak.

Agar avtomobil stoyankada uzoq vaqt ichida bo'lsa, shinalarda ezilgan qismlar harakat mobaynida vibratsiya paydo qilishi mumkin.

Agar avtomobil bir oydan ko'proq turishi kerak

bo'lsa, shinalarni yechish yoki avtomobilni biroz ko'tarish kerak.

#### Yangi shinalarni sotib olish

GM barcha 4 shinalarni bir komplektda almashtirishni tavsiya qiladi. Bir hil protector chuqurligi barcha shinalarda avtomobilning ishchi xususiyatlarini ta'minlashga yordam beradi. Zamonaviy va to'g'iri g'ildirak almashtirishda va ularga xizmat ko'rsatishda barcha shinalar eskirishi bir hil bo'ladi. Bunga qaramay, agar bir mostning shinasini almashtirish kerak bo'lsa, yangi shinalarni orqa g'ildiraklarga o'rnatish lozim. Qarang shinalarni joy almashtirish bo'limi ⇨ 9-41.

#### **OGOHLANTIRISH!**

Shinalarga noto'g'ri texnik xizmat ko'rsatish ularni yorilishiga olib kelishi mumkin. Shinalarni montaj yoki demontaj urinishlari jarohatga olib kelishi mumkin. Shinalarni montaj yoki demontajini dilerda yoki avtorizatsiya qilingan servis markazida bajarish lozim.

#### **OGOHLANTIRISH!**

Turli xil o'lchamdagi bir necha shinalarni yoki turli xil savdo belgilari yoki turdagi shinalarni o'rnatish avtomobil bilan boshqaruvni yo'qotishga olib kelishi mumkin, natijada esa avariya yoki boshqa avtomobilni shikastlanishiga olib keladi. Bir xil o'lcham, bitta belgi va turdagi shinalarni avtomobilni barcha g'ildiraklari uchun ishlating.

#### **OGOHLANTIRISH!**

Diagonal shinalarni avtomobilda ishlatish g'ildirak flanslarida avtomobil bilan katta masofa bosilgandan so'ng yoriqlar paydo bo'lishiga olib kelishi mumkin. Shina va/yoki g'ildirak nosozlikga uchrashi va avariya olib kelishi mumkin. Bu avtomobilning g'ildiraklarida faqat radial shinalarni montirovka qilish lozim.

Qishgi H, V, W, Y va ZR boshlang'ich o'rnatilganlari kabi tezlik kategoriyali shinalar bozorda bo'lmasligi mumkin. Qishgi shinalardan foylanishda shinalar tezligi indeksi bilan cheklangan maksimal tezlikdan oshish mumkin emas.

Shinalar va yuklamalar haqidagi ma'lumotlar jadvalida dastlab avtomobilga o'rnatilgan shinalar ko'rsatilgan. Avtomobilga chegaraviy ruxsat etilgan yuklamalar ⇨ 8-8ga qarang.

#### **Boshqa o'lchamdagi shinalar va g'ildirak diski**

Agar avtomobilda boshida o'rnatilgan g'ildirak disklari va shinalari o'lchamidan farq qiladigan g'ildirak diski yoki shinalar o'rnatilgan bo'lsa, unda bundan tortish-dinamik xususiyatlar, shuningdek, to'xtash harakatlanish va boshqarish, turg'unlik va qarshilik xususiyatlariga zarar tegishi mumkin. Agar avtomobilda tormozlarni blokdan chiqarish, havfsizlik yostiqlari, tortish kuchini boshqarish tizimi, dinamik stabilizatsiya elektron tizimi yoki to'liq privod doimiy tizimi kabi elektron mavjud bo'lsa, unda bu tizimlarning ishchi xususiyatlari shikastlanishi mumkin.

**⚠ OGOHLANTIRISH!**

Agar avtomobilda ushbu model uchun tavsiyalanmagan o'lchamda shinalar o'rnatilgan bo'lsa, ehtimol tortish tezlik xususiyatlar va avtomobilni ekspluatatsiyasi havfsizligini yomonlashishi mumkin. Bu YXX va odamlarni jarohatlashi havfini oshiradi. Faqat GM kompaniyaning, ushbu model uchun ishlab chiqarilgan disk va shinalaridan foydalaning. G'ildiraklarni o'rnatish va shinalar montajini GM ning kvalifikatsion avtomexaniklariga ishonish lozim.

Yangi shinalarni sotib olish bo'limi ⇨ 9-43 va avtomobilning modifikatsiyasi va qo'shimcha uskuna ⇨ 9-2 bo'limga qarang.

**G'ildiraklar boshqarish burchaklari va shinalarning balansirovkasini to'g'irlash**

G'ildiraklarni boshqarish burchaklari va shinalarning balansirovkasini faqatgina zavodda tegishli choralarni bajargan holda to'g'irlash mumkin. G'ildiraklar boshqarish burchaklari va shinalarning balansirovkasini to'g'irilash qayta to'g'irlash mumkin emas.

G'ildiraklar boshqarish burchaklari va shinalarning balansirovkasini to'g'irlash faqatgina shinalarning yemirilishi tufayli paydo bo'lishi mumkin. G'ildirakni ozgina chap yoki o'ngga qayrilishi oddiy holat bo'lishi mumkin. Agarda to'g'ri ravon yo'llarda avtomobilda vibratsiya sezsangiz albatta shina va g'ildiraklarni qayta balansirovkadan o'tkazish lozim. Bunday diagnostikani faqatgina diller yordamida qilish mumkin.

**G'ildirak disklarini almashtirish**

Har qanday yoriqliklar, siniqliklar, mavjud bo'lgan zanjiglashlar diskarni yaqin orada almashtirish kerakligini anglatadi.

Agar g'ildirak gaykalari bo'shab qolgan bo'lsa unda g'ildirak diskarni boltlari va gaykalarini almashtirish kerak. Agar g'ildirakdan havo chiqsa uni almashtirish lozim. Ayrim alyumin diskarni boshqattan ta'mirlash mumkin. Aytib o'tilgan holatlardan biri mavjudligida dilleringizga murojaat qiling.

Sizning dileringiz qaysi rusumdagi disklar kerak ekanligini biladi.

Har bir yangi disk oldingisi kabi yuk tashuvchi hossalari, diametri, kengligi bo'lishi va xuddi oldingi g'ildirak kabi o'rnatilishi kerak.

G'ildirak diskleri, gaykalari va boltlarni faqatgina GM kompaniyasining yangi mahsulotlariga almashtiring.

**⚠ OGOHLANTIRISH!**

G'ildirakga to'g'ri kelmaydigan gayka, bolt yoki disklar to'g'irlab bo'lmaydigan oqibatlariga olib kelishi mumkin. Bunday holat avtomobilning to'xtashi va boshqarilishidagi qiyinchiliklarga olib kelishi mumkin. Shinalardan havo bosimi chiqib ketishi oqibatida avariya sodir bo'lishi mumkin. Har doim to'g'ri keladigan disk, bolt va gaykalarni ishlatish lozim.

**⚠ DIQQAT!**

To'g'ri kelmaydigan disklar g'ildiraklar podshibniki muddatini kamaytirishi, tormoz mexanizmining sovuutilishining buzilishiga, spidometr va odometer kalibrovkasining buzilishiga, faralar yorug'ligini o'zgarishiga, va shina yoki zanjirlar orasidagi teshiklarning kattalashishiga olib kelishi mumkin.

### Almashinadigan g'ildirak diskrlarining oldingi ishlatilishi

#### OGOHLANTIRISH!

Disklarni oldin ishlatilgan diskrlarga almashtirish juda xavfli hisoblanadi. Ular qanday va qaysi holarda olinganligi haqida ma'lumot yo'q. bunday diskrlar kutilmagan holatda sinishi va shu tufayli avariya sodir bo'lishi mumkin. Disklarni almashtirganda faqat GM kompaniyasining yangi diskrlariga almashtiring.

#### DIQQAT!

To'g'ri kelmaydigan diskrlar g'ildiraklar podshibniki muddatini kamaytirishi, tormoz mexanizmining sovutilishining buzilishiga, spidometr va odometer kalibrovkasining buzilishiga, faralar yorug'ligini o'zgarishiga, va shina yoki zanjirlar orasidagi teshiklarning kattalashishiga olib kelishi mumkin.

### Sirpanishga qarshi zanjir

#### DIQQAT!

Faqatgina pastprofilli halqali zanjirlarni joylash mumkin bo'lib ular ichida shinalar va protektorlar orasidagi joy 12 mm dan oshmasligi kerak.

To'g'ri hajmdagi zanjirlarni ishlatish. Ularni faqat yetakchi ko'prikl shinalariga o'rnatish. Zanjirlarni iloji boricha kuchliroq torting va ishonchli taqib qo'ying.

Harakatingiz sekin va o'sha qo'llanmada ko'rsatilgandek bo'lishi kerak. Agarda zanjir kuzovga tegib turgan bo'lsa to'xtab ularni tortib qo'ying.

Agar ovoz to'xtamasa, u yo'qolguncha harakatni sekinlashtiring.

Yuqori tezlikli harakat va sirpanishga qarshi zanjirlar o'rnatilgan g'ildiraklarning buksovikasi avtomobilnishikastlanishiga olib kelishi mumkin.

#### Agar g'ildirak havo bosimi kamaygan bo'lsa...

Harakat mobaynida shinani yorilishi-g'ayrioddiy holatdir, asosan, agar shinalarga muvofiq tarzda xizmat ko'rsatilgan bo'lsa. Shinalar ↻ 9-34 ga qarang. Agar shina havo chiqsa, kattaroq ehtimol bilan havo bosimining kamayishi sekinroq bo'ladi. Shina yorilishi holatlariga sodir bo'lishi mumkin bo'lgan hodisalar va nima qilish haqida ba'zi tavsiyalar mavjud:

Oldi shinani yorilishi holida, bunday havo bosimi kamaygan shina avtomobilni sekinlashtiradi, bu avtomobilni shu g'ildirak tomonga burilishida olib keladi. Oyog'ingizni akselerator pedalidan oling va rul g'ildiragini qattiq ushlab oling. Rulni, avtomobil o'z chizig'ida davom etadigan qilib ushlang, so'ng imkon boricha yo'ldan chetraqda to'xtaguncha sekinlashtiring.

Orqa shinani yorilishi, asosan burilishda, to'rtishdek ta'sir qilishi va avtomobil harakati bilan huddi shunday rul bilan boshqarishni talab qilishi mumkin. Akselerator pedaliga bo'shni to'xtatish va rulni avtomobil to'g'ri chiziq bo'ylab davom ettirishi uchun qayiltiring. Harakat qattiq silkitish va shovqin bilan olib borilishi mumkin. Imkon boricha yo'ldan chetraqda to'xtaguncha sekinlashtiring.

**OGOHLANTIRISH!**

Havo bosimi kamaygan g'ildirakda haydash shinalarni sozlanmaydigan shikastlanishga olib kelishi mumkin. Avtomobil ba'zi vaqt harakatlanganda havo bosimi kamaygan yoki yetarlicha to'ldirilmagan shinani qayta ishirish uni yorilishi va jiddiy avvariya olib kelishi mumkin. Hech qachon avtomobil ba'zi vaqt harakatlanganda havo bosimi kamaygan yoki yetarlicha ishirilmagan shinani qayta ishirishga urunmang. Iloji boricha diler yoki avtorizatsiya qilingan shinalar xizmat ko'rsatish markazida havo bosimi kamaygan shinani almashtiring yoki tuzating.

**OGOHLANTIRISH!**

Avtomobilni ko'tarish va uni tagiga texnik xizmatni ko'rsatish yoki sozlash uchun kirish kerakli himoya moslamasi ishlatilmasa va haydovchi tayyorgarlikdan o'tmagan bo'lsa havfli bo'lishi mumkin. Agar avtomobil domkratga ega bo'lsa, unda u faqat havo bosimi kamaygan shinani almashtirish uchun moslangan. Uni boshqa maqsadlarda ishlatishda avtomobil domkratdan tushib ketishi holatida jiddiy jarohat olish yoki hato o'lish mumkin. Agar avtomobil domkratga ega bo'lsa, uni faqat havo bosimi kamaygan g'ildirakni almashtirish uchun ishlatilg.

Havo bosimi kamaygan g'ildirak bilan g'ildirak va shina shikastlanishini jiddiylashtirmang, imkon boricha yo'ldan uzoqda tekkis joyga o'tib oling. Avariya chiroqli signalizatsiyani yoqing. Avariya chiroqli signalizatsiyasi ↻ 5-5 ga qarang.

**OGOHLANTIRISH!**

G'ildirakni almashtirish havfli bo'lishi mumkin. Avtomobil domkratdan tushib ketishi, harakatlanishi mumkin, bu jarohat keltirishi yoki hatto o'limga olib kelishi mumkin. G'ildirakni almashtirish uchun tekis joy toping. Avtomobilni mustaqil harakatlanishini bartaraf qilish uchun:

1. To'xtash tormozini qattiq torting.
2. Avtomatik uzatgich qutisining dastagini P holatiga yoki mexanik uzatgich qutisining dastagini 1 yoki R holatga o'rnatib.
3. Dvigatelni o'chiring va uni avtomobil domkrat bilan ko'tarilib turgunicha yoqming.
4. Yo'lovchilarga avtomobil ichida qolish ta'qiqlanadi.
5. Siz almashtirmoqchi bo'lgan g'ildirakdan diagonal bo'yicha joylashgan g'ildirakning ikki tomoniga sirpanishga qarshi tirgachlarni o'rnatib.

G'ildiraklarning biri teshilish holatida quyida berilgan sxema bo'yicha sirpanishga qarshi tirgachlarni o'rnatish lozim.



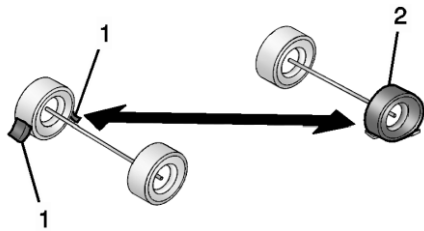

1. Sirpanishga qarshi tigrach (muvofiq komplektatsiyada).
  2. G'ildirakning havo bosimi kamaygan.
- Quyida g'ildirakni sozlash va almashtirish ish tartibilari ta'riflangan.

### G'ildirakni almashtirish

#### Qo'shimcha g'ildirak va asboblarni chiqarish

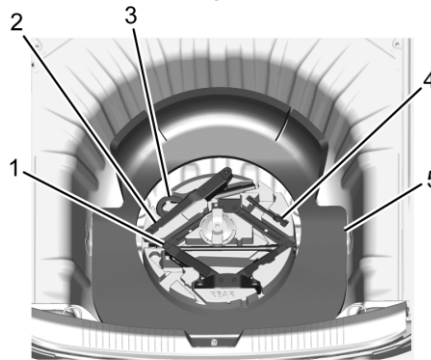

1. Domkrat.
2. Gayka kaliti.
3. Buksirli kryuk (muvofiq komplektatsiyada).
4. Qo'shimcha bolt.
5. Izolyatsiya qiluvchi nakladka.

Qo'shimcha g'ildirak va asboblardan foydalanish uchun:

1. Yukxonani oching.
  2. Qo'shimcha g'ildirak qopqog'ini yeching.
  3. Mahkamlash gaykasini soat millariga qarshi aylantiring va qo'shimcha g'ildirakni yeching.
- Qo'shimcha g'ildirakni almashitirish kerak bo'lgan g'ildirak oldiga qo'ying.

4. Domkrat va haydovchi asbobi qo'shimcha g'ildirak tagida saqlanadi. Ularni oling va almashtirish kerak bo'lgan g'ildirak oldiga qo'ying.

#### Havo bosimi kamaygan g'ildirakni olish va qo'shimcha g'ildirakni o'rnatish

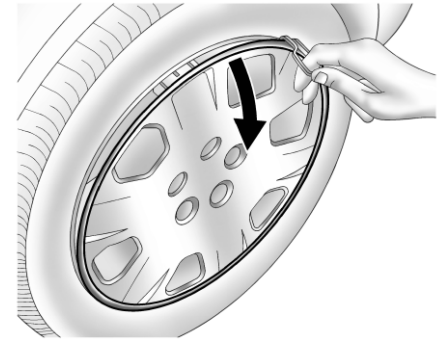

G'ildirak boltlarini ko'rish uchun g'ildirak qopqog'i yoki markaziy qopqoqni yeching.

1. Keying harakatlarni bajarishdan avval havfsizlik tekshiruvini olib boring. Agar g'ildirak havo bosimi kamaygan bo'lsa ↷ 9-45 ga qarang.

2. G'ildirak kalitini soat millariga qarshi aylantirib, g'ildirak gaykalari qopqoqchalarini yeching. Plastmas qopqoqchalarni g'ildirak qopqog'idan yoki markaziy qopqog'dan yechishga urunmang.

3. G'ildirakdan g'ildirak qalpog'i yoki markaziy qopqoqni yeching. G'ildirak qalpog'ini yuk bo'limda, havo bosimi kamaygan g'ildirak sozlangunicha yoki almashtirilgunicha saqlang.

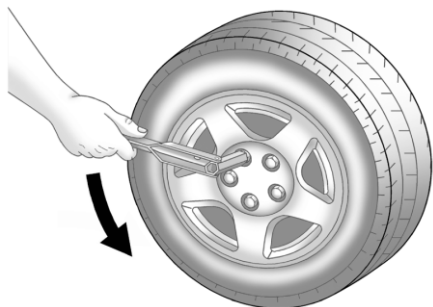

4. G'ildirak kalitini soat millariga qarshi aylantirib barcha g'ildirak gaykalarini chiqaring, ammo hozircha olib tashlamang.

5. Havo bosimi kamaygan g'ildirak ostiga domkratni o'rnatng.

6. Oldiga kompakt qo'shimcha g'ildirakni qo'ying.

**⚠ OGOHLANTIRISH!**

Domkrat bilan ko'tarilgan avtomobil ostida ishlash havfli. Agar avtomobil domkratdan sirpanib ketsa, siz jiddiy jarohat olishingiz mumkin. Domkrat bilan ko'tarilgan va faqat domkratga suyangan avtomobil ostiga kirish ta'qiqlanadi.

**⚠ OGOHLANTIRISH!**

Noto'g'ri o'rnatilgan domkrat bilan avtomobilni ko'tarish avtomobilga shikast yetqazishi va uni tushib ketishiga olib kelishi mumkin. Jarohat olish va avtomobilga shikast yetqazilishini bartaraf etish uchun avtomobil ko'tarishdan avval domkratni ko'tarish boshini kuzovda muvofiq joyga o'rnatng.

**⚠ OGOHLANTIRISH!**

Agar muvofiq himoya moslamasi ishlatilmasa va haydovchi tayyorgarlikdan o'tmagan bo'lsa, avtomobilni ko'tarish va texnik xizmatlarni ko'rsatish va sozlash uchun uni tagiga kirish havflidir. Agar avtomobil domkratga ega bo'lsa, unda u faqat havo bosimi kamaygan shinani almashtirish uchun moslangan. Uni boshqa maqsadlarda ishlatishda avtomobil domkratdan tushib ketishi holatida jiddiy

**⚠ OGOHLANTIRISH!**

jarohat olish yoki hato o'lish mumkin. Agar avtomobil domkratga ega bo'lsa, uni faqat havo bosimi kamaygan g'ildirakni almashtirish uchun ishlating.

7. Kalit dastagini oltiqirrali in bilan domkratning o'tiqirrali boshiga, kalit dastagini domkratga o'rnatng.

8. Domkratni avtomobil tagiga o'rnatish ta'qiqlanadi.

**⚠ DIQQAT!**

Domkrat boshi to'g'ri o'rnatilganiga ishonch komil qiling, aks holda siz shikastlashingiz mumkin. Bu holda sozlash garantiyaga kirmaydi.

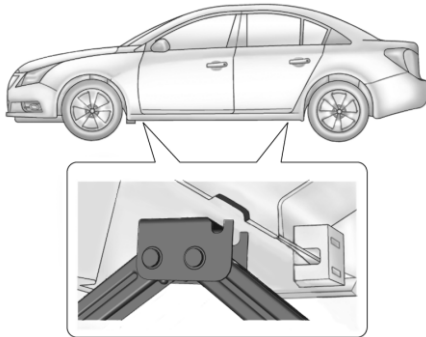

9. Domkrat panjasini mo'ljallangan havo bosimi kamaygan g'ildirakga yaqinroq joyga joylashtiring. Domkrat o'rnatiladigan koy kuzok tubida chuqurcha bilan belgilangan.

Domkratdagi mahsus qirralar kuzov ostonasidagi chuqurchalarga mos kelishi kerak. Domkrat boshi ostonaga ichki tomondan taqalishi kerak.

Domkratni boshqa joylarda o'rnatish tavsiya qilinmaydi.

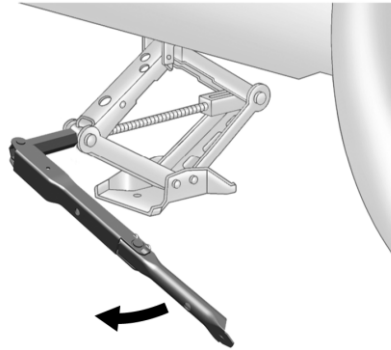

10. Domkrat dastagini soat millari bo'ylab aylantirib avtomobilni ko'taring. Avtomobilni g'ildirak yerdan uzilmaguncha, ko'taring.

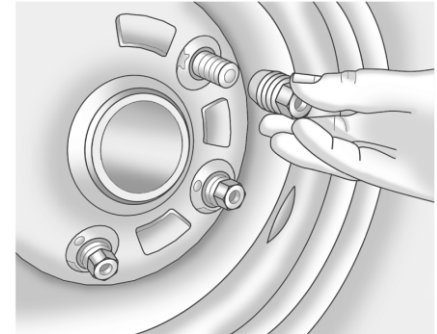

11. Barcha g'ildirak gaykalarini chiqaring.

12. Teshilgan shinali g'ildirakni chiqaring.

**⚠ OGOHLANTIRISH!**

G'ildirak yoki u ulangan qismlarda kir yoki zang keyinchalik g'ildirak gaykalari bo'shashishiga olib kelishi mumkin. G'ildirak yo'qolishi mumkin, bu esa avariya olib keladi. G'ildirakni almashtirishda g'ildirak avtomobilga mahkamlangan joylardan barcha zang va kirni yo'qoting. Shoshilinch holatlarda latta yoki qog'oz sochiqlardan foydalanish mumkin; biroq, qiruvchi yoki temir cho'tkadan kir va zangni yo'qotish uchun foydalanish zarur.

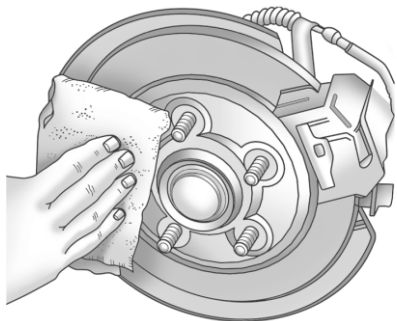

13. G'ildirak boltlari, montaji tekisliklar va qo'shimcha g'ildirakdan barcha kir va zangni yo'qoting.

14. Kichraygan qo'chimcha g'ildirakni stupitsaga o'rnatig.

**⚠ OGOHLANTIRISH!**

Bolt va gaykalarni yog' yoki moylanish uchun aralashmalar bilan artish ta'qiqlanadi, chunki gaykalar bo'shab qolishi mumkin. Bunda g'ildirak uzulib tushishi mumkin, bu esa avariya olib keladi.

15. G'ildirak gaykalarini burang.

Har bir gaykani g'ildirakni stupitsada mahkamlash uchun qo'lda torting.

16. Avtomobilni domkrat dastagini soat millariga qarshi aylantirib tushuring.

**⚠ OGOHLANTIRISH!**

Noto'g'ri tortilgan g'ildirak gaykalari g'ildirak mahkamlanishini bo'shashiga yoki uni uzulishiga olib kelishi mumkin. G'ildirakni almashtirgandan so'ng, g'ildirak gaykalarini g'ildirak gayka kaliti bilan spetsifikastiyaga muvofiq tortish zarur. Avtomobilga sotuvdan so'ng qo'shimcha o'rnatiluvchi g'ildirak kalit-sekretkalarni ishlatishda, bu gaykalarni tortish spetsifikatsiyaga rioya qiling. Firmaning g'ildirak gaykalarining spetsifikatsiyasi to'ldirish sig'implari bo'limida taqdim qilingan ⇨ 11-2.

**⚠ DIQQAT!**

Noto'g'ri tortilgan g'ildirak gaykalari tormoz mexanizmlarini pulsatsiyasiga va tormoz diskalarini shikastlanishiga olib kelishi mumkin. Qimmat tormoz tizimi sozlashlarini bartaraf etish uchun g'ildirak gaykalarni spetsifikatsiyaga muvofiq tartibda bir tekkisda torting. G'ildirak gaykalarining tortish spetsifikatsiyasi to'ldirish sig'implari bo'limida berilgan ⇨ 11-2.

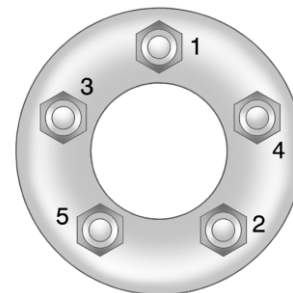

17. G'ildirak gaykalarini ko'rsatilgan kesishgan ketma-ketlikda mahkam torting.

18. Domkratni to'liq tushuring va avtomobil tagidan olib tashlang.

19. G'ildirak gaykalarini g'ildirak kaliti bilan mahkam torting.

G'ildirak qalpog'l yoki markaziy qopqoqni o'z joyiga to'liq hajmli g'ildirakga o'rnatayotganda barcha beshta plastmas qopqoqlarni qo'lda torting, so'ng ularni g'ildirak kaliti bilan yana 4 marotaba aylantiring.

**⚠ DIQQAT!**

G'ildirak qalpog'lari kompakt qo'shimcha g'ildirakga to'g'ri kelmaydi. Agar siz g'ildirak qalpog'ini kompakt qo'shimcha g'ildirakga o'rnatishga harakat qilsangiz, unda bu qalpoq yoki qo'shimcha g'ildirakni shikastlanishiga olib kelishi mumkin.

### Pusaygan yoki qo'shimcha g'ildirak va asboblarni saqlash

#### ⚠ OGOHLANTIRISH!

Domkrat, g'ildirak yoki boshqa moslamani avtomobilning yo'lovchi salonida saqlash odamlarni jarohatlanishiga olib kelishi mumkin. Keskin to'xtash yoki avtomobilni avariyasida mahkamlanmagan moslama kimgadir zarar yetqazishi mumkin. Barcha moslamalarni ishonchli joyda saqlang.

### Teshilgan yoki qo'shimcha g'ildirak va asboblarni joylash va aylantiradigan fiksator yordamida mahkamlash

1. Qo'shimcha bolti porolon ushatgichdagi chuqurchadan qo'shimcha bolti chiqaring.

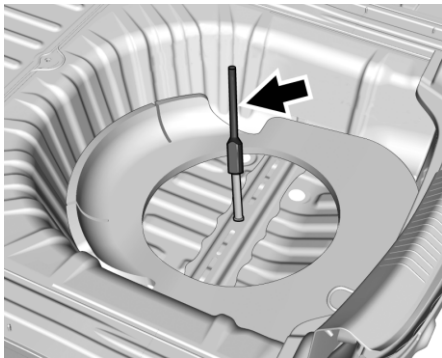

2. Qo'shimcha bolti qo'shimcha g'ildirakni fiksatsiyasi boltiga qo'lda burang.
  3. Porolon ushatgich, domkrat va asboblari uchun mo'ljallangan joyga joylang.
  4. Izolyatsiya qiluvchi qoplamani yeching va uni porolon ushatgichga teshilgan g'ildirakni domkrat bilan shikastlanishdan himoya qilish uchun qo'ying.
  5. Teshilgan g'ildirakni uzaytirilgan boltga yuzi bilan pastga joylangan.
  6. Mahkamlash gaykasini qo'shimcha g'ildirakni mahkamlash uchun soat millari bo'yicha aylantiring.
  7. Qo'shimcha g'ildirak tokchasini yukxona gilamchasi bilan yoping.
- Kichraygan qo'shimcha g'ildirak faqat vaqtinchalik foydalanish uchun moslangan. Kompakt qo'shimcha g'ildirakni imkon bo'lishi bilan to'liq hajmli g'ildirakga almashtiring.

### Kompakt qo'shimcha g'ildirak

#### ⚠ OGOHLANTIRISH!

Avtomobilida bir vaqtda unga o'rnatilgan ikki yoki undan ortiq qo'shimcha g'ildiraklar bilan harakatlanish to'xtash va boshqaruvni yo'qotishga olib kelishi mumkin. Bu avariya olib kelishi mumkin, uni natijasida haydovchi yoki boshqa odamlar jarohat olishi mumkin. Bir vaqtda avtomobilga faqat bir qo'shimcha g'ildirakni o'rnatish mumkin.

Agar avtomobil kichraygan qo'shimcha g'ildirakga ega bo'lsa, sotishdan oldingi tayyorgarlikda undagi bosim pasayishi mumkin. Doim qo'shimcha g'ildirakda havo bosimini tekshiring. U 420 kPa bo'lishi kelak.

Tezroq to'xtang va o'rnatilgan qo'shimcha g'ildirakda havo bosimi kerakli darajadagini tekshiring. Kichraygan qo'shimcha g'ildirak faqat vaqtincha foydalanish uchun moslangan. O'rnatilgan qo'shimcha g'ildirak bilan avtomobilni boshqarish va uni tortish tezligi xususiyatlari o'zgaradi, shuning uchun 80 km/soat tezligida harakatlanish tavsiya qilinadi.

Qo'shimcha g'ildirakning protektorini eskirtirmaslik uchun ishchi g'ildirak teshiklarini tezroq tuzating yoki shikastlangan shinani yangisiga almashtirib qo'shimcha g'ildirakni o'z joyiga qaytaring.

Qo'shimcha g'ildirakni ishlatishda to'liq privod, ABS va tortish kuchining boshqaruv tizimi avtomobil bilan qo'shimcha g'ildirakni o'rnatish aniqlangunicha, asosan sirpanchiq yo'lda ishlab ketishi mumkin.

Muvofiq tarzda haydash usulini g'ildirak buksovkasini bartaraf etish uchun tanlang.

 **DIQQAT!**

Kompakt g'ildirak o'rnatishda avtomobilda g'ildiraklar bilan yo'naltirilish relslari bor yuvishga borish mumkin emas.

Kompakt qo'shimcha g'ildirak shinalar yoki avtomobilning boshqa qismlarni shikastlantirishi mumkin bo'lgan relslarda tiqilib qolishi mumkin.

Qo'shimcha g'ildirakni boshqa avtomobillarda ishlatish mumkin emas.

Shinani kompakt qo'shimcha g'ildirakdan boshqasiga va teskarisini qilish yoki disklarni

almashtirish mumkin emas. Ular o'lchamlari bir hil emas. Qo'shimcha shinani qo'shimcha g'ildirak diskida o'rnatilgan holda saqlash.

 **DIQQAT!**

Sirpanishga qarshi zanjirlarni qo'shimcha kompakt g'ildiraklarga to'g'ri kelmaydi. Sirpanishga qarshi zanjirlarni ishlatish avtomobil va zanjirlarni shikastlanishiga olib kelishi mumkin. Sirpanishga qarshi zanjirlarni kompakt qo'shimcha g'ildirakga kiydirmang.

## QO'SHIMCHA AKBDAN ISHGA TUSHIRISH

Avtomobilning akkumulyator batareyasi haqida batafsil axborotni Akkumulyatorli batareya bo'limida  9-18 ga qarang.

Agar 12-voltli akkumulyator batareyasi quvvatsiz bo'lsa, unda boshqa avtomobilni, ikki avtomobilning akkumulyatorli batareyalarning parallel yuqorivoltli ulanadigan simlarni ulab ishlatishga to'g'ri keladi.

Avtomobilni havfsiz yoqish uchun belgilangan havfsizlik choralariga rioya qiling.

 **OGOHLANTIRISH!**

Akkumulyatorli batareyalar jarohatlantiradi. Havf keying sabablardan mavjud bo'ladi:

- Akkumulyatorli batareyalar kuydirishi mumkin bo'lgan kislotaga ega.
- Akkumulyatorli batareyalar portlashi yoki yonishi mumkin bo'lgan gaz chiqaradi.
- Akkumulyatorli batareyalar kuydirishi mumkin bo'lgan hajmda elektrik quvvatga ega.

Akkumulator batareyasi bilan ishlashda himoya ko'zoynaklaridan foydalaning.

Agar bu choralar ko'rilmasa, siz belgilangan sabablardan biri yoki barchasidan jarohatlanishingiz mumkin.

**⚠️ DIQQAT!**

Belgilangan havfsizlik choralarga rioya qilmaslik sozlashga garantiya ta'sir qilmaydigan avtomobilni qimmat shikastlanishiga olib kelishi mumkin. Avtomobilni itarish yoki buksirovka bilan yurg'uzish urinishlari natijasiz bo'ladi, biroq bunda avtomobil shikastlanadi.

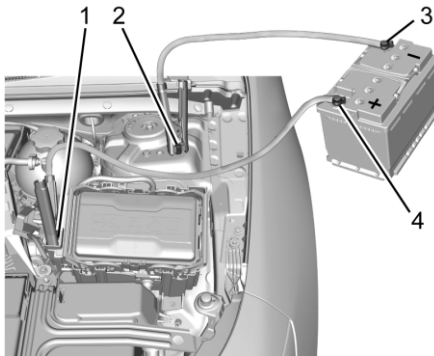

**2,0 l hajmdagi turbo havo kiritish bilan qatorli 4-silindrli dvigatelga o'xshash**

1. Quvvatsizlantirilgan akkumulyatorning batareyasining musbat chiqishi.
2. Quvvatsizlantirilgan akkumulyatorning batareyasining manfiy chiqishi.

3. Chiqarilgan manfiy polyus quvvatlantirilgan akkumulyator batareyasining chiqishi.

4. Chiqarilgan musbat polyus quvvatlantirilgan akkumulyator batareyasining chiqishi.

Avtomobilda chiqarilgan musbat polyusli akkumulyator batareyasining chiqishi, yopilgan qopqog' bilan ishlatiladi. U AKB qopqog' ostida predoxranitelar bloki oldida motor bo'limining haydovchi tomonida joylashgan. Motor bo'limining umumiy ko'rinishi ⇨ 9-5 ga qarang. Faqat chiqarilgan musbat polyusli chiqishni ishlatish.

Chiqarilgan manfiy polyusli quvvatsizlantirilgan akkumulyator batareyasining chiqishi motor bo'limining amortizatorning stoykasi mahkamlanadigan yuqori tirgachi mahkamlanadigan qanotda shtampovkada joylashgan.

1. Boshqa avtomobilni tekshiring. Unda 12-voltli kuzovga minus ulanishli akkumulyator batareyasi o'rnatilgan bo'lishi kerak.

**⚠️ DIQQAT!**

Agar boshqa avtomobilda kuzovga minusli ulanish bilan 12-voltli akkumulyator batareyasi o'rnatilmagan bo'lsa ikki avtomobil ham shikastlanishi mumkin. Sizning avtomobilingiz dvigatelini yoqish uchun boshqa avtomobildan foydalaning, ammo u kuzovga minus ulanishli 12 voltli akkumulyator batareyasiga ega bo'lishi kerak.

2. Avtomobillarni ular bir biriga tegmaydigan holatga joylashtiring.

3. Ikki avtomobilda ham to'xtash tormozini yoqing. To'xtash tormozini tortishdan avval, avtomatik ulanish korobkasining selektor datchigini P holatga yoki mexanik ulanish korobkasini neytral holatga o'rmatish.

**▲ DIQQAT!**

Agar dvigatelni tashqi akkumulyatordan yoqish mobaynida qo'shimcha moslama rozetkaga ulangan bo'lib qolsa yoki ishlasa, bu uni shikastlanishiga olib kelishi mumkin. Qo'shimcha AKBni yoqishda imkon boricha rozetkadan barcha qo'shimcha moslamani ikki avtomobildan ham chiqarish yoki o'chirish lozim.

4. O't oldirishni va butun yorug'lik texnikasini, hamda ikkala avtomobillardagi qo'shimcha asbob-uskunalarni, bundan tashqari, agar bu zarur bo'lsa, avariya signalizatsiyasini o'chirib qo'ying.

**▲ OGOHLANTIRISH!**

Elektrik ventilyator yoqilishi va ishlamayotgan dvigatelda ham sizga jarohat yetqazishi mumkin. Qo'llar, kiyim va instrumentlarni kapot ostidagi elektrik ventelyatordan uzoqda ushlab lozim.

**▲ OGOHLANTIRISH!**

Gugurtlarni akkumulyatorli batareya oldida ishlatish elektrolit portlashiga olib kelishi mumkin. Buni unutiliv ko'pgina odamlar jarohatlar olishdi, ba'zilar esa ko'rish qobiliyatini yo'qotdi. Ko'proq yoriqlik kerak bo'lsa, fonardan foydalaning. Akkumulyatorli batareyaning elektrolitida kuydirishi mumkin bo'lgan kislota bor. Elektrolitni ustingizga quymang. Agar elektrolit behostan ko'z yoki tanaga tushsa, ularni suv bilan yuvib shifokorga murojat qiling.

**▲ OGOHLANTIRISH!**

Ventelyatorlar va boshqa dvigatelni qimirlaydigan qismlar jiddiy jarohatlar keltirishi mumkin. Agar avtomobil dvigateli ishlasa, qo'llaringizni qimirlaydigan qismdan uzoqroqda ushlang.

5. Qizil musbat simni musbat polyusli chiqish yoki quvvatsizlantirilgan AKB ning chiqarilgan musbat polyusiga ulang.

6. Musbat simning boshqa oxirini quvvatlangan akkumulyatorli batareyaning musbat ulang. Chiqarilgan musbat klemmani agar u avtomobilda bo'lsa ishlating.

7. Qora manfiy sim uchini manfiy polyusli chiqishga ulang.

8. Manfiy sim uchini quvvatsizlantirilgan AKB massasining manfiy polyusli chiqishiga ulang.

9. Quvvatlangan akkumulyatorli batareyali avtomobilda dvigatelni yoqing va unga 4 daqiqadan ko'proq ishlashga imkon bering.

10. Quvvatsizlantirilgan akkumulyatorli batareyali avtomobilning dvigatelni yoqishga urunib ko'ring. Agar bir necha urinishlar samarasiz bo'lsa, ehtimol texnik xizmat talab qilinadi.

**▲ DIQQAT!**

Agar ulaydigan simlar noto'g'ri tartibda ulansa yoki chiqarilsa, ehtimol elektr zanjirda qisqa tutashuv yoki avtomobilni shikastlanishi bo'lishi mumkin. Garantiya shartlari bunday sozlashlarga ta'sir qilmaydi. Doim ulash simlarini to'g'ri tartibda, simlar bir biriga va metallic tekisliklarga tegmaydigan qilib ulang yoki chiqaring.



## AVTOMOBILNI SHATAKKA OLISH

### Ulaydigan simlarni chiqarish

Simlarni o'chirish teskari tartibda qilinishi mumkin.

Quvvatsizlantirilgan AKBl i avtomobilda dvigatel yoqilgandan va simlar chiqarilgandan so'ng, dvigatelga ba'zi daqiqa ishlashga imkon bering.

### Nosoz avtomobilni transportda tashish

#### **DIQQAT!**

Nosoz avtomobilni noto'g'ri shatakka olish shikastlanishga olib kelishi mumkin. Bunday zarar uchun kafolat shartlari qo'llanilmaydi. Podveska qismlariga ilmoq va ilgaklarni bog'lamang. Avtomobilga mahkamlash uchun shinalarga biriktirilgan tegishli ilmoqlardan foydalaning. Qulflangan g'ildirakni yo'l bo'ylab harakatlantirmang. Avtomobilni yuk mashinasiga o'rnatishdan oldin qulflangan g'ildirak ostiga aravacha qo'ying. Avtomobilni ko'tarish uchun ilmoqli ko'targichlardan foydalanmang. Natijada mashinaga zarar yetkazilishi mumkin. Agar uzatmani neytralga o'tkazishning iloji bo'lmasa, avtomobilni shatakka olish ilmog'idan shatakka olmang. Bu transport vositasiga zarar etkazishi mumkin.

#### **DIQQAT!**

Shataklash zo'g'otasini noto'g'ri qo'llash avtomobilning shikastlanishiga olib kelishi mumkin. Agar avtomobilda shataklash zo'g'otasini o'rnatish imkoniyati ko'zda tutilgan bo'lsa, uni avtomobilni evakuatorga yuklash yoki qisqa masofalarga shataklash uchun qo'llang. Ehtiyotkorlikka rioya qiling va katta bo'lmagan tezlikda harakatlaning. Shataklash vaqtida neytral uzatmani yoqish zarur.

GM harakatsiz avtomobilni tashish uchun platformali evakuatoridan foydalanishni tavsiya qiladi. Agar kerak bo'lsa, kirish burchagini kamaytirish uchun apparellardan foydalaning. Shatakka olinayotgan avtomobilning g'ildiraklarini yerdan ko'tarish kerak. Agar siz harakatsiz avtomobilni olib ketishingiz kerak bo'lsa, professional evakuatsiya xizmatiga murojaat qiling.

## AVTOMOBILGA TASHQI PARVARISH

### Mahkamlashning oldingi nuqtalari

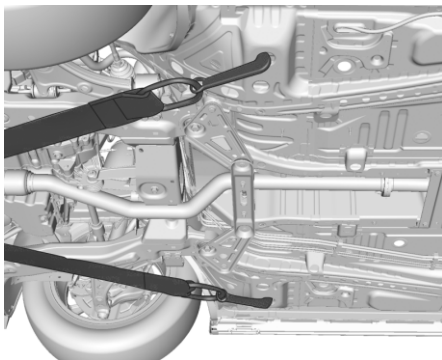

Avtomobil evakuatsiya xizmati tomonidan foydalanilishi kerak bo'lgan mahkamlashning maxsus nuqtalariga ega. Ushbu tirgishlarni yo'lning tekis yuzasidan past platformaga ega bo'lgan evakuatorga avtomobilni yuklash uchun qo'llashga ruxsat etiladi.

### Avtomobilga tashqi parvarish berish

#### Qulfar

Qulfar zavodda moylangan. Eritish uchun vositani faqat kerak bo'lganda qo'llang; bunday vositalardan foydalangandan so'ng qulfni konsistentli moy bilan moylang. Tavsiyalanuvchi suyuqliklar va moylash materiallari ⇨ 10-6 ga qarang.

#### Avtomobilni yuvish

Avtomobilning lakbo'yoqli qoplamasini saqlash uchun uni yaxshi holatda tutig, doim uni yopiq xona yoki soyada yuving.

#### ⚠ *DIQQAT!*

Neftmaxsulotlar, shuningdek o'tkir yoki abrazli vositalar asosida yuvish vositalaridan foydalanmang, chunki bu lakbo'yoq qoplama, metallik va plastmassali qismlarni shikastlanishiga olib keladi. Avtomobilni bunday shikastlanishida garantiya buni qoplamaydi.

Avtomobilni tozalash uchun ruxsat berilgan vositalarni o'z dileringizdan olishingiz mumkin. Maxsulotni muvofiq ishlatishga nisbatan ishlabchiqaruvchining barcha

#### ⚠ *DIQQAT!*

ko'rsatmalari, kerakli havfsilik va avtomobilni parvarishlash uchun barcha vositalarni to'g'ri utilizatsiya qilish choralariga rioya qiling.

#### ⚠ *DIQQAT!*

Yuvish fursunlari avtomobil kuzovi sirtqisidan 30 smdan yaqinroq bo'lgan avtomobil yuvuchilaridan foydalaning. 8274 kPa dan ortiq bosimli avtomobil yuvuchilarini ishlatish bo'yoq va nakleykalarni shikastlanishiga olib kelishi mumkin.



Avtomatik yuvishni ishlatish holatida avtomobilni yuvish qo'llanmalariga rioya qiling. Shamolli oynalarini tozaluvchisini, va agar komplektatsiyada bo'lsa, orqa oyna tozalagichini yeching. Barcha shikastlanishi yoki avtomobilni yuvish uchun uskunaga to'siqlik qiluvchi aksessuarlarni yechib tashlang.

Avtomobilni yuvishdan va avval va keyin barcha yuvish vositalarini yuvib tashlash uchun chayib tashlang. Agar yuvish vositalarini quritishga qoldirilsa, ular dog' paydo qilishi mumkin.

Villur yoki gazlama sochiqda quritib artib

chiqing, bu suvdan dog'lar va sirtqida qirilishlarni oldi olishga yordam beradi.

### Kapot ostidagi komponentlarni tozalash

 <b>DIQQAT!</b>
<p> belgisiga ega motor bo'liming komponentlarini yuvish uchun yuqori bosimli yuvish moslamasidan foydalanish mumkin emas.</p> <p>Bu garantiya qoplamaydigan shikastlanishga olib kelishi mumkin.</p>

Eritgichlar va tajovuzkor tozalovchi vositalar kapot ostidagi komponentlarga shikast yetkazishi mumkin. Ushbu kimyoviy moddalarni qo'llashdan saqlanish kerak.

Faqat suvni qo'llash tavsiya etiladi.

⚠Ehtiyotkorlik bilan bosim ostidagi yuvgichni qo'llash mumkin. Quyidagi talablarga rioya qilish zarur:

- Suv bosimi 14 000 kPa (2000 funt/kv.dyuum)dan past bo'lishi kerak.
- Suv harorati 80 °C (180 °F)dan past bo'lishi kerak.
- 40 gradus va undan keng sepish burchagiga ega bo'lgan purkovchi forsunkani qo'llash kerak.
- Forsunkani barcha yuzalardan kamida 30 sm (1 fut) oraliqda ushlab turish kerak.

### Lak bo'yoqli qoplamaning parvarishi

Qandaydir qo'shimcha himoya qoplamaning surtish yoki kuzovni mumi bilan ishlab chiqish tavsiya qilinmaydi. Lakbo'yoqli qoplama shikastlanishlarni aniqlashda dilerga shikastni baholash va yo'qotish uchun murojat qilish kerak. Kalsiy xloridi va boshqa tuzlar, muz eritish uchun vositalar, yo'l yog'l va bitum, daraxt soki, qush qoldiqlari, tutunli trubalardan kimyoviy aralashma va boshqalar kabi begona materiallar agar bo'yalgan sirtqida uzoq vaqt qolsa avtomobil kuzoviga zarar keltirishi mumkin. Avtomobilni iloji boricha tezroq yuvib tashlash zarur. Talab qilinsa o'ramasida bo'yalgan sirtqilar uchun havfsiz va begona moddalarni yo'qotadi deb belgilangan abrazsiz yuvish vositalaridan foydalaning. Ba'zi hollarda qush qoldiqlarini lakbo'yoqli qoplama uchun yo'qotish uchun mumini surtish yoki polirotka qilishni qo'lda bajarish mumkin.

Tavsiyalangan yuvish vositalari haqida qo'shimcha ma'lumot olish uchun dilerga murojat qilish lozim.

Mumi yoki polirotka plastmassa, sun'iy ter yoki rezinadan qilingan himoyalangan sirtqilar, nakleyka, daraxtga o'xshatib qilingan bezak elementlari, hamda bo'yalgan sirtqilarda

qo'llamang, chunki bu ularni shikastlanishiga olib kelishi mumkin.

 <b>DIQQAT!</b>
<p>Asosiy bo'yoq/ko'rinmas lakning avtomatik ishlov berish yoki agressiv polirotka lakbo'yoqli qoplamaning shikastlanishiga olib keladi.</p> <p>Faqat asosiy bo'yoq / ko'rinmas lak qoplama uchun moslangan abrazsiz vosk va polirotka foydalaning.</p>

Bezakli bo'yoq qoplama yangidek ko'rinishi uchun, avtomobilni garaj yoki chexolda saqlang.

### Tashqi yaltiroq metalli moldinglarni himoyalash

 <b>DIQQAT!</b>
<p>Tashqi yaltiroq moldinglarni bevaqt tozalash va himoya oq suv dog'lar yoki nuqtali korroziyalarga olib keladi. Bunday shikastlanishlar garantiya bilan qoplanmaydi.</p>

Avtomobilida qo'llaniladigan yaltiroq metalli nakladkalar aluminiy, xrom yoki zanglamaydigan polatdan qilingan. Shikastlanishlarni oldini olish uchun keyingi tozalash bo'yicha tavsiyalarni bajarish lozim:

- Yuvish suyuqligini surishdan avval. molding ushaganda sovuqligini tekshiring.
- Aluminiy, xrom yoki zanglamaydigan polatli moldinglarni yuvish uchun faqat tavsiyalangan yuvish vositalaridan foydalaning. Ba'zi yuvish vositalar tarkibiga kuchli kislota yoki ishqor kiradi va moldinglar shikastlanishiga olib keladi.
- Konsentrasiya qilingan yuvish vositalarini qattiq ishlab chiqaruvchi qo'llanmasi asosida aralashtirish lozim.
- Avtomobilni parvarishlash uchun moslanmagan yuvish vositalaridan foydalanmang.
- Yuvilgandan so'ng avtomobilga himoya va moldingning yakuniy qoplamasining xizmat ko'rsatishini uzaytirish uchun abrazsiz voske suring.

### **Tashqi chiroq texnikasi, ornamentlar, nakleyka va moldinglarni tozalash**

Tashqi chiroq anjom, tarqatuvchi, ornament elementlari, nakleyka va moldinglarni tozalash uchun faqat ildiz yoki sovuq suv, yumshoq latta va maxsus avtomobil shampunidan foydalaning. Yuqori "Avtomobilni yuvish" paragrafida keltirilgan tavsiyalarga rioya qiling. Chiroq plafonlari plastikdan qilingan va ulardan ba'zilari ultravioletdan himoya qoplamasiga ega. Ularni quruq holda artmang va tozalamang.

Chiroq plafonlari bilan quyidagilarni qo'llamang:

- Abrasli yoki ishqorli vositalar.
- Yuvuchisuyuqliklari yoki boshqa ishlab chiqaruvchi bilan tavsiyalangan yuqori konsentratyali yuvish vositalari.
- Erituvchilar, spirt, yonilg'li yoki boshqa qattiq yuvish vositalari.
- Muz qiruvchilar yoki boshqa qattiq narsalar.
- Bozorda tavsiyalangan faralar yoqilgandagi nakladka yoki qalpoqlar, chunki ular haddan ortiq qizib ketishi mumkin.

#### **DIQQAT!**

Chiroqlarni tozalash bo'yicha talablarga rioya qilmaslik garrantiya bilan qoplanmaydigan chiroq plafonlari shikastlanishiga olib keladi.

#### **DIQQAT!**

Qora yaltillamaydigan chiziqalarda mumidan foydalanish sirtqini yaltillatib uni bir tekki bo'lmagan qoplashga olib keladi. Yaltillamaydigan chiziqalarni faqat sovuqlik bilan tozalash lozim.

#### **Havo kiritish**

Shamol oynasi oldida kapot qopqog'i orqasida joylashgan havo kirituvchi orasidagi kirni tozalang.

### Radiator jalyuzalari

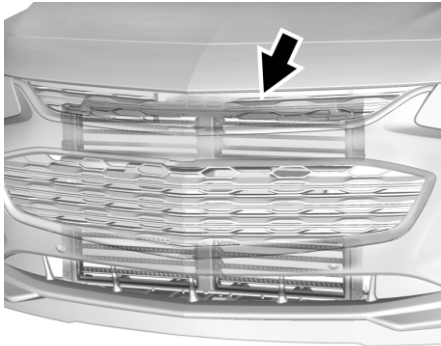

Avtomobil yonilg'ini tejaydigan radiator jalyuzalari bilan jihozlangan bo'lishi mumkin. Radiator jalyuzilarini chiqindilardan, qordan va muzdan tozalang. Agar dvigatelni tekshirish signal lampasi yonishni boshlagan bo'lsa, radiator jalyuzisida chiqindilar, qor yoki muz mavjud emasligini tekshiring.

### Oldi va orqa oynaning oynatozalagich cho'tkalari

Oyna tozalash vositasi bilan oldi oynani tozalang. Oynatozalagichning rezina cho'tkalarini oldi oynani yuvuchisining suyuqligi yoki yumshoq yuvish vositasi bilan namlangan tola qoldirmaydigan latta yoki qog'oz sochiq bilan arting.

Oldi oynani cho'tka yuvilgandan so'ng artib chiqing. Hashorotlar, yo'l kuyasi, o'simliklar soki va qoldirilgan kimyoviy qorishmalar izi avtomobil yuvilishi/vosk bilan ishlov berilishidan so'ng oynatozalagich cho'tkasining g'ichirlashiga olib keladi.

Agar eskirgan yoki shikastlangan bo'sa oynatozalagich cho'tkalarini almashtiring. Shikastlanishlar avtomobilning ekspluatatsiyasi, qum, tuz, yuqori harorat, quyosh nurlari, qor va qotib qolish natijasida paydo bo'lishi mumkin.

### Rezinali qalinlashtiruvchilar

Agar eshikning rezinali qalinlashtiruvchilarni elektrizolyatsion silikon moy bilan moylansa, qalinlashtiruvchilar uzoq vaqt xizmat qiladi. Puxta germetizatsiyani ta'minlaydi, yopishib g'ichirlamaydi. Rezinali qalinlashtiruvchilarni kamida yilida bir bor moylang. Issiq, sovuq klimat sharoitlarida ko'proq moylash talab qilinadi. Qora izlarni lakbo'yoq qoplamalar sirtqi ustidagi qalinlashtiruvchilardan toza latta bilan artib tashlash mumkin. Tavsiyalangan suyuqliklar va moylash materiallari ↻ 10-6 ga qarang.

### Shinalar

Shinalarni tozalash uchun shinalarga tozalash vosita bilan qattiq cho'tkadan foydalaning.

#### ⚠️ *DIQQAT!*

Neft asosida shinalarga ishlov berish maxsulotlaridan foydalanish bo'yoq qoplama va / yoki shinalar shikastlanishiga olib keladi. Shinalarga ishlov berish uchun vositani surgandan so'ng doim avtomobil kuzovining bo'yalgan sirtqisidan bavoisita tushgan aerosol vositaning tomchi / sachratmalarini artib tashlang.

### Disklar va g'ildiraklarning qalpoqlari

G'ildiraklarni tozalash uchun yumshoq toza mat ova suyuq sovun suyuqligidan foydalaning. Toza suv bilan chayilgandan so'ng disklarni toza yumshoq sochiq bilan qurutib arting. Bundan so'ng mumi surting.

**▲ DIQQAT!**

Xromlangan g'ildirak diskleri va boshqa xromlangan bezak agar avtomobil xlorli magniy, kalsiy yoki osh tuzi sochilgan yo'ldan haydalgandan so'ng yuvilmasa, shikastlanishi mumkin. Bu xloridlar changlangan va muz bilan qoplangan yo'llarda ishlatiladi.

Ifloslanish bilan aloqadan so'ng doim xromlangan qoplamalarni sovunli suv bilan yuving.

**▲ DIQQAT!**

Disklar va g'ildirak qalpoqlarining yuzasini shikastlanishidan saqlanish maqsadida to'yintirilgan sovun eritmalarini, kimyoviy moddalarni, sayqallash uchun abraziv vositalarni, tozalash vositalarini yoki cho'tkalarni qo'llamang. Faqat GM tomonidan tavsiya etilgan tozalash vositalarini qo'llang. Kremniy karbididan shinalar/disklar uchun tozalovchi cho'tkalar qo'llaniluvchi avtomatik avtoyuvish joylarida avtomobilni yuvishdan saqlaning. U diskarning shikastlanishiga olib kelishi mumkin. Ushbu holatdagi ta'mirlash kafolati hisoblanmaydi.

**To'xtash tizimi**

To'xtash tizimining gidroprovodining trubasi va shlanglarini ko'zdan kechiring. Ular mahkam ulangan, buklanish, quyilish, yoriq, ishqalanish va boshqa defektlarsiz bo'lishi lozim. Tormoz kolodkalarni eskirish alomatlari borligiga, diskarni sirtqlarini holatini tekshiring. To'xtash baraban mexanizmlar kolodkasini eskirish yoki yoriq alomatlariga tekshiring. To'xtash tizimini boshqa elementlariga tekshiring.

**Rulli boshqaruv qismlari, osilmalar va shassi**

Kamida bir yilda mobaynida rulli boshqaruv, osilmalar va yurish qismlarini shikastlanish, ulanmalar sussayishi, qismlar yo'qligi yoki yuqori eskirish alomatlari mavjudligiga ko'zdan kechiring.

Magistral va rulli boshqaruvning kuchaytirish shlanglarini ulanish va bo'linmalar mahkamligiga, burilish, germetizatsiyasizlantirish, yoriqlar, ishqalanish va boshqa defektlar mavjudligiga tekshiring.

Teng burchak tezliklar sharnirlarning himoya rezina chexollarini ko'zdan kechiring va yarimo'qsalniklarining germetizatsiyasizlantirish alomatlari borligiga tekshiring.

**Kuzov qismlarini moylash**

Barcha qulflar silindrlari, kapot ilmoqlari va yuxxona qopqog'i, yonilg'i baki lyukining polat qopqog'i ilmog'ini moylang. Agar eshikning rezinali qalinlashtiruvchilari silikon vazelin bilan, uni toza latta bilan surtilib moylansa, qalinlashtiruvchilar ko'proq xizmat ko'rsatadi, mustahkam germetizatsiyani ta'minlaydi, yopishib g'ichirlamaydi.

**Kuzov tagiga texnik xizmat ko'rsatish**

Kuzov tagini korrozion ifloslanishda kamida yilida ikki bor tozalang. Buning uchun uni oddiy hech qanday qo'shimchasiz toza suz bilan chaying. Kir to'planish joylarini puxtalik bilan tozalang.

Bosim ostidagi suvni tarqatish qutisining salniklari va (yoki) oldi va orqa ko'priknig reduktorlariga yo'naltirmang. Bosim ostidagi suv salniklardan ichkariga tushib moy bilan aralashishi mumkin. Suvni moyga qo'shilishi tarqatish qutsi va (yoki) ko'priklarning resursi kamayishiga olib keladi. Suv bilan aralashgan moyni almashtirish lozim.

### Qog'ozli metallni shikastlanishi

Agar avtomobil shikastlangan va sozlash yoki qog'ozli metallni almashtirishni talab qilsa, kuzov sozlash ustaxonasida sozlangan yoki almashtirilgan qismlarga korroziyadan himoyani tiklash uchun antikorrizion material surtishligiga ishonch komil qiling. Firmaning almashtirish qismlari avtomobilga garantiyani saqlash uchun korroziyadan himoyalangan bo'ladi.

### Lak bo'yoqli qoplamalarni shikastlanishi

Korroziyani rivojlanishini oldini olish uchun skol va qirilishlarni dilerdan olish mumkin bo'lgan maxsus vositalar bilan operativ holda yo'qotish lozim. Kabo'yoqli qoplamaning katta shikastlanish zonalarini kuzov ustaxonasi va dilerning bo'yash sexida sozlash mumkin.

### Lak bo'yoqli qoplamalarda kimyoviy moddalardan dog'lar

Havodagi agressiv moddalar kuzov panellariga o'tirib qolishi lakbo'yoqli qoplamalar bilan kimyoviy reaksiyalarga tushishi mumkin, bu uni sirtqida dumoloq hiralash va notekkis dog'lar paydo bo'lishiga olib keladi. "Lak bo'yoqli qoplarni parvarishlash" qarang.

### Avtomobil salonini parvarishlash

Mayda kir va chang jismlarining abraziv ta'siridan qirilmalar paydo bo'lishini oldini olish uchun avtomobil salonini muntazam tozalash lozim. Barcha ifloslanishlarni tezda tozalash lozim, Gazetalar va to'q kiyimlar bo'yog'l salon elementlarini ifloslantirishi mumkin. Qo'l o'rindiqlari va anjomlar panelida chuqurlarni tozalash uchun yumshoq ipli cho'tkadan foydalaning. Salon elementlariga tushga qo'l kremlari, quyoshga qarshi kremlar va hashoratlariga qarshi vositalarni suyuq sovunli suv bilan darxol tozalash lozim, aks holda ular bezakni shikastlantirishi mumkin.

#### **DIQQAT!**

Bezak materiallarini shikastlanishini oldini olish uchun tozalanuvchi material turiga qarab tozalash vositasini tanlang. Tozalash vositasini ishlatmoqchi bo'lgan lattangizga seping. Tozalash vositasini dastak va o'tqazgich tugmalariga sepmang. Surtilgan tozalash vositasini iloji boricha tezroq ertish lozim.

#### **DIQQAT!**

Tozalash vositasidan foydalanishdan avval havfsizlikni ta'minlash bo'yicha keltirilgan barcha qo'llanmalarni o'qib chiqing. Oyna va eshiklarni salonn tozalash vaqtida ochib qo'ying, bu ventilyatsiyani ta'milaydi. Shikastlanishlarni oldini olish uchun avtomobil salonini quyida keltirilgan tozalash vositalari bilan tozalash yoki quyida berilgan usullarni qo'llash lozim:

- O'tkir tig'li yoki boshqa o'tkir narsalarni salonnning barcha qismlaridan ifloslanishni olib tashlash uchun ishlatish man etiladi.
- Qattiq ipli cho'tkalarda foydalanmang.
- Tozalanuvchi sirtqilarni kuch bilan ishqalamang.
- Tarkibiga yog'sizlantirish ingridiyentlar kiruvchi yuvish kukuni yoki idishyuvish mashinasi uchun ishlatiladigan vositalarni ishlatish mumkin emas. Suyuq tozalash vositalarini 20 tomchi vositani 3,8 l suv bilan aralashtirib ishlatish lozim. Kuchli sovun

**DIQQAT!**

- aralashmasi sirtqida kir yeg'uvchi dog'larni qoldiradi. Kuchli ta'sir qiluvchi yoki natriyli sovun aralashmasini qo'llash man qilinadi.
- Salon bezagini tozalash mobaynida suyuqlik bilan haddan tashqari namlash mumkin emas.
  - Eritmalar yoki erituvchi moddaga ega tozalash vositalardan foydalanish ta'qiqlanadi.
  - Xushbo'ylashtirilgan nam salfetkalarni yoki oqartiruvchi vosita bilan namlantirilgan salfetkalarni qo'llamang. Salfetkalarni, agar ular tozalanayotgan material rangiga bo'yalayotgan yoki uning tashqi ko'rinishini biron bir holatda o'zgartirayotgan bo'lsa, qo'llamang.
  - Qo'llar uchun xushbo'ylashtirilgan yoki gelsimon dezinfektsiyalovchi vositalarni qo'llamang. Salon qoplamasi detallariga dezinfektsiyalovchi vositaning tushib qolishida yuzani kuchsiz sovun eritmasida namlantirilgan yumshoq matoning bo'lagi bilan darhol tozalab olish kerak.

**Oynalar**

Tozalash uchun suvda ho'llangan paxmon mato bo'lagidan foydalaning. Sirtqida qolgan tomchilarni toza quruq mato bilan arting. Kerak bo'lsa oddiy suv bilan yuvishdan so'ng tozalash uchun maxsus oynani tozalash uchun vositadan foydalaning.

**DIQQAT!**

Qirishlarni paydo bo'lishiga yo'l qo'ymasligi uchun, avtomobil oynasini abraziv tozalash vositasi bilan yuvish mumkin emas. Abraziv ya agressiv yuvish vositalari orqa oynada isitish elementlarni shikastlantirishi mumkin.

Ekspluatatsiyaning birinchi uch-olti oy mobaynida parlanishni kamaytirish uchun shamolli oynani suv bilan arting.

**Dinamiklarni yuzaki tomoni**

Dinamikning yuzaki tomoni atrofi sirtiqisini asta changyutkich bilan dinamikga zarar keltirmasligi uchun tozalang. Dog'larni ketqazish uchun suyuq sovunli suvdan foydalaning.

**Dekorativ moldinglar**

Ifloslangan dekorativ moldinglarni tozalash lozim.

- Agar ifloslanish kuchli bo'lmasa, usha joyni suvda namlangan yumshoq tolasiz mato yoki gubka bilan arting.
- Agar ifloslanish kuchli bo'lsa, tozalash uchun iliq suvda sovunli aralashmadan foydalaning.

**Mato, gilamchalar, villur**

Boshida salonn changyutgichda yumshoq cho'tka bilan tozalang. Aylanadigan cho'tkani faqat pol gilamchalirini tozalash uchun ishlatang.

Tozalashdan avval qolda iloji boricha kirni tozalang:

- Quyilgan suyuqlikni qog'oz sochiq yordamida olib tashlash lozim. Ifloslanish yo'qolmaguncha botirishni davom ettiring.
- Qattiq ifloslanishlarni qo'lda olib tashlash afzalroq.

Tozalashni olib borish uchun:

1. Tolasiz rangbermaydigan oddiy ko'rinishdagi matoni namlang. Bezak matosini yoki gilamchani tolar bilan ifloslanishini oldini olish uchun mikroto'lali matodan foydalanish tavsiyalanadi.
2. Lattani yaxshilab siqing.



3. Tozalashni ifloslanishning tashqi chetidan boshlang va uni asta o'rtaga qarab arting. Vaqti vaqti bilan lattani taxlab uni toza tomoni bilan yuvilyotgan joyga ifloslanish singishini oldini olish uchun qo'ying.

4. Ifloslangan joyni latta ifloslanishi to'xtamaguncha ishqalashni davom ettiring.

5. Agar kirni to'liq olib tashlash qo'ldan kelmasa, suyuq sovunli suvdan foydalaning, uni so'ng toza suv bilan yuvib tashlash lozim.

Agar kirni to'liq olib tashlab bo'lmasa, maxsus tozalash vositalari yoki dog'ketqazuvchilardan foydalanish talab qilinishi mumkin. Sotuvda bo'lgan bezakni tozalash uchun yuvish vositasini yoki dog'ketqazuvchini qo'llashdan avval uni rang ketqazmasligiga kichik ko'rinmas maydonda tekshirib ko'ring. Izlar paydo bo'lish holida bezak sirtqisi yoki gilamchalarni to'liq tozalash lozim.

Tozalash yakunidan so'ng ortiqcha namlikni yo'qotish uchun qog'oz sochiqlardan foydalanish kerak.

#### **Polirovka qilingan qismlar va axborot ko'ngilochar tizimlar displeyini tozalash**

Polirovka qilingan sirtqilar va displeylarni parvarishlash uchun mikrofibrali sochiqdan foydalaning. Boshida yumshoq ipli cho'tka bilan sirtqini qirishi mumkin bo'lgan kirni yo'qoting.

So'ng sirtqini mikrofibradan sochiq bilan artib tashlang. Vaqti-vaqti bilan mikrofibradan sochiqni barcha narsalardan alohida suyuq sovunli suvda yuving. Oqartirish va kondisionerlardan foydalanish man qilinadi. Ishlatishdan avval salfetkani yaxshlab chayib quritish kerak.

#### **▲ DIQQAT!**

Dipsleyda hech qanday narsalarni prisoska yordamida mahkamlamang. Bu garantiya qoplamaydigan shikastlanishga olib keladi.

#### **Anjomlar paneli, terli, vinil, boshqa plastmas sirtqilar, yaltillamaydigan bo'yalgan sirtqilar va ochiq parchalanadigan daraxtli bezakli sirtqilar**

Changni va yengil ifloslanishni yo'qotish uchun mikrotolali yumshoq mato bo'lagidan foydalaning. Agar puxta tozalash talab qilinsa, mikrotolali yumshoq mato bo'lagini suyuq sovunli suvda ho'llang.

#### **▲ DIQQAT!**

Haddan tashqari ho'llash terni asosan perforirlangan, shuningdek bezakning boshqa materiallarini shikastlantirishi mumkin. Tozalash yakunlangandan so'ng bunday materiallar sirtqilarini ortiqcha suvni yo'qotish uchun artib tashlang va ular mustaqil qurigunicha kutib turing. Isitgich, par yoki dog'ketqazuvchidan foydalanish ta'qiqlanadi. Silikon yoki mumili tozalash vositasidan foydalanish ta'qiqlanadi. Belgilangan moddalarga ega tozalash vositalari tashqi ko'rinish ter fakturasi va bezakning boshqa yumshoq materiallarini qaytmas o'zgartirishi mumkin, shuning uchun ularni qo'llash tavsiya qilinmaydi.

Yaltillashni oshiruvchi tozalash vositalarini, asosan anjomlar panelini tozalash uchun ishlatish ta'qiqlanadi. Panel bezagini aks ettirish xususiyatini oshishi alohida hollarda shamoli oynalardan ko'rishni yomollashi mumkin.

**▲ DIQQAT!**

Havotozalagichlarni qo'llash plastmas va bo'yalgan yuzalarni shikastlantirishi mumkin. Havotozalagichlarni plastmass yoki bo'yalgan yuzaga tushishida uni tolasiz yumshoq matoni bo'lagi bilan, suyuq sovunli suvda namlangan holda artish lozim. Havotozalagichlar natijasida shikastlanishlar garantiya bilan qoplanmaydi.

**Yukxona qopqog'i va setka**

Illiq yetarli miqdorda yuvish vositasi qo'shilgan suvda yuving. Xlorli oqartiruvchilardan foydalanmang. Sovuq suvda chaying va quriting.

**Havfsizlik kamarlarini parvarishlash**

Havfsizlik kamarlarini toza va quruq holda saqlang.

**▲ OGOHLANTIRISH!**

Havfsizlik kamarlarini bo'yash yoki oqartirish ta'qiqlanadi. Bu ularning puxtaligini yo'qotishga olib keladi. To'qnashuv mobaynida ular yetarlicha himoyani ta'minlamasligi mumkin.

**▲ OGOHLANTIRISH!**

Kamarlarni tozalash uchun illiq suvda suyuq sovunli aralashmadan foydalanish mumkin. Kamarga qurish imkonini bering.

**Pol gilamchalari****▲ OGOHLANTIRISH!**

Agar pol gilamchasi noto'g'ri o'lchamli yoki noto'g'ri solingan bo'lsa, u pedalga bosishga halaqit qilishi mumkin. Pedaldan foydalanishga to'sqinlik qiluvchi to'siqlar kutilmagan tezlanish va/yoki to'xtash distansiyasini oshishiga olib keladi, bu avariya va jarohatga olib keladi. Pol gilamchasi pedalga bosishga halaqit qilmasligiga ishonch komil qiling.

Pol gilamchalaridan muvofiq foydalanish uchun keying tavsiyalarga rioya qiling:

- Sizning avtomobilingizda faqat firmaning pol gilamchalari ishlatilishi lozim. Agar pol gilamchalarini almashtirish kerak bo'lsa, GM kompaniyasi bilan sertifikatlash qilingan pol gilamcharini xarid qilish tavsiyalanadi. GM kompaniyasi bilan tavsiyalanmagan pol gilamchalari o'lcham bilan to'g'ri kelmasligi

yoki akselerator yoki tormoz pedaliga bosishga halaqit qilishi mumkin.

- Pol gilamchalari pedallarni harakatiga halaqit qilmasligiga ishonch hosil qiling.
- Pol gilamchalarini muvofiq tomonini tepaga qilib joylang, gilamchani aylantirmang.
- Haydovchi tomonidan pol gilamchasi ustiga hech nima qo'ymang.
- Haydovchi tomonidan faqat bir pol gilamchasi bo'lishi lozim.
- Pol gilamchasini birini ustiga ikkinchisiga qo'yish lozim.

### Pol gilamchalarini yechish va almashtirish

Pol gilamchasini uni fiksatoridan chiqarish va yechish uchun orqa qismidan tepaga torting.

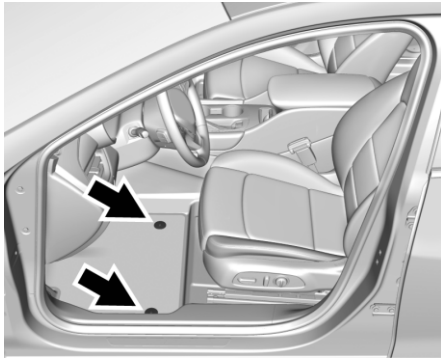

Gilamchani joyiga o'rnatish. Buning uchun pol gilamchasidagi fiksator uchun moslangan teshiklarni va gilamchani fiksatorlarni ulang so'ng ularni mahkamlang.  
Pol gilamchalari muvofiq tarzda joyida mahkamlanganiga ishonch hosil qiling.  
Gilamcha pedalgacha bosishga halaqat qilmasligiga ishonch hosil qiling.

### Rezina pol usti gilamchalarini (barcha mavsumiy gilamchalarni va pol qoplamalarini) tozalash

#### ▲ OGOHLANTIRISH!

Silikon saqllovchi tozalagichlarni, mum asosidagi moddalarni yoki rezina pol usti gilamchalariga jilo beruvchi vositalarni qo'llash taqiqlanadi. Ushbu tozalagichlar rezinaning tashqi ko'rinishini va sifatini bartaraf qilib bo'lmaydigan darajada o'zgartirishi, hamda pol usti gilamchalarini/qoplamalarni sirpanchiq qilib qo'yishi mumkin. Avtomobilni boshqarish jarayonida oyoq sirpanib ketishi, siz nazoratni yo'qotishingiz, buning oqibatida avariya sodir bo'lishi mumkin. Bu odamlarning jarohat olishiga olib kelishi mumkin.

Changlarni va qotib qolmagan loylarni olib tashlash uchun yumshoq nam matoni va/yoki suv bilan namlantirilgan cho'tkani qo'llang. Ancha sinchkov tozalash uchun kuchsiz sovun eritmasini qo'llang.



# 10

## SERVIS VA TEXNIK XIZMAT KO'RSATISH

---

- UMUMIY MA'LUMOTLAR .....10-2
- TAVSIYA ETILADIGAN SUYUQLIKLAR,  
MOYLASH MATERIALLARI VA ZAXIRA  
QISMLARI ..... 10-6
- ESLATMALAR ..... 10-8

## UMUMIY MA'LUMOTLAR

 **DIQQAT!**

Noto'g'ri texnik xizmat ko'rsatish bilan bog'liq shikastlanishlar qimmatbaho ta'mirlashga va avtomobilga qoplanmaydigan kafolatga olib kelishi mumkin. Tegishli ishchi holatda avtomobilni qo'llab turish uchun texnik xizmat ko'rsatishning davriyligiga rioya qilish, tekshirishlarni va ko'riklarni o'tkazish, tavsiya etiluvchi suyuqliklarni va moylash vositalarini qo'llash muhimdir.

Avtomobilni yuvish uchun GM tomonidan tavsiya etilmagan kimyoviy moddalarni qo'llanilishiga yo'l qo'ymang. GM tomonidan tavsiya etilmagan yuvish suyuqliklari, eritgichlar, tozalagichlar yoki moylash materiallarning qo'llanilishi, avtomobilga shikast yetkazishi va avtomobilga kafolat bilan qoplanmaydigan qimmatbaho ta'mirlashga olib kelishi mumkin.

To'g'ri texnik xizmat ko'rsatish avtomobilni tegishli ishchi holatda saqlashga, yonilg'ini tejashga va havoning sifatini yaxshilab, chiqarilayotgan gazlarning past darajada saqlashga yordam beradi.

Texnik xizmat ko'rsatish davriyligi iqlim sharoitlariga, geografik joylashuvga, hududga va haydash tartibiga bog'liq. Avtomobil bilan birgalikda texnik xizmat ko'rsatish haqida ma'lumotlarga ega bo'lgan servis kitobchasi taqdim etiladi, unda ushbu mintaqa uchun xizmat ko'rsatishning davriyligi ko'rsatilgan.

Xizmat ko'rsatishning aynan shunday oraliqlariga rioya qiling, ular ushbu avtomobilga ilova qilinishi mumkin bo'lgan ingliz tilidagi har qanday boshqa kitobchada emas, balki ushbu servis kitobchada ko'rsatilgan.

Avtomobilga xizmat ko'rsatish ehtiyoji uni qo'llash tartibiga bog'liq tarzda farq qilishi mumkin. Ba'zi avtomobillarga texnik xizmat ko'rsatish va ularni tekshirishni tez-tez o'tkazilishini talab etishi mumkin. Qo'shimcha ma'lumotlarni servis kitobchada qarang. Avtomobilni tegishli holatda saqlash haqidagi masalalar bilan dilerga murojaat qilish kerak.

Texnik xizmat ko'rsatish o'tkazilishining ushbu rejasini quyidagilarni amalga oshiruvchi avtomobillarga taalluqlidir:

- Shinalar va ruxsat etilgan yuklama haqidagi ma'lumotlarga ega bo'lgan yorliqda ko'rsatilgan ruxsat etilgan me'yorlar chegarasida yo'lovchilarni va yuklarni tashuvchi. Avtomobilga chegaraviy ruxsat etilgan yuklamalar ⇨ 8-8ga qarang.
- O'rnatilgan tezlik tartibini hisobga olgan holda qoplamasi yaxshilangan yo'llar bo'yicha safar qiluvchi.
- Tavsiya etilgan turdagi yonilg'i bilan to'ldiriluvchi. Yonilg'ining tavsiya etilgan turlari (2,0 l LSY hajmdagi turbo havo kiritish bilan qatorli 4-silindrli dvigatel) ⇨ 8-51ga qarang.

 **OGOHLANTIRISH!**

Texnik xizmat ko'rsatish bo'yicha ishlarning o'tkazilishi xavfli bo'lishi mumkin. Ba'zi taomillarni bajarishda jiddiy jarohat olish mumkin. Texnik xizmat ko'rsatishni faqat zaruriy bilimlar, instrumentlar va asbob-uskunalar mavjudligida o'tkazishga ruxsat beriladi. Shubhalar yuzaga kelishida malakali mexanikni taklif qilish uchun dilerga murojaat qilish kerak. Texnik xizmat ko'rsatish bo'yicha ishlarni mustaqil bajarish ⇨ 9-2ga qarang.

Sifatli xizmat ko'rsatishni dilerdan olish mumkin. Diler shtatida maxsus tayyorgarlikdan o'tgan, firma ehtiyot qismlarga, zamonaviy asbob-uskunalar va tez va to'g'ri diagnostikani kafolatlovchi instrumentlarga ega bo'lgan mexaniklar ishlaydi.

Tavsiya etiluvchi suyuqliklar va moylash materiallari ⇨ 10-6 va Texnik xizmat ko'rsatish uchun ehtiyot qismlar ⇨ 10-7 bo'limlarida sanab o'tilgan tavsiya etilgan almashtiriluvchi qismlar, suyuqliklar va moylash materiallari. Mahalliy diler tomonidan yetkazib beriluvchi firma ehtiyot qismlarini qo'llash tavsiya etiladi.

### TEXNIK XIZMAT KO'RSATISH REGLAMENTI

Avtomobilga davriy texnik xizmat ko'rsatish va tegishli hujjatlarni yuritish uchun javobgarlik egasiga yuklanadi. Siz avtomobilga ishlab chiqaruvchining reglamentiga muvofiq texnik xizmat ko'rsatish o'z vaqtida o'tkazilganligining hujjatli tasdig'iga ega bo'lishingiz kerak.

Xizmat ko'rsatish davriyligi avtomobilning o'tilgan yo'li yoki xizmat qilish muddati bilan, qaysi biri tezroq kelishiga qarab, belgilanadi	O'tilgan yo'l, km (x 1000)	7,5	15	22,5	30	37,5	45	52,5	60	67,5	75	82,5	90	97,5	105	
	Xizmat qilish muddati, oylar	6	12	18	24	30	36	42	48	54	60	66	72	78	84	
Generator, konditsionerning kompressori va RBG nasosining yuritmasi tasmasi														R		
Motor moyi va moy filtri	(1) (2) (12)	<b>5000 km yoki 6 oyda almashtiring</b>														
Sovutish tizimining naylari va chiqish naylari, va ularning ulanishlari																
Dvigatelnining sovutuvchi suyuqligi	(2) (3)															
Yonilg'i nayi va uning ulanishlari																
Havo tozalagichning filtrlovchi elementi (IYD havo filtri)	(5)		R		R		R		R		R		R		R	
O't oldirish svechalari	(4)				R				R					R		
EVAP baki (yonilg'i bug'lanishini tutib qolish tizimi) va bug' naylari																
PCV tizimi (karterni shamollatishni boshqarish tizimi)																
Konditsioner tizimining ishlashini tekshirish.	(*)															

#### Belgilanishlar:

I - nazorat qilish va zarur bo'lganda sozlash, tozalash, tortib mustahkamlash, moylash, foydalanish suyuqliklarini to'ldirib quyish va ishdan chiqqan detallarni almashtirish;

Almashtirish va ta'mirlash qo'shimcha xizmatlar hisoblanadi va ushbu ishlarning haqi avtomobilning egasi tomonidan to'lanadi;

R - almashtirish;

**(1) Agar avtomobil og'ir sharoitlarda foydalanilsa tez-tez texnik xizmat ko'rsatish ko'proq talab etiladi: Servis kitobchasi yoki Foydalanish qo'llanmasida 14-betidagi Og'ir foydalanish sharoitlari bo'limiga qarag;**

(2) Foydalanish qo'llanmasining «FOYDALANISH MATERIALLARI» bo'limiga qarag;

(3) 150 000 km yoki 5 yil dan keyin almashtirish;

(4) Tavsiya etilmagan sifatga mos kelmaydigan yonilg'idan foydalanganda, har bir texnik xizmat ko'rsatishda tekshirish, va odatdagi TXK ga nisbatan ikki baravar tezroq almashtirish talab etilishi mumkin. Ushbu ishlar TXK o'tkazilganda qo'shimcha ish deb hisoblanadi. Yonilg'iga qo'yiladigan talablar Foydalanish Qo'llanmasida bayon etilgan;

(5) Agar avtomobil tuproq yo'llarida foydalanilsa, uni har bir 7 500 km yoki 6 oy foydalanishdan keyin tekshirish kerak. Zarur bo'lganda ta'mirlash, tozalash yoki almashtirishni o'tkazing.

(12) Agar dvigatel moyining qoldiq umrining ko'rsatkichi mavjud bo'lsa, uning haqiqiy ko'rsatkichlarga foydalanish sharoitlariga qarab rioya qilish kerak. Dvigatel moyini o'zgartirish intervallari qisqartirilishi mumkin;

(\*) Qabul qilgich-quritgich har besh yilda almashtiriladi.

### TEXNIK XIZMAT KO'RSATISH TARTIBI (davomi)

Avtomobilga davriy texnik xizmat ko'rsatish va tegishli hujjatlarni yuritish uchun javobgarlik egasiga yuklanadi. Siz avtomobilga ishlab chiqaruvchining reglamentiga muvofiq texnik xizmat ko'rsatish o'z vaqtida o'tkazilganligining hujjatli tasdig'iga ega bo'lishingiz kerak.

Xizmat ko'rsatish davriyligi avtomobilning o'tilgan yo'li yoki xizmat qilish muddati bilan, qaysi biri tezroq kelishiga qarab, belgilanadi	O'tilgan yo'l, km (x 1000)	7,5	15	22,5	30	37,5	45	52,5	60	67,5	75	82,5	90	97,5	105
	Xizmat qilish muddati, oylar	6	12	18	24	30	36	42	48	54	60	66	72	78	84
Gaz taqsimlash mexanizmining yuritma zanjiri	(6)						I						I		
Salonning havo filtri (havo konditsioneri)	(7)		R	I	R	I	R	I	R	I	R	I	R	I	R
Ishlangan gazlarni chiqarish tizimi va uni mahkamlash		I	I	I	I	I	I	I	I	I	I	I	I	I	I
Tormoz suyuqligi (ilashish muftasi va tormoz tizimi)	(2) (8)		I	I	R	I	I	I	R	I	I	I	R	I	I
Oldingi tormoz kolodkalari va diskleri	(9)		I	I	R	I	I	I	R	I	I	I	R	I	I
Orqa tormoz kolodkalari va diskleri, yoki barabanlari va ustki qoplamlari	(9)		I	I	I	I	I	I	R	I	I	I	I	I	I
To'xtab turish tormozi			I	I	I	I	I	I	I	I	I	I	I	I	I
Tormoz tizimi va uning ulanishlari (shu jumladan kuchaytirgich)		I	I	I	I	I	I	I	I	I	I	I	I	I	I
Shassi, yurish qismi, dvigatelning ulamalari va kuzov asosining boltlari va gaykalarini shikastlanmaganligini tekshirish va mahkamlash		I	I	I	I	I	I	I	I	I	I	I	I	I	I

#### Belgilanishlar:

**I** - nazorat qilish va zarur bo'lganda sozlash, tozalash, tartib mustahkamlash, moylash, foydalanish suyuqliklarini to'ldirib quyish va ishdan chiqqan detallarni almashtirish;

Almashtirish va ta'mirlash qo'shimcha xizmatlar hisoblanadi va ushbu ishlarning haqi avtomobilning egasi tomonidan to'lanadi;

**R** - almashtirish;

(2) Foydalanish qo'llanmasining «FOYDALANISH MATERIALLARI» bo'limiga qarang;

(6) Har bir 240 000 km. dan keyin almashtirish;

(7) Tuproq yo'llarida foydalaniladigan avtomobillar uchun tez-tez texnik xizmat ko'rsatish talab etiladi;

(8) Agar avtomobil og'ir sharoitlarda foydalanilsa, har bir 15 000 km dan keyin yoki bir yildan s'ong foydalanish materiallarini almashtirish kerak bo'ladi:

- tepalikli yoki tog'li joylarda yurish yoki

- tirkama bilan tez-tez yurish;

(9) Og'ir sharoitlarda foydalanilganda, tez-tez texnik xizmat ko'rsatish talab etiladi: qisqa masofalarga yurish, uzoq vaqt davomida dvigatelni salt ishlash rejimida yurgizish, tez-tez yo'lda tirbandlikda tiqilib qolish sharoitida past tezlikda yurish, tuproqli yo'llarda yurish.



### TEXNIK XIZMAT KO'RSATISH TARTIBI (davomi)

Avtomobilga davriy texnik xizmat ko'rsatish va tegishli hujjatlarni yuritish uchun javobgarlik egasiga yuklanadi. Siz avtomobilga ishlab chiqaruvchining reglamentiga muvofiq texnik xizmat ko'rsatish o'z vaqtida o'tkazilganligining hujjatli tasdig'iga ega bo'lishingiz kerak.

Xizmat ko'rsatish davriyligi avtomobilning o'tilgan yo'li yoki xizmat qilish muddati bilan, qaysi biri tezroq kelishiga qarab, belgilanadi	O'tilgan yo'l, km (x 1000)	7,5	15	22,5	30	37,5	45	52,5	60	67,5	75	82,5	90	97,5	105
	Xizmat qilish muddati, oylar	6	12	18	24	30	36	42	48	54	60	66	72	78	84
Mexanik uzatmalar qutisining transmissiya moyi	(2)														
Avtomatik uzatmalar qutisining transmissiya moyi	(2)	Quyidagi (10) havolaga qarang													
Shinalar: havo bosimi, eskirish va zararni tekshirish, zarurat tug'ilganda o'rinarlini almashtirish. G'ildirak boltining mahkamlash momentini tekshirish. Agar me'yordan chetlashish kuzatilsa, g'ildirakning o'rnatma burchagini tekshiring.	(11)														
G'ildiraklarni o'rnatish burchaklari		Tekshirish, normadan chetlanishlar mavjud bo'lsa													
Rul g'ildiragi va rul mexanizmi															
Rul gidrokuchaytirgichining ish suyuqligi, naylar va ulanish naylari	(2)														
Xavfsizlik tasmalari, ularni kuzovga mahkamlash to'qalari va tugunlari															
Qulflar, oshiq-moshiqlar, kapot qulfini moylash, kuzovni tekshirish															
Avtomobilning diagnostikasi, ko'rsatkichlarini sozlash															
Elektr jihozlar, faralar, tozalagichlar, yuvish moslamalari, AKBni tekshirish															
Ilashish muftasi va tormoz pedallarining erkin yurishi															
Yonilg'i bakini tekshirish va tozalash															
Gazli tayanchlarning eskirishlarini, yerilishlarini va boshqa shikastlanishlarini tekshirish															

#### Belgilanishlar:

**I** - nazorat qilish va zarur bo'lganda sozlash, tozalash, tortib mustahkamlash, moylash, foydalanish suyuqliklarini to'ldirib quyish va ishdan chiqqan detallarni almashtirish;

Almashtirish va ta'mirlash qo'shimcha xizmatlar hisoblanadi va ushbu ishlarning haqi avtomobilning egasi tomonidan to'lanadi;

**R** - almashtirish;

(2) Foydalanish qo'llanmasining «FOYDALANISH MATERIALLARI» bo'limiga qarang;

(10) Avtomatik uzatmalar qutisida moyni almashtirish quyidagi sharoitlarda foydalanishda:

- normal sharoitlarda har bir 140 000 km dan keyin;

- og'ir sharoitlarda har bir 70 000 km dan keyin talab etiladi;

(11) Shinalarning holatini dvigatelni ishga tushirishdan avval, shinalardagi havo bosimini esa - yonilg'i bakiga har bir yonilg'i quyishda yoki, hech bo'lmasa, oyda bir marta (manometrdan foydalanib) tekshirish kerak.

### Tavsiya etilgan suyuqliklar, surtma materiallar va ehtiyot qismlar

#### Tavsiya etilgan suyuqliklar va surtma materiallar

Nomlanishi yoki texnik xarakteristikalari bo'yicha quyida ko'rsatib o'tilgan ishchi suyuqliklar va moylamalar, jumladan sanab o'tilmagan ishchi suyuqliklarni va moylamalarni o'z dileringizdan xarid qilishingiz mumkin.

Qo'llanishi	Suyuqlik/surtma material
Avtomatik uzatmalar qutisi	Avtomatik uzatmalar qutisi uchun suyuqlik DEXRON®-VI.
Dvigatelni sovituvchi suyuqlik	toza ichimlik suvidan 50%li aralashmadan va 50% sovituvchi suyuqlikdan (faqat DEX-COOL®) dan foydalaning. Sovitish tizimiga qarang ⇨ 9-11
Motor moyi	SAE yopishqoqlikdagi motor moyi, dexos1™ spetsifikatsiyasiga muvofiq sertifikatlangan. ACDelco dexos 1 sintetik moyi tavsiya etiladi. Motor moyi ⇨ 9-6 ga qarang.
Kapot qulfi, ikkilamchi qulf, shtiftlar, prujinaushlagich va bo'shatuvchi kuchukcha	Aerosol surtma Lubriplate yoki LB yoki GC-LB kategoriyasi NLGI standarti surtma material
Gidravlik tormoz tizimi	Gidravlik tormoz tizimi uchun suyuqlik DOT 4
Qulf silindrlari, eshiklar va kapot qopqog'i ilgaklari	Universal surtma Superlube
Kuzov mahkamlagichlari	Kuzov mahkamlagichi uchun surtma. Dileringizga murojaat qiling.
Oynalarni yuvish suyuqligi	Muzlash temperaturasi bo'yicha mahalliy talablarga javob beruvchi avtomobil oyna yuvish suyuqligi

**Xizmat ko'rsatish, yechib olinadigan qismlar**

Yechib olinadigan qismlar quyida ko'rsatilganlarning, nomi, raqami va xarakteristikalarini dilerdan olish mumkin.

<b>Tarkibiy qism</b>	<b>Art.GM</b>	<b>Art. ACDelco</b>
Dvigatelning havo filtri		
2,0 l Dvigatel L4	84215222	A3233C
Salon havosi filtri	13508023	Cf185
Motor moyi filtri		
2,0 l Dvigatel L4	55501357	Pf66
O't oldirish svechalari		
2,0 l Dvigatel L4	55504354	41-103-ip
Oyna tozalagich cho'tkalari		
Haydovchi tomonidan - 650mm(25.6 dyum)	23353586	-
Yo'lovchi tomonidan - 450mm (17.7dyum)	22353587	-



# 11

## TEXNIK MA'LUMOTLAR

---

- AVTOMOBILNING IDENTIFIKATSIYALASH MA'LUMOTI .....11-2
- AVTOMOBILGA OID MA'LUMOTLAR .....11-2
- ESLATMALAR ..... 11-4

### AVTOMOBILNING IDENTIFIKATSIYALASH MA'LUMOTI

#### Avtomobilning identifikatsiyalash raqami (VIN)



Ushbu rasmiy identifikatsiyalash belgisi avtomobilning chap qismida, haydovchi tomonidan kuzovning old tirgagi oldidagi old oyna ostida, asboblarning panelining oldingi burchagida joylashgan. Uni tashqaridan old oyna orqali ko'rish mumkin. VIN shuningdek avtomobilning sertifikatlash ma'lumotli jadvalarida va zahira qismlari ma'lumotlarida, transport vositasi pasportida va transport vositasining ro'yxatdan o'tganligini tasdiqlovchi hujjatda ko'rsatiladi.

#### Dvigatelning identifikatsiyalash ma'lumotlari

VIN dagi sakkizinchi belgi - dvigatelning kodi. Ushbu kod yordamida avtomobilning dvigateli, texnik xususiyatlari va zahira qismlari identifikatsiyalanadi. Dvigatelning kodlari ta'rifini To'ldirib quyish sig'implari bo'limidagi «Dvigatelning xususiyatlari» bandiga qaran ⇨ 11-3.

### AVTOMOBILGA OID MA'LUMOTLAR

#### To'ldirib quyish sig'implari

Qiymat	Hajmlar	
	Metrik o'lchov birliklari	Britaniya birliklari
Havo konditsioneri uchun sovutish agenti	Xladagent turi va soni havo konditsioneri uchun talab etiladigan sovutish agentining miqdori kapot ostidagi tegishli yorliqda ko'rsatilgan. Batafsil ma'lumot uchun dilerga murojaat qilish kerak.	
Sovutish tizimi - dvigatel*		
Qatorli 4-silindrli dvigatel, hajmi 2.0 l	9,5 l	10,0 kvart
Motor moyi, filtr bilan		
Qatorli 4-silindrli dvigatel, hajmi 2.0 l	5,0 l	5,3 kvart
Yonilg'i baki		
Qatorli 4-silindrli dvigatel, hajmi 2.0 l	59,8 l	63,2 kvart
G'ildirak gaykasini tortish momenti	140 N*m	100 funt-futov
To'ldirib quyish hajmlarining taxminiy ko'rsatkichlari keltirilgan. To'ldirib quyishda ushbu qo'llanmaga muvofiq sathiga ro'ya qilish lozim. To'ldirib quyishdan keyin sathini tekshirish shart.		
*Dvigatelni sovutish tizimining yonilg'i quyish idishi butun tizim va uning komponentlari hajmini hisobga olish bilan ko'rsatilgan.		

**Dvigatelning xususiyatlari**

<b>Dvigatel</b>	<b>VIN raqam</b>	<b>Uzatma qutisi</b>	<b>Svechaniing elektrodleri orasidagi tirqish</b>
Dvigatel 2,0 I L4 (LSY)	K	Avtomatik	0,75-0,90 mm (0,030-0,035 dyum)
O't oldirish svechalarining tirqishi ishlab chiqaruvchi tomonidan o'rnatiladi. O't oldirish svechalari tirqishini sozlanishini bajarish tavsiya etilmaydi, chunki bu ularning shikastlanishini olib kelishi mumkin.			

**Dvigatelning yuritma kamarining joylashuvi**

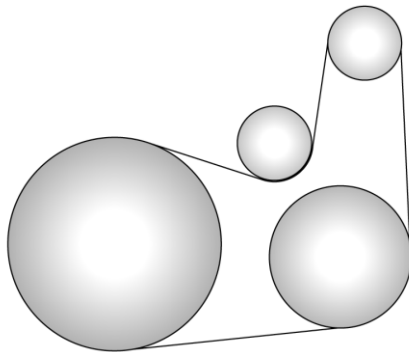

Dvigatel 2,0 I L4 (LSY)





# 12

## MIJOZ HAQIDA MA'LUMOT

- 
- AVTOMOBILNING MA'LUMOTINI  
YOZISH VA MAXFIYLIK .....12-2

- ESLATMALAR .....12-4

## **AVTOMOBILNING MA'LUMOTINI YOZISH VA MAXFIYLIK**

### **Avtomobil ma'lumotlarini yozib olish va maxfiylik**

Ushbu avtomobilda uning ishlashining individual parametrlari va haydash va ish rejimlari to'g'risidagi ma'lumotlarni qayd etuvchi elektron bloklar mavjud. Masalan, ba'zi elektron bloklar parametrlarni nazorat qiladi va dvigatel va uzatmalar qutisining ishlashini nazorat qiladi, boshqa qismlar xavfsizlik yostiqlarini ishga tushish shartlarini nazorat qiladi va to'qnashuv paytida ularning ishlashi uchun buyruqlar beradi. Haydashni osonlashtiradigan va individual modifikatsiyaga o'rnatiladigan blokirovkaga qarshi tormoz tizimining ishlashi, ham kontroller tomonidan boshqariladi. Axborot ushbu elektron bloklarning xotirasida avtomobillarga xizmat ko'rsatadigan mutaxassislarga avtomobillarga texnik xizmat ko'rsatishni amalga oshirishga yordam berish yoki GMga xavfsizlikni oshirish yoki funksional imkoniyatlarni kengaytirish uchun avtomobillarning dizaynini takomillashtirish ustida ishlashga yordam berish uchun saqlanishi mumkin. Ba'zi boshqaruv bloklari, shuningdek, avtomobilning ish rejimlari, masalan, yoqilg'i sarfi yoki o'rtacha tezlik kabi ma'lumotlarni yozib olishlari mumkin. Ular shuningdek shaxsiy sozlamalarni saqlashlari mumkin, masalan, sozlangan radio chastotalari, o'rindiqlar va harorat (iqlim nazorati tomonidan ta'minlanadi).

### **Kiberxavfsizlik**

GM avtomobilini ishlatish tabiati, shu jumladan ish rejimlari va xavfsizlik tizimlarining ishlashi to'g'risida ma'lumot to'playdi. Ushbu ma'lumot sizga yangi mahsulotlar va xizmatlarni ishlab chiqish, ularning ishini baholash va takomillashtirish, shuningdek diagnostika o'tkazishga imkon beradi. Avtotransport vositalarining elektron tizimlari va mijozlarning shaxsiy ma'lumotlarini ruxsatsiz kirish yoki manipulyatsiyadan himoya qilish GM uchun juda muhimdir. GM avtomobil va uning ekotizimini ruxsatsiz elektron kirishdan himoya qilishga, tarmoqlarda zararli faoliyatni aniqlashga va kiber xavfsizlikka tahdid soluvchi shubhali voqealarga o'z vaqtida, kelishilgan va samarali tarzda javob berishga qaratilgan xavfsizlikning tegishli standartlari, amaliyotlari, tavsiyalari va qoidalariga amal qiladi. Axborot xavfsizligini buzish sizning shaxsiy xavfsizligingizga xavf tug'dirishi va shaxsiy ma'lumotlaringizga zarar yetkazishi mumkin. Xavfsizlik xavfini kamaytirish uchun avtoulovning elektron tizimlarini ruxsatsiz qurilmalarga yoki noma'lum, ishonchsiz tarmoqlarga ulamang (Bluetooth, Wi-Fi yoki boshqa shunga o'xshash texnologiyalar yordamida). Agar siz ma'lumotlarning xavfsizligini yoki transport vositasining ishlashini xavf ostiga qo'yadigan qoidabuzarlik

sodir bo'lgan deb hisoblasangiz, transport vositasidan foydalanishni to'xtating va dileringizga murojaat qiling.

### **Voqealar ma'lumotlarini ro'yxatga olish qurilmasi**

Ushbu transport vositasi voqealar ma'lumotlarini ro'yxatga olish qurilmasi (EDR) bilan jihozlangan. Bunday qurilmaning asosiy vazifasi - favqulodda vaziyatlarda, masalan, xavfsizlik yostigi ishlaganda yoki biron bir to'siqqa duch kelganda, hozirgi sharoitda avtomobil tizimlarining ishlashini tahlil qilishga yordam beradigan ma'lumotlarni qayd etish. Qurilma avtomobilning tezligi va xavfsizlik tizimlarining qisqa vaqt ichida ishlashini, odatda 30 sekunddan oshmaydigan ma'lumotlarni qayd qiladi. Ushbu transport vositasiga o'rnatilgan voqea ma'lumotlarini ro'yxatga olish qurilmasi quyidagi ma'lumotlarni yozib olish uchun yaratilgan:

- Avtomobilningizning turli tizimlarining ishlashi haqida ma'lumot.
- Haydovchi va yo'lovchilar xavfsizlik kamarlarining taqilganligi;
- Tezlanish pedali va / yoki tormozi qanchalik bosilganligi (agar mavjud bo'lsa); va
- Avtomobil qanday tezlikda harakatlanayotgan edi.

Ushbu ma'lumotlar yo'l-transport hodisalari va avtomobillardagi odamlarning shikastlanishlari

holatlarini yanada samarali tahlil qilishga imkon beradi.

### **Izoh**

Hodisa ma'lumotlarini ro'yxatga olish jurnalidan olingan ma'lumot faqat favqulodda vaziyatlar holatida qayd etiladi. Oddiy haydash sharoitida qurilma hech qanday ma'lumotni yozmaydi yoki shaxsiy ma'lumotlarni yozmaydi (masalan, voqea sodir bo'lgan joyning nomi, jinsi, yoshi va joylashgan joyi). Shunga qaramay, ba'zi tashkilotlar, masalan, huquqni muhofaza qilish idoralari, qurilmaning ma'lumotlarini avtohalokat to'g'risidagi hisobotda avtomobil egasining shaxsiy ma'lumotlari bilan birgalikda ishlatishlari mumkin.

Ro'yxatga oluvchi qurilma tomonidan yozib olingan ma'lumotlarni o'qish uchun maxsus uskunalar talab qilinadi, shuningdek, avtomobil yoki bortdagi yozuvchiga to'g'ridan-to'g'ri kirish talab qilinadi. Avtomobil ishlab chiqaruvchisiga qo'shimcha ravishda, maxsus jihozlarga ega va avtomobil yoki ro'yxatga oluvchi qurilmaga kirish huquqiga ega bo'lgan huquqni muhofaza qilish idoralari kabi boshqa tashkilotlar ham bortdagi qurilmadan ma'lumotlarni o'qishlari mumkin.

Agar avtomobil favqulodda tormozlanish avtomatik tizimi (AEB) bilan jihozlangan bo'lsa, ro'yxatlagichning ma'lumotlariga qo'shimcha u bevosita vaziyatgacha, uning vaqtida va undan keyin 3 tasvirdan iborat seriyani yozib borishi mumkin. AEB tizimi ma'lumotlariga kirishni maxsus instrumentlar yordamida vakolatlangan diler yoki boshqa mutaxassis olishi mumkin. Tasvirlar yozuvi avtomobilning zavoddan yetkazib berilishida yoqiladi. Tasvirlar yozuvini yoqish yoki o'chirish uchun, avtomobilni vakolatlangan dilerga yetkazing.

Ushbu funksiyaning o'chirilishi avariya yoki boshqa holatlarning sabablarini to'laqonli aniqlanishini qiyinlashtiradi.

GM ushbu ma'lumotni uchinchi tomon mutaxassislariga faqat avtomobil egasi yoki ijarachining roziligi bilan beradi, agar mashina ijaraga olingan bo'lsa, huquqni muhofaza qilish idoralari yoki shunga o'xshash davlat xizmatlarining rasmiy so'roviga javoban, shuningdek GM manfaatlarini sud protsesslarida va qonun talablariga binoan himoya qiladi. GM tomonidan to'plangan yoki olingan ma'lumot, shuningdek, GM tomonidan ishlatilishi yoki uchinchi tomonga tadqiqot maqsadlarida berilishi mumkin, agark bunday ma'lumotlarga ehtiyoj tasdiqlangan bo'lsa va ma'lumotlarning tabiati ularni ma'lum bir mashina yoki uning egasi bilan bog'lashga imkon bermasa.

### **Axborot va ko'ngilochar tizimi**

Agarda avtomobil axborot va ko'ngilochar tizimi navigatsion tizimi bilan jihozlangan bo'lsa, bunday tizimni ishlatish davomida unda uchrashuvlar, manzillar, telefon raqamlari va boshqa qimmatli ma'lumotlar saqlanishi mumkin. Saqlangan ma'lumotlarning batafsil yorqini yoki ularni uchirish haqida ma'lumotlarni avtomobilning axborot va ko'ngilochar tizimi qo'llanmalaridan foydalangan holda o'rganish mumkin.

### **Radiochastotali identifikatsiya (RFID)**

**Mikroto'lqinli oraliqda shaffoflik oynasi: avtomobilning radiochastotali identifikatsiyasi qurilmasining joylashishi**  
Mikroto'lqinli oraliqda shaffoflik oynasi: mikroto'lqinli oraliqda uzatish old oynaning butun yuzasi orqali imkoni bor.

